

ცხუმ-აფხაზეთის მეცნიერებათა აკადემია

შრომები XXII

XXIII

შრომები

ცხუმ-აფხაზეთის მეცნიერებათა აკადემია

ცხუმ-აფხაზეთის მეცნიერებათა აკადემია
Tskhum-Abkhazian Academy of Sciences

შ რ ო მ ე ბ ი
PROCEEDINGS
XXII

თბილისი 2022
Tbilisi 2022

მთავარი რედაქტორი: თემურ ჩილაჩავა

რედაქტორები: ოთარ ჭკადუა, თემურ შენგელია

პასუხისმგებელი მდივანი: გიორგი ფოჩხუა

სარედაქციო საბჭო

სანდრა პინელასი, პორტუგალია (მათემატიკა), მარია კორნელია ბარლიბა, რუმინეთი (კულტუროლოგია), ბადრი გოგია, საფრანგეთი (ისტორია), ნიკოლა დურა, რუმინეთი (თეოლოგია), ტანია კაპიკი, საბერძნეთი (ტურიზმი), კატალინა მიტიტელუ, რუმინეთი (თეოლოგია), ანზორ მიქაია, აშშ (ქიმია), ჰენრიკ პაპროცკი, პოლონეთი (თეოლოგია), დავით ყოლბაია, პოლონეთი (ისტორია).

სარედაქციო კოლეგია

ჭიათურისა და საჩხერის მიტროპოლიტი დანიელი (დათუაშვილი), როინ მეტრეველი, ოთარ ჟორდანი, თემურ ჩილაჩავა, ოთარ ჭკადუა, თეიმურაზ შენგელია, პაატა კოლუაშვილი, ზოია ადამია, მერი გაბედავა, ნუგზარ ებანოიძე, ეკა ვარდოშვილი, ანზორ თოთაძე, თამარ კაჭარავა, ნუგზარ კერესელიძე, ჰამლეტ მელაძე, ტიტე მოსია, ქეთევან პავლიაშვილი, გიორგი ფოჩხუა, მალხაზ ღვინჯილია, ვაჟა შენგელია, რაულ ჩილაჩავა, მინედა ჭანტურია, გულნაზ ხუხუა, თემურ ჯანგველაძე, ლევან ჯინჯიხაძე.

Editor-in-Chief: Temur Chilachava

Editors: Otar Chkadua, Temur Shengelia

Executive Secretary: George Pochkhua

EDITORIAL COUNCIL

Sandra Pinelas, Portugal (Mathematics), Maria Cornelia Barliba, Romania (Culture Studies), Badri Gogia, France (History), Nikola Dura, Romania (Theology), Tania Kapiki, Greece (Tourism), Katalina Mititelu, Romania (Theology), Anzor Mikhaia, USA (Chemistry), Henrik Paprotsky, Poland (Theology), David Kolbaia, Poland (History).

EDITORIAL BOARD

Metropolitan Daniel (Datuashvili) of Chiatura and Sachkhere Eparchy, Roïn Metreveli, Otar Zhordania, Temur Chilachava, Otar Chkadua, Teimuraz Shengelia, Paata Koghuashvili, Zoia Adamia, Meri Gabedava, Mineda Chanturia, Raul Chilachava, Nugzar Ebanoidze, Malkhaz Ghvinjilia, Temur Jangveladze, Levan Jinjikhadze, Tamar Kacharava, Nugzar Kereselidze, Gulnaz Kukhua, Hamlet Meladze, Tite Mosia, Ketevan Pavliashvili, George Pochkhua, Vazha Shengelia, Anzor Totadze, Eka Vardoshvili.

მისამართი:

ცხუმ-აფხაზეთის მეცნიერებათა აკადემია

საქართველო, 0186, თბილისი, მ. თამარაშვილის ქ. 15ა

Address:

Tskhum-Abkhazian Academy of Sciences

15a Tamarashvili st., 0186, Tbilisi, Georgia

www.taas.ge; info@taas.ge; Tel. 555 72 05 05

© ცხუმ-აფხაზეთის მეცნიერებათა აკადემია

© Tskhum-Abkhazian Academy of Sciences

ISSN 2233-3363 (Print)

ISSN 2720-8370 (On-line)

უკ (UDC) 908(479.224)

c-998

**ABOUT ONE MATHEMATICAL AND COMPUTER MODEL FOR
RESOLVING POLITICAL CONFLICTS WITH THE PARTICIPATION
OF INTERNATIONAL INVESTMENT INSTITUTIONS**

George Pochkhua

Doctor of Mathematics, Corresponding Member of the
Tskhum-Abkhazian Academy of Sciences, Sokhumi State
University, Assistant Professor

E-mail: g.pochkhua@sou.edu.ge

Leila Sulava

Doctor of Infomatics, Scientific Secretary of the Institute
of Computer Sciences of the Tskhum-Abkhazian Academy
of Sciences, Sokhumi State University, Assistant Professor

E-mail: l.sulava@sou.edu.ge

*Presented by the Institute of Mathematics named after Academician Ilia Vekua of the
Tskhum-Abkhazian Academy of Sciences*

Abstract. The article proposes intricate nonlinear mathematical models that address the realms of economic cooperation amid two politically adversarial sides, aiming to foster unity among the populace and achieve a harmonious conflict resolution. This model considers both economic and alternative types of collaboration among different groups and each part of the population. This collaborative effort is engineered to bridge the gap between the sides and facilitate peaceful conflict resolution.

Within the mathematical framework, the model inherently encompasses the governing bodies of both sides, as well as the involvement of a third external entity such as international institutions (investment funds), carry out economic interest (one of the methods of political pressure), that actively supports and promotes the process of economic cooperation. The core objective revolves around the formulation of mathematical problems, wherever the notion of conflict resolution is predicated upon certain conditions.

The conflict is considered to be resolved if the number of people willing to cooperate economically exceeds the threshold. Specifically, this threshold is met when over half of the respective side's population exhibits a desire for economic collaboration, constituting a "weak condition" of conflict resolution. Alternatively, conflict can be considered to be resolved under a "strong condition" when a significant majority of the population, often more qualified or influential individuals, express a commitment to engage in economic cooperation.

The article considers computer modeling of conflict resolution processes through economic cooperation between two politically opposed sides, MATLAB software environment, in case of variable coefficients.

In mathematical models, the variables of population and management are taken by exponential, power, and trigonometric functions, the calculations also show the number of people on both sides who want to cooperate from the very beginning and until the period of conflict resolution, according to the data, there were found the cases of coefficients where the conflict is resolved.

Several options for different demographic factors and conflict resolution periods are considered. It shows how the change of conflict resolution time and population at the time of conflict resolution. Accordingly, as the coefficients change, the relationships between coefficients change as well.

A graphical visualization of the obtained results is given below.

Keywords: *Computer modeling, mathematical models of resolution of conflict, variable coefficients of model.*

Introduction. Synergetics gave a powerful push for using mathematical models in social sciences: sociology, history, demography, political science, conflicting science, etc. The creation of mathematical models is original in social sphere, because, they are difficult to substantiate [1-15].

In 2005, the Nobel Prize in Economics was bestowed upon mathematicians Robert Aumann and Thomas Schelling, marking their exceptional contributions to the scientific realm with their pioneering work in the cycle „Understanding of the problems of the conflict and cooperation through the game theory“.

Delving into the intricacies of conflict, the principle of the „repeated game“ emerges as a significant facet within the domain of mathematical modeling, particularly within the framework of game theory. This principle underscores a crucial methodology: sustained interactions between competing entities possess the capacity to foster cooperation - a phenomenon often elusive within isolated, singular interactions. In essence, extended relationships kindle shared interests and establish the very foundations for collaboration.

Lee Kuan Yew, the visionary behind Singapore’s remarkable „Economic Miracle“, once wisely advised, „If you want economic growth, do not break out the war with neighbors, establish trade relations with them, instead“.

In 2018, Professor Temur Chilachava proposed mathematical models for resolving political conflicts. Depending on the specifics and history of these political conflicts, four different mathematical models described by different nonlinear dynamic systems have been revealed [16].

Surveying the global landscape riddled with conflict zones, it becomes evident that mathematical models of this nature hold immense promise and novelty. These models incorporate not only innovative theories but also intricate computer simulations capable of delineating the conditions (and interdependencies of model parameters) conducive to conflict resolution.

In the wake of this understanding, new approach has been forged. New nonlinear mathematical models have been meticulously crafted, unveiling the contours of economic cooperation between two politically divergent yet non-warring factions. These models ingeniously encompass the prospect of economic and other forms of cooperation among distinct segments of the population, steering their trajectory toward mutual understanding and the harmonious resolution of disputes [17-35].

1. The conflict resolution mathematical model, in case of the government of both sides encourages the process of economic cooperation. The article considers a mathematical model describing of settlement of the political conflict between two opposing sides by means of economic cooperation (conflict resolution model in case of the government of both sides encourages the process of economic cooperation), which is described with the following nonlinear dynamic system

$$\begin{cases} \frac{dN_1(t)}{dt} = -\alpha_1(t)[a(t) - N_1(t)][b(t) - N_2(t)] + \beta_1(t)N_1(t)N_2(t) + \gamma_1(t)[a(t) - N_1(t)] \\ \frac{dN_2(t)}{dt} = -\alpha_2(t)[a(t) - N_1(t)][b(t) - N_2(t)] + \beta_2(t)N_1(t)N_2(t) + \gamma_2(t)[b(t) - N_2(t)] \end{cases} \quad (1.1)$$

with the initial conditions

$$N_1(0) = N_{10}, N_2(0) = N_{20}, \quad (1.2)$$

where in (1.1) - (1.2):

$N_1(t)$ - Number of the citizens of the first side in time-point t , willing or already being in economic cooperation;

$N_2(t)$ - Number of the citizens of the second side in time-point t , willing or already being in economic cooperation;

$a(t)$ - number of the citizens of the first side in the time-point t ;

$b(t)$ - number of the citizens of the second side in the time-point t ;

$\alpha_1(t)$ - coefficients of aggression (alienation) of the first side;

$\alpha_2(t)$ - coefficients of aggression (alienation) of the second side;

$\beta_1(t)$ - coefficient of cooperation of the first side;

$\beta_2(t)$ - coefficient of cooperation of the second side;

$\gamma_1(t)$ - coefficient of coercion to the cooperation of the first side;

$\gamma_2(t)$ - coefficient of coercion to the cooperation of the second side;

$N_1, N_2 \in C^1[0, T]$;

N_{10} - number of the citizens of the first side in the initial moment, wish being in economic cooperation;

N_{20} - number of the citizens of the second side in the initial moment, wish being in economic cooperation;

$[0, T]$ - time interval for model consideration.

In mathematical models, we consider the following conditions of conflict resolution:

Weak condition of conflict resolution (when more than half of the population of both sides support the process of economic cooperation):

$$\begin{cases} \frac{a(t)}{2} < N_1(t) \leq a(t) \\ \frac{b(t)}{2} < N_2(t) \leq b(t) \end{cases}, \quad t \geq t_1. \quad (1.3)$$

Strong condition of conflict resolution (when more than two-thirds of the population of both sides support the process of economic cooperation):

$$\begin{cases} \frac{2a(t)}{3} < N_1(t) \leq a(t) \\ \frac{2b(t)}{3} < N_2(t) \leq b(t) \end{cases}, \quad t \geq t_2. \quad (1.4)$$

2. Computer modeling of a mathematical model with variable coefficients of political conflict resolution. We consider computer modeling of tasks (1.1) - (1.2) when the variable coefficients are given as

$$\begin{aligned} a(t) &= a_0 e^{n_1 \frac{t}{T}} \left(1 + n_1 \sin \left(\frac{5t}{T} \right) \right), \quad b(t) = b_0 e^{n_2 \frac{t}{T}} \left(1 + n_2 \sin \left(\frac{5.5t}{T} \right) \right), \\ \alpha_1(t) &= \alpha_{10} e^{n_3 \frac{t}{T}} \sqrt{2} \sin \left(\frac{1.5t}{T} + \frac{\pi}{4} \right), \quad \alpha_2(t) = \alpha_{20} e^{n_4 \frac{t}{T}} \sqrt{2} \sin \left(\frac{2.1t}{T} + \frac{\pi}{4} \right), \\ \beta_1(t) &= \beta_{10} e^{n_5 \frac{t}{T}} \sqrt{2} \sin \left(\frac{1.1t}{T} + \frac{\pi}{4} \right), \quad \beta_2(t) = \beta_{20} e^{n_6 \frac{t}{T}} \sqrt{2} \sin \left(\frac{2.2t}{T} + \frac{\pi}{4} \right), \\ \gamma_1(t) &= \gamma_{10} e^{n_7 \frac{t}{T}} \sqrt{2} \sin \left(\frac{1.25t}{T} + \frac{\pi}{4} \right), \quad \gamma_2(t) = \gamma_{20} e^{n_8 \frac{t}{T}} \sqrt{2} \sin \left(\frac{1.2t}{T} + \frac{\pi}{4} \right), \end{aligned} \quad (2.1)$$

or

$$\begin{aligned} a(t) &= a_0 \left(\frac{t}{T}\right)^{n_1} \left(1 + n_1 \sin\left(\frac{5t}{T}\right)\right), \quad b(t) = b_0 \left(\frac{t}{T}\right)^{n_2} \left(1 + n_2 \sin\left(\frac{5.5t}{T}\right)\right), \\ \alpha_1(t) &= \alpha_{10} \left(\frac{t}{T}\right)^{n_3} \sqrt{2} \sin\left(\frac{1.5t}{T} + \frac{\pi}{4}\right), \quad \alpha_2(t) = \alpha_{20} \left(\frac{t}{T}\right)^{n_4} \sqrt{2} \sin\left(\frac{2.1t}{T} + \frac{\pi}{4}\right), \\ \beta_1(t) &= \beta_{10} \left(\frac{t}{T}\right)^{n_5} \sqrt{2} \sin\left(\frac{1.1t}{T} + \frac{\pi}{4}\right), \quad \beta_2(t) = \beta_{20} \left(\frac{t}{T}\right)^{n_6} \sqrt{2} \sin\left(\frac{2.2t}{T} + \frac{\pi}{4}\right), \\ \gamma_1(t) &= \gamma_{10} \left(\frac{t}{T}\right)^{n_7} \sqrt{2} \sin\left(\frac{1.25t}{T} + \frac{\pi}{4}\right), \quad \gamma_2(t) = \gamma_{20} \left(\frac{t}{T}\right)^{n_8} \sqrt{2} \sin\left(\frac{1.2t}{T} + \frac{\pi}{4}\right), \end{aligned} \quad (2.2)$$

Functions, where

- n_1 – first side demographic factor coefficient;
- n_2 – second side demographic factor coefficient;
- n_3 – first side aggression factor coefficient;
- n_4 – second side aggression factor coefficient;
- n_5 – first side cooperation factor coefficient;
- n_6 – second side cooperation factor coefficient.
- n_7 – coefficient of first-side cooperation (alienation);
- n_8 – coefficient of second side cooperation (alienation);

For computer modeling, we have selected the following initial data of population quantity:

- $a_0 = 7.5 \cdot 10^6$ – the population of the first side at the initial moment of time;
- $b_0 = 3.95 \cdot 10^7$ – the population of the second side at the initial moment of time;

Taking into account (2.1), and (2.2) we determined the following orders of the coefficients:

- α_{10}, α_{20} : -12;
- β_{10}, β_{20} : -10;
- δ_{10} : -4;
- γ_{10} : -5;

The subsequent initial data were meticulously curated to serve as the foundation for computational modeling.

Case 1:

Consider the case with the following initial conditions:

$N_{10} = 1.5 \cdot 10^6$ – 20% of the population of the first side, willing cooperation from the beginning;

$N_{20} = 1.58 \cdot 10^7$ – 40% of the population of the second side, willing cooperation from the beginning;

Case 1.1:

In case of functions (coefficients are given on the graph), the conflict resolution time is determined as 212 months:

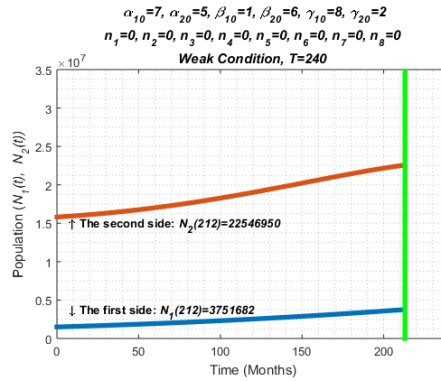

Case 1.2:

If we take 1 instead of 0 as the control parameters in case of (1.2), then the conflict resolution time will decrease from 212 months to 153 months:

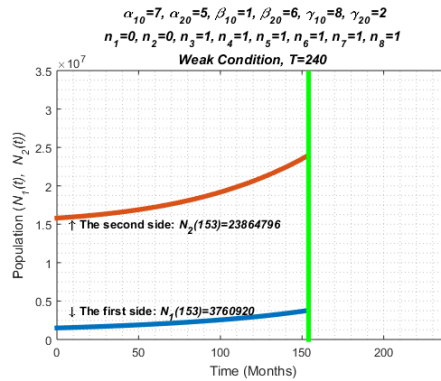

Case 1.3:

If we consider the case (1.2) for functions (2.2), then we will have to increase the conflict resolution period to 480 months in order to regulate the conflict:

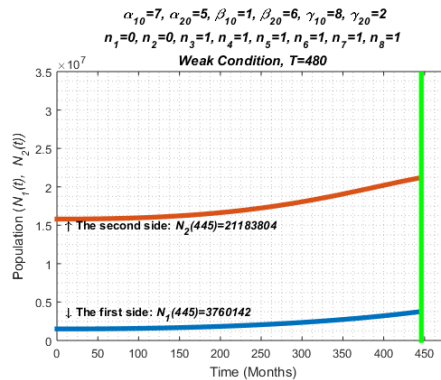

Case 1.4:

If we consider the case (1.2) for a strong condition, then the conflict resolution time will increase from 153 months to 185 months:

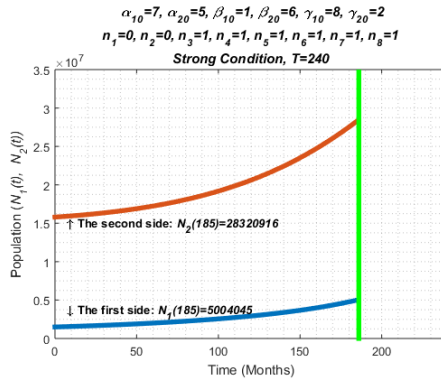

Case 1.5:

If we consider the case (1.3) for a strong condition, then the conflict resolution period should be increased from 480 months to 720 months:

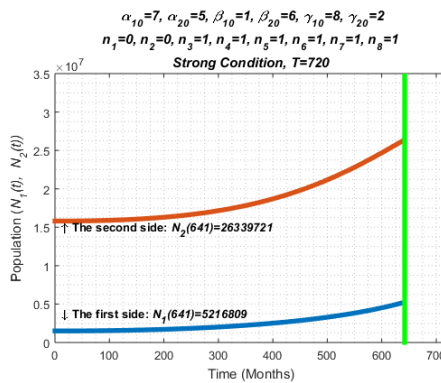

Case 1.6:

If we increase the coefficients of the demographic factor in the case (1.2), then the conflict resolution time will increase from 153 months to 166 months:

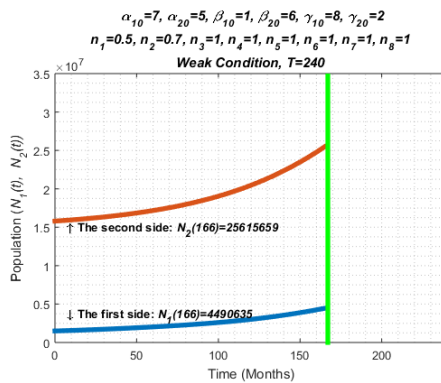

Case 1.7:

If in the case (1.6) we increase the coefficients of aggressiveness and aggressiveness factor of the both sides, then the time to resolve the conflict will increase from 166 months to 177 months:

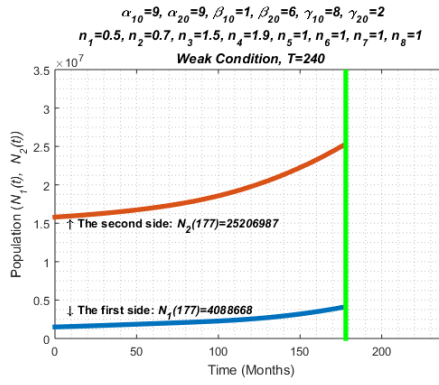

Case 1.8:

If in the case (1.6) we increase the coefficients of cooperation and cooperation factor of both sides, then the time of conflict resolution will decrease from 166 months to 133 months:

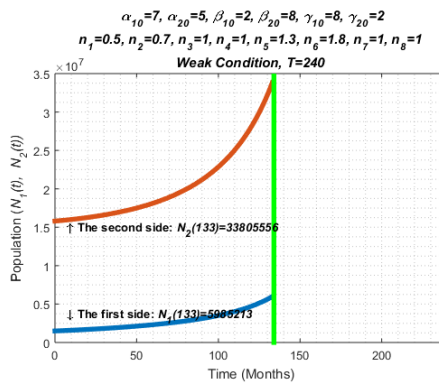

Case 1.9:

If in the case (1.8) we increase the coefficients of the coercion of both sides and the coercion factor, then the time for conflict resolution will decrease from 133 months to 127 months:

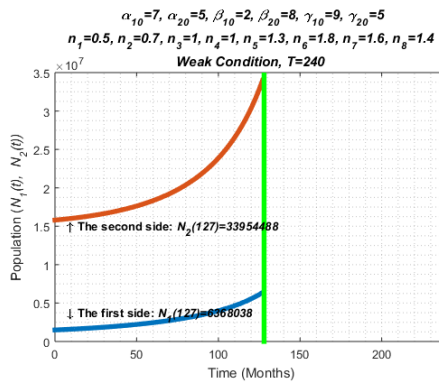

Case 1.10:

If in the case (1.9) we reduce the conflict resolution period from 240 months to 120 months, then the conflict resolution time will decrease from 127 months to 83 months:

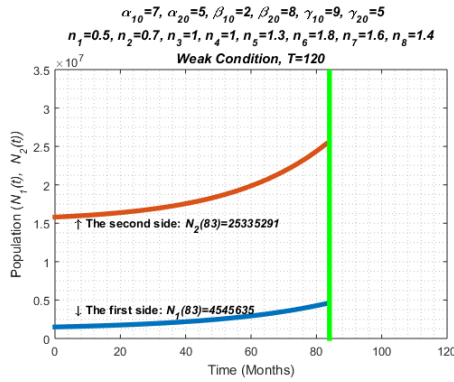

Case 2:

Consider the case with the following initial conditions:

$N_{10} = 7.5 \cdot 10^5$ – 10% of the population of the first side, willing cooperation from the beginning;

$N_{20} = 1.975 \cdot 10^7$ – 50% of the population of the second side, willing cooperation from the beginning;

Case 2.1:

In the case (1.1), the conflict could not be resolved with the coefficients, because at the initial moment of time, a smaller number of the population of the first party wants to cooperate, so we need to increase the cooperation coefficient of the first party:

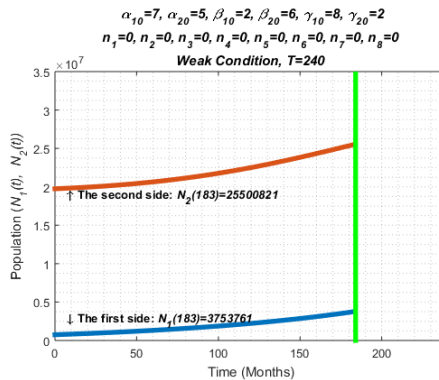

Case 2.2:

If we take 1 instead of 0 as the control parameters in the case (2.1), then the conflict resolution time will decrease from 183 months to 138 months:

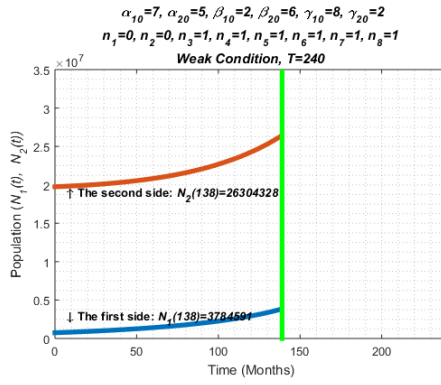

Case 2.3:

If we choose functions (2.2) in the case (2.2), then we need to increase the conflict resolution period from 240 months to 360 months to resolve it:

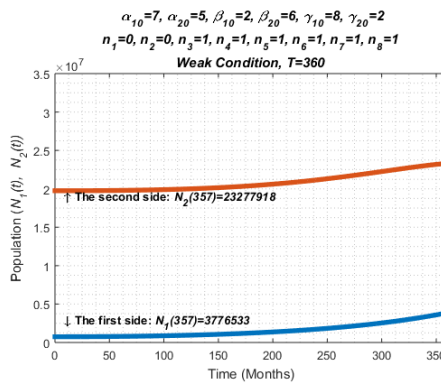

Case 2.4:

If the strong conflict resolution condition must be fulfilled in the case (2.3), then we must increase the conflict resolution period from 360 months to 600 months to resolve the conflict:

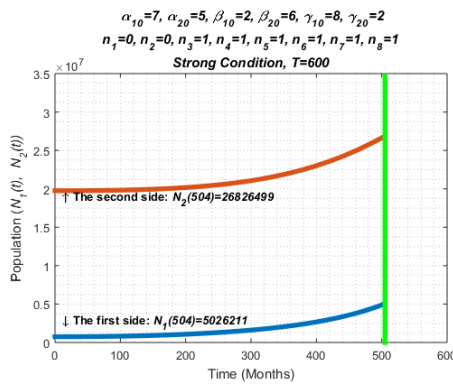

Case 2.5:

If in the case (2.4) we consider the functions (2.2) and increase the coercion coefficient of the first party to cooperate, then the conflict resolution period will increase from 504 months to 540 months:

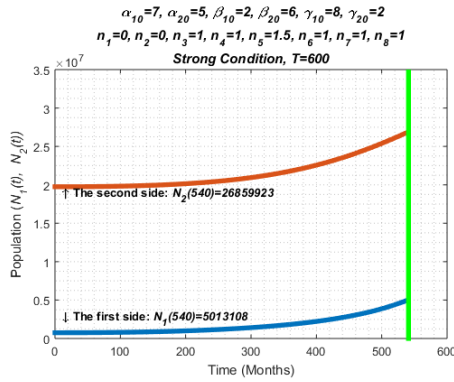

Case 2.6:

If in the case (2.4) instead of functions (2.2) we consider functions (2.1) and increase the coefficient of coercion of the first party, then the period of conflict resolution will decrease from 504 months to 192 months:

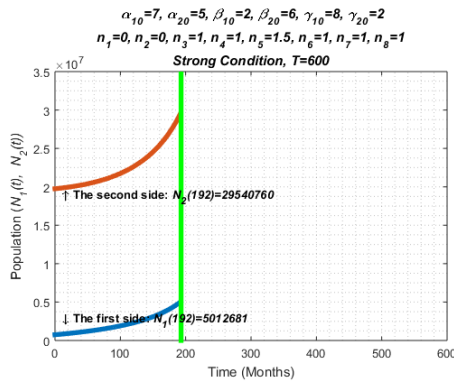

Case 3:

Consider the case with the following initial conditions:

$N_{10} = 3.75 \cdot 10^5$ – 5% of the population of the first side, willing cooperation from the beginning;

$N_{20} = 2.37 \cdot 10^7$ – 60% of the population of the second side, willing cooperation from the beginning;

Case 3.1:

With the parameters of the case (1.1), the conflict cannot be resolved, because, at the initial moment of time, a smaller number of the population of the first party wants to cooperate, so we have to increase the coercion coefficient of the first party to cooperate:

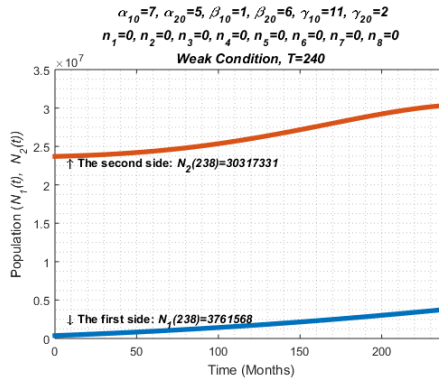

Case 3.2:

If in the case (3.1) we reduce the coefficient of aggressiveness of the first party, then the time to resolve the conflict will decrease from 238 months to 228 months:

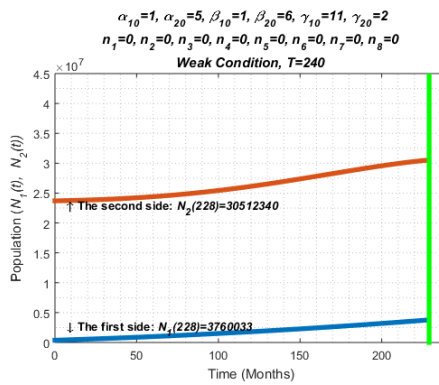

Case 3.3:

If in the case (3.2) we take the value of the management coefficient factor as 1, then the conflict resolution time will decrease from 228 months to 161 months:

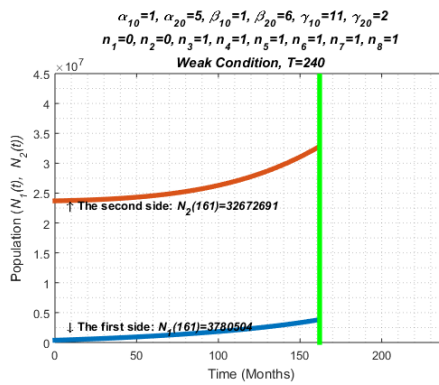

Case 3.4:

If we consider the case (3.3) for the strong condition, then the conflict resolution time will increase from 161 months to 184 months:

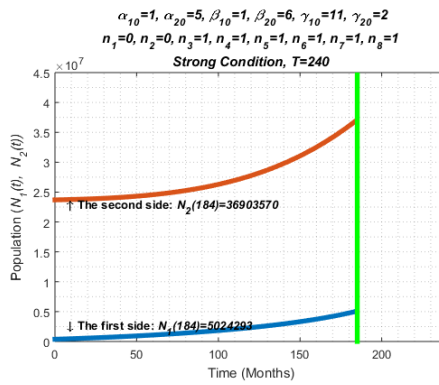

Case 3.5:

If we consider functions (2.2) in the case (3.4), then the conflict resolution period should be increased to 600 months:

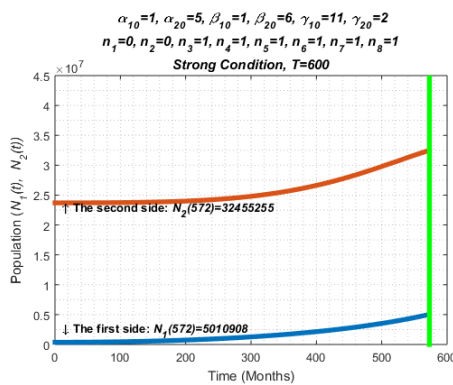

Conclusion. In the article, the computer modeling of the processes of conflict resolution through economic cooperation between two politically opposed sides is carried out with variable coefficients using the MATLAB software environment. In mathematical models, population and governance variable coefficients are shown by exponential, power and trigonometric functions, the number of populations of both sides willing to cooperate is indicated during calculations. There is also shown the period of conflict review. According to the data, the coefficients show the cases when the political conflict is resolvable. Several different options for conflict resolution time and demographic factors are taken into consideration. When the coefficients change, it is shown how the conflict resolution time and the population at the moment of the conflict resolution change, as well as the interrelationship between the coefficients. A graphical representation of the obtained values is provided.

During variable coefficients, computer modeling is run. Based on the obtained results, we can emphasize that the range of conflict resolution depends on both the condition of conflict resolution and the time of conflict review, as well as the coefficients considered in the mathematical model. When the coefficients in the model are taken by exponential, power, and trigonometric functions, the relationships between the coefficients of population composition,

negative attitude and cooperation factor, and the time interval of conflict resolution are confirmed by computer calculations and it is also constructed graphically.

References:

1. Chilachava T., Gvinjilia Ts. Research of three and two-dimensional nonlinear dynamical systems describing the training of scientists. Applied Mathematics, Informatics and Mechanics, 2017, vol.22, No.1, pp. 3-20.
2. Chilachava T., Sulava L. Mathematical and computer simulation of processes of elections with two selective subjects and float factors of model. Problems of security management of difficult systems. Works XXIII of the International conference, 2015, Moscow, pp. 356-359.
3. Chilachava T. Nonlinear mathematical model of the dynamics of the voters progovernment and opposition parties. Problems of security management of complex systems. Proceedings of the XX International Conference, Moscow, 2012, pp. 322-324.
4. Chilachava T., Gvinjilia Ts. Research of the dynamic systems describing mathematical models of training of the diplomaed scientists. Seminar of I.Vekua Institute of Applied Mathematics, Reports, 2017, vol.43, pp. 17-29.
5. Chilachava T., Sulava L. Mathematical and computer modeling of nonlinear processes of elections with two selective subjects. GESJ: Computer Science and Telecommunications, 2015, No. 2(46), pp. 61-78.
6. Chilachava T., Gvinjilia Ts. Nonlinear Mathematical Model of Interference of Fundamental and Applied Researches. International Journal of Systems Science and Applied Mathematics, 2017, No. 2(6), pp. 110-115.
7. Chilachava T., Sulava L., Chakaberia M. On some nonlinear mathematical model of administration. Problems of security management of complex systems. Proceedings of the XVIII International Conference, Moscow, 2010, pp. 492-496.
8. Chilachava T., Kereselidze N. Optimizing problem of mathematical model of preventive information warfare. Information and Computer Technologies - Theory and Practice: Proceedings of the International Scientific Conference ICTMC-2010 Devoted to the 80th Anniversary of I.V. Prangishvili, 2012, pp. 525-529.
9. Chilachava T., Karalashvili L., Kereselidze N. Integrated models of non-permanent information warfare. International Journal on Advanced Science, Engineering and Information Technology, 10, 6 (2020), pp. 2222-2230.

10. Chilachava T. Research of the dynamic system describing globalization process. *Applications of Mathematics and Informatics in Natural Sciences and Engineering. Springer Proceedings in Mathematics & Statistics*, 2019, vol. 276, pp. 67-78.
11. Chilachava T., Pinelas S., Pochkhua G. Research of Four-Dimensional Dynamic Systems Describing Processes of Three'level Assimilation. *Springer Proceedings in Mathematics and Statistics*, 333 (2020), pp. 281-297.
12. Chilachava T., Pochkhua G. Research of a Three-Dimensional Dynamic System Describing the Process of Assimilation. *Lecture Notes of TICMI*, vol. 22, 2021, pp. 63-72.
13. Chilachava T., Pochkhua G. Research of nonlinear dynamic systems describing the process of territorial stability of the state. *Bulletin of TICMI*, vol. 26, No. 2, 2022, pp. 67-80.
14. Chilachava T., Pochkhua G. Research of a three-dimensional nonlinear dynamic system describing the process of two-level assimilation. *4open (Open Access Journal)*, 2020, #3(10).
15. Chilachava T., Pochkhua G. The mathematical model of the survival of small nations. *Tskhum-Abkhazian Academy of Sciences, Proceedings Books*, 2020, vol. XIX-XX, pp. 219-229.
16. Chilachava T. Mathematical model of economic cooperation between the two opposing sides. *IX International Conference of the Georgian Mathematical Union, Book of Abstracts*, Batumi, Georgia, 2018, p. 96-97.
17. Chilachava T., Pochkhua G. Research of the dynamic system describing mathematical model of settlement of the conflict by means of economic cooperation. *Georgian Electronic Scientific Journal (GESJ): Computer Science and Telecommunications*, 2018, #3(55), pp. 18-26.
18. Chilachava T., Pochkhua G. About a possibility of resolution of conflict by means of economic cooperation. *Security Management Problems Complex Systems. XXVI International Conference, Proceedings Book*, Moscow, 2018, pp. 69-74.
19. Chilachava T., Pochkhua G. Research of the nonlinear dynamic systems describing mathematical models of settlement of the conflicts by means of economic cooperation, *The 8th International Conference on Applied Analysis and Mathematical Modeling, ICAAMM2019, Proceedings Book*, 2019, pp. 183-187.
20. Chilachava T., Pochkhua G., Kekelia N., Gegechkori Z. Research of the dynamic systems describing mathematical models of resolution of conflict. *Reports of Enlarged Session of*

- the Seminar of I.Vekua Institute of Applied Mathematics, VIAM2019, 2019, vol. 33, pp. 15-18.
21. Chilachava T., Pochkhua G., Kekelia N., Gegechkori Z. Research of the dynamic systems describing mathematical models of resolution of conflict by means of economic cooperation at bilateral or unilateral counteraction. Tskhum-Abkhazian Academy of Sciences, Proceedings Books, 2019, vol. XVII-XVIII, pp. 12-23.
 22. Chilachava T., Pochkhua G. Research of the dynamic systems describing mathematical models of resolution of the conflicts by means of economic cooperation. Tskhum-Abkhazian Academy of Sciences, Proceedings Books, 2019, vol. XVII-XVIII, pp. 24-37.
 23. Chilachava T., Pochkhua G. Mathematical and computer modeling of political conflict resolution. Security Management Problems Complex Systems. XXVII International Conference, Proceedings Book, 2019, Moscow, pp. 293-299.
 24. Chilachava T., Pochkhua G., Sulava L., Chakaberia M. Mathematical and computer modeling of political conflicts in the case of variable coefficients. Reports of Enlarged Session of the Seminar of I.Vekua Institute of Applied Mathematics, VIAM2020, 2020, vol. 34, pp. 11-14.
 25. Chilachava T., Pochkhua G. Conflict resolution models and resource minimization problems. Applications of Mathematics and Informatics in Natural Sciences and Engineering. Springer Proceedings in Mathematics & Statistics, 2020, vol. 334, pp. 47-59.
 26. Chilachava T., Pochkhua G. Mathematical and computer models of settlements of political conflicts and problems of optimization of resources. International Journal of Modeling and Optimization (IJMO), 2020, #10(4), pp. 132-138.
 27. Chilachava T., Pochkhua G. Research of the nonlinear dynamic systems describing mathematical models of settlement of the conflicts by means of economic cooperation. The 8th International Conference on Applied Analysis and Mathematical Modeling, ICAAMM2019, Book of Abstracts, Istanbul, Turkey, 2019, p. 48.
 28. Chilachava T., Pochkhua G. Mathematical and computer models of settlements of political conflicts and problems of optimization of resources. The 8th International Conference on System Modeling and Optimization, ICSMO2020, Book of Abstracts, Barcelona, Spain, 2020, p. 24.
 29. Chilachava T., Pochkhua G., Sulava L., Chakaberia M. Mathematical and computer modeling of political conflicts in the case of variable coefficients. XXXIV International Enlarged Sessions of the Seminar of I.Vekua Institute of Applied Mathematics, VIAM2020, Abstract Book, 2020, Tbilisi, Georgia, pp. 61-62.

30. Chilachava T., Pochkhua G. Research of a three-dimensional dynamic system describing the process of assimilation. The Fifth International Conference on Applications of Mathematics and Informatics in Natural Sciences and Engineering, AMINSE5, Book of Abstracts, Tbilisi, Georgia, 2021, p. 11.
31. Chilachava T., Pochkhua G., Rusetsky A. Mathematical model of secession of the region. Security Management Problems Complex Systems. XXVIII International Conference, Proceedings Book, Moscow, 2020, pp. 353-359.
32. Pochkhua G. Computer modeling of political conflict resolution through economic cooperation, Georgian Electronic Scientific Journal (GESJ): Computer Science and Telecommunications, 2019, #2(57), pp. 22-35.
33. Pochkhua G., Chakaberia M., Sulava L., Dzidziguri Ts., Gvinjilia Ts. Computer modeling of political conflict resolution with the support of both sides, Tskhum-Abkhazian Academy of Sciences, Proceedings Books, 2020, vol. XIX-XX, pp. 260-271.
34. Pochkhua G. Computer modeling of problems of resolution of conflicts by means of economic cooperation, X International Conference of the Georgian Mathematical Union, Book of Abstracts, Batumi, Georgia, 2019, pp. 159-160.
35. Pochkhua G. Computer modeling of political conflicts in case of variable demographic factors of sides and variable parameters of models. XI International Conference of the Georgian Mathematical Union, Book of Abstracts, Batumi, Georgia, 2021, p. 146.

საერთაშორისო საინვესტიციო ინსტიტუტების მონაწილეობით
პოლიტიკური კონფლიქტების გადაწყვეტის ერთი მათემატიკური
და კომპიუტერული მოდელის შესახებ

გიორგი ფოჩხუა

მათემატიკის დოქტორი, ცხუმ-აფხაზეთის
მეცნიერებათა აკადემიის წევრ-კორესპონდენტი,
სოხუმის სახელმწიფო უნივერსიტეტი, ასისტენტ-
პროფესორი

E-mail: g.pochkhua@sou.edu.ge

ლეილა სულავა

ინფორმატიკის დოქტორი, ცხუმ-აფხაზეთის
მეცნიერებათა აკადემიის კომპიუტერულ
მეცნიერებათა ინსტიტუტის სწავლული მდივანი,
სოხუმის სახელმწიფო უნივერსიტეტი, ასისტენტ-
პროფესორი

E-mail: l.sulava@sou.edu.ge

*წარმოადგინა ცხუმ-აფხაზეთის მეცნიერებათა აკადემიის აკადემიკოს ილია
ვეკუას სახელობის მათემატიკის ინსტიტუტმა*

აბსტრაქტი. განხილულია პოლიტიკურად დაპირისპირებულ ორ მხარეს შორის ეკონომიკური თანამშრომლობის გზით კონფლიქტის გადაწყვეტის მათემატიკურ მოდელი, სადაც მხარეების აგრესიულად განწყობილ ნაწილებზე საერთაშორისო ინსტიტუტების (საინვესტიციო ფონდები) მხრიდან ხორციელდება ეკონომიკური დაინტერესება (პოლიტიკური ზეწოლის ერთერთი მეთოდია), რათა მათ აიძულონ თანამშრომლობა, ასევე შესრულებულია განხილული მოდელის კომპიუტერული მოდელირება ცვლადი კოეფიციენტების შემთხვევაში პროგრამული გარემო MATLAB-ის მეშვეობით. მათემატიკურ მოდელეებში მოსახლეობის და მართვის ცვლადი პარამეტრები აღებულია ექსპონენციალური, ხარისხოვანი და ტრიგონომეტრიული ფუნქციების სახით, ასევე გათვლებისას დაფიქსირებულია ორივე მხარის მოსახლეობის ის რაოდენობა, რომელსაც

თავიდანვე სურს თანამშრომლობა და კონფლიქტის განხილვის პერიოდი. მონაცემების მიხედვით, ნაპოვნია კოეფიციენტების ისეთი შემთხვევები, როდესაც წყდება კონფლიქტი. განხილულია რამდენიმე ვარიანტი სხვადასხვა დემოგრაფიული ფაქტორისა და კონფლიქტის გადაწყვეტის პერიოდისა. ნაჩვენებია, თუ როგორ იცვლება კოეფიციენტების ცვლილებისას კონფლიქტის გადაწყვეტის დრო და მოსახლეობის რაოდენობა კონფლიქტის გადაწყვეტის მომენტში, ასევე, კოეფიციენტებს შორის ურთიერთკავშირი. შესრულებულია მიღებული შედეგების გრაფიკული ვიზუალიზაცია.

საკვანძო სიტყვები: კომპიუტერული მოდელირება, კონფლიქტის მოგვარების მათემატიკური მოდელები, მოდელის ცვლადი კოეფიციენტები.

ABOUT OPTIMAL CONTROL TASK OF THE FIGHT AGAINST DISINFORMATION

Nugzar Kereselidze

Doctor of Informatics, Corresponding Member of the
Tskhum-Abkhazian Academy of Sciences, Director of the
Institute of Computer Sciences of the Tskhum-Abkhazian
Academy of Sciences, Sokhumi State University,
Associate Professor
E-mail: nkereselidze@sou.edu.ge

Presented by the Institute of Computer Sciences of the Tskhum-Abkhazian Academy of Sciences

Abstract. Mathematical and computer model of disinformation is discussed, the dynamic system of false information dissemination and its opposite - objective information is described in the model. A compartmental method is used to build a mathematical and computer model of the spread of false information and its precursors: the society is conditionally divided into groups depending on what kind of information flow the members of the group are under the influence of. Individuals can move from one group to another, and so on, under the influence of false and opposite information flows. The number of individuals in groups, the rate of their change, the migration of individuals between groups are described by mathematical ratios. The number of people under the influence of misinformation in the society, which do not create a critical point in terms of information security, is determined. The task of combating disinformation thus represents the transfer of a dynamic system from the initial state to a state where the number of persons influenced by disinformation does not form a critical mass dangerous for society. The issue of controllability of the dynamic system is discussed. The controllability of the dynamic system is tested by a computer experiment. The task of controllability of the dynamic system, after the introduction of the function in which the "price" of disseminating false information is "weighted", has been transformed into the task of optimal control of the fight against disinformation.

Keywords: *Information warfare, disinformation, mathematical and computer models, the optimal control task of the fight against disinformation.*

Introduction. Disinformation, a constituent part of the information warfare, has become almost universal in recent decades. It is applied by individuals or firms, by states or their unions. Because of this, anti-disinformation measures are increasingly being used by the targets of disinformation. So, for example, the European Union considered that a disinformation campaign against the European Union's neighborhood policy was underway with the instructions of the Kremlin and for its neutralization created a special group "East Strategic Communication" - EastStratCom Task Force, <https://euvsdisinfo.eu>. The funding of this group has increased tenfold since 2015, and today its budget is 11.1 million Euros. So far, under the auspices of the group, 15,000 cases of disinformation in 15 languages have been reviewed and rebuttals of the corresponding false information have been published [1].

From the action analysis of the "strategic communication with the East" we can conclude that: a) measures against disinformation information flows also include the dissemination of information flows in which disinformation is invalidated; b) The fight against disinformation requires the mobilization of various types of resources (financial, material, human and others) and it is natural that they should be used efficiently, and the goal should also be achieved.

In the presented work, by using mathematical and computer models and the task of managing the fight against disinformation, regularities of changes in the quantitative characteristics of the spread of disinformation and disconfirming information flows and the conditions for effective fight against disinformation are described.

Mathematical and computer models of disinformation dissemination. Let's assume that at any moment of time $t \in [0, T]$, some interested organization in the society for certain purposes spreads a certain amount of $F(t)$ - false information. In addition, there is a second type of organization in society that disseminates a number of $N(t)$ anti-false information to neutralize false information.

As a rule, there are different groups in the society that react differently to the spread of false and contrary information. First of all, let's identify the group of society that is affected by both false and its opposite information - let's call this group **the risk group** - RG and mark the number of members in it at any moment of time t with $R(t)$. The members of the risk group who are under the influence of false information and become its adherents form a separate group, let's call it the adept group - AG and denote the number of members in it by $A(t)$. As a result of spreading information against disinformation, it is possible that some members of the Adept group will separate from the false information and move to another group, in which those

who are immune to falsehood will unite, let us denote **the immunity to falsehood group** by IG and the number of members in this group by $I(t)$. Note that over time some members of the adepts may separate from false information as a result of personal evolution, not because of the spread of counter-disinformation $N(t)$. Thus, society is divided into three groups, and people move between these groups as a result of both information flows and intergroup relations. As a result, we obtained a compartmental basis for the construction of a mathematical and computer model of the false and contrary information spread [2,3,4] - Figure.

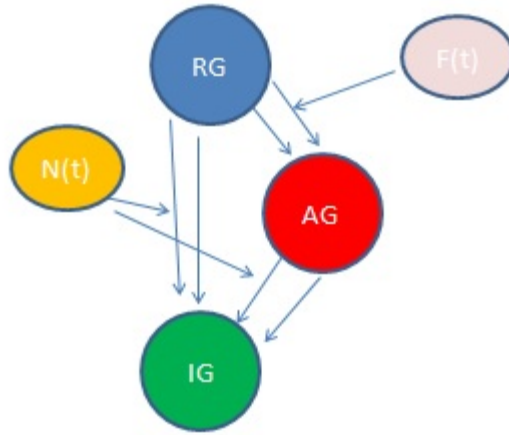

Figure. Scheme of individuals transitioning from one group to another

If we describe the speed of change in the number of groups with mathematical ratios, taking into account migrations between groups, we will get a dynamic system of disinformation spread in society [5]:

$$\begin{cases} \frac{dR(t)}{dt} = -\lambda(t)N(t)R(t) - \kappa(t)F(t)R(t) - \alpha_1(t)R(t)A(t) - \alpha_2(t)R(t)I(t), \\ \frac{dA(t)}{dt} = \alpha_1(t)R(t)A(t) + \kappa(t)F(t)R(t) - \lambda_1(t)N(t)A(t) - \gamma(t)A(t) - \beta_1(t)A(t)I(t), \\ \frac{dI(t)}{dt} = \gamma(t)A(t) + \alpha_2(t)R(t)I(t) + \beta_1(t)A(t)I(t) + \lambda_1(t)N(t)A(t) + \lambda(t)N(t)R(t), \\ \frac{dN(t)}{dt} = \omega_1(t)A(t)\left(1 - \frac{N(t)}{M_1}\right), \\ \frac{dF(t)}{dt} = \omega_2(t)R(t)\left(1 - \frac{F(t)}{M_2}\right). \end{cases} \quad (1)$$

$$\begin{cases} R(0) = R_0 > 0, A(0) = A_0 > 0, I(0) = I_0 \geq 0, \\ N(0) = N_0, F(0) = F_0. \end{cases} \quad (2)$$

where $\omega_1(t)$, $\omega_2(t)$ respectively represent the intensity coefficients of the objective and false information spread. $M_1 M_2$ - Accordingly, the volumes of technological possibilities of spreading objective and false information.

A model of effective fight against the spread of false information (MEFASFI). The dynamic system (1) with initial conditions (2) describes the spread of false and opposite information in society, their impact on society members. Let's note that collective misinformation, I.e the presence of a significant part of society under the influence of false information, in some cases contains the possibility of changing the vector of society's development. So, for example, in the conditions of collective disinformation, let's say about the parliamentary elections. Extremist political groups could receive more votes than expected, giving them the opportunity to significantly influence the law-making process and the formation of the government. In the leading democratic countries of the West, the data of the winning party in the parliamentary elections varies within 25% of the number of participants in the elections, and the parties with a chance to join the coalition usually get no more than 10% of the votes. If we assume that getting an additional 5-7% for radical parties is a great success, we can assume that the public will make a decision resistant to misinformation if only 5% of voters are misinformed.

Thus, we determined the goal that should be served by the creation and dissemination of information against false information $N(t)$, In particular, to influence the society so that the number of adherents during the parliamentary elections is less than 5% of the total number of the society, If we take into account that the creation and distribution of information is related to financial costs, it is natural that this amount should be minimal. We already have the opportunity to establish a model of effective fight against the spread of false information **(MEFASFI)**

Let's say the price of spreading one unit of objective information at a moment in time $t \in [0, T]$ is $\phi(t)$. Price for objective information spread over the observation period will be $\int_0^T \phi(t)N(t)dt$. During the observation period, this quantity should be minimal in relation to $\omega_1(t)$ and M_1 , that is, the intensity of the dissemination of objective information and the volumes of technological possibilities of dissemination of objective information.

$$J(\phi(t), M_1) = \int_0^T \phi(t)N(t)dt \rightarrow \inf, \quad \phi(t) \in C, \quad M_1 \in R. \quad (3)$$

At the last moment of observation - T number of adepts should be no more than one-twentieth of the total number of the community:

$$A(T) \leq 0,05M. \quad (4)$$

And the dynamic system is given in the form (1), (2) [5].

Thus, the model of an effective fight against the spread of false information (**MEFASFI**) is an optimal control task: (3), (4), (1), (2). Our goal is a dynamical system represented by (1) a system of differential equations, Being in state (2) for the 0-moment of time, By selecting the control parameters $\phi(t), M_1$, for the last T moment of the observation time, move to state (4), So that the price of this "transfer" $\int_0^T \phi(t)N(t)dt$ is minimal (3).

Conclusion. Thus, it is determined that the proposed mathematical and computer models of spreading and combating false information adequately describe the process under consideration, which is manageable. Control parameters were identified and a model of effective fight against the spread of false information was built, which actually represents an optimal control task and requires further research.

References:

1. EU vs Disinfo, "Disinformation Review," <https://euvsdisinfo.eu/disinfo-review/>. [Accessed Oct. 01, 2019].
2. Kermack W. O. and McKendrick A. G., Contributions to the mathematical theory of epidemics, Proc. R. Soc. Lond. A, 15:700-721, 1927.
3. Samarmkiy A.A., Mikhailov A.P. Mathematical modeling: Ideas. Models. Examples. The first edition - 1997, the second revised edition - 2005 - M. Fizmatlit. 320 p. Kereselidze N. Combined continuous nonlinear mathematical and computer models of the Information Warfare.// International journal of circuits, systems and signal processing, Volume 12, 2018, pp. 220-228. In Russian.
4. Kereselidze N.G. Misinformation Models. Problems of security management of complex systems: materials XXVII International conference, 18 Dec. 2019, Moscow / ed. ed. A.O. Kalashnikov, V.V. Kulba. – M.: IPU RAN. - 2019. - 459 p. – ISBN 978-5-91450-241-3. pp. 167-172. In Russian.
https://icss2019.ipu.ru/sites/default/files/page_files/icss2019_0.pdf
5. Kereselidze N., MATHEMATICAL AND COMPUTER MODEL OF EFFECTIVE FIGHT AGAINST DISINFORMATION, XXXVII International Enlarged Sessions of the Seminar of Ilia Vekua Institute of Applied Mathematics of Ivane Javakhishvili Tbilisi State University, Book of abstracts, April 19-23, 2023, Tbilisi, p 55.

დეზინფორმაციასთან ბრძოლის ოპტიმალური მართვის ამოცანის შესახებ

ნუგზარ კერესელიძე

ინფორმატიკის დოქტორი, ცხუმ-აფხაზეთის
მეცნიერებათა აკადემიის წევრ-კორესპონდენტი,
ცხუმ-აფხაზეთის მეცნიერებათა აკადემიის
კომპიუტერულ მეცნიერებათა ინსტიტუტის
დირექტორი, სოხუმის სახელმწიფო უნივერსიტეტი,
ასოცირებული პროფესორი
E-mail: nkereslidze@sou.edu.ge

*წარმოადგინა ცხუმ-აფხაზეთის მეცნიერებათა აკადემიის კომპიუტერულ
მეცნიერებათა ინსტიტუტმა*

აბსტრაქტი. განხილულია დეზინფორმაციის მათემატიკური და კომპიუტერული მოდელი, მოდელში აღწერილია ცრუ ინფორმაციის და მისი საპირისპირო - ობიექტური ინფორმაციის გავრცელების დინამიური სისტემა. ცრუ და მისი საწინააღმდეგო ინფორმაციის გავრცელების მათემატიკური და კომპიუტერული მოდელის აგებისათვის გამოყენებულია **კომპარტმენტალური** მეთოდი: საზოგადოება პირობითად დაიყო ჯგუფებად იმისდა მიხედვით, თუ რომელი სახის ინფორმაციული ნაკადის ზემოქმედების ქვეშ არიან ჯგუფის წევრები. ინდივიდებს, ცრუ და მისი საპირისპირო ინფორმაციული ნაკადების ზემოქმედებით შეუძლიათ ერთი ჯგუფიდან გადავიდნენ მეორეში და ა.შ. ჯგუფებში არსებული ინდივიდების რაოდენობა, მათი ცვლილების სიჩქარე, ჯგუფებს შორის ინდივიდების მიგრაცია აღწერილია მათემატიკური თანაფარდობებით. განსაზღვრულია საზოგადოებაში დეზინფორმაციის ზეგავლენის ქვეშ მყოფ პირთა რაოდენობა, რომლებიც არ ქმნიან კრიტიკულ ნიშნულს ინფორმაციული უსაფრთხოების მხრივ. დეზინფორმაციასთან ბრძოლის ამოცანა ამდენად წარმოადგენს დინამიური სისტემის გადაყვანას საწყისი მდგომარეობიდან იმ მდგომარეობაში, როცა დეზინფორმაციის გავლენის მქონე

პირთა რაოდენობა არ ქმნიან საზოგადოებისთვის სახიფათო კრიტიკულ მასას. განხილულია დინამიური სისტემის მართვადობის საკითხი. დინამიური სისტემის მართვადობა შემოწმებულია კომპიუტერული ექსპერიმენტით. დინამიური სისტემის მართვადობის ამოცანა, მას შემდეგ რაც შემოტანილია ფუნქცია, რომელშიც "აწონილია" ცრუ ინფორმაციის საპირისპირო ინფორმაციის გავრცელების "ფასი", ტრანსფორმირდა დეზინფორმაციასთან ბრძოლის ოპტიმალური მართვის ამოცანად.

საკვანძო სიტყვები: ინფორმაციული ომი, დეზინფორმაცია, მათემატიკური და კომპიუტერული მოდელები, დეზინფორმაციის წინააღმდეგ ბრძოლის ოპტიმალური მართვის ამოცანა.

MAIN DETERMINANTS OF THE DOCTRINE OF PRESERVATION OF INDEPENDENCE OF THE REPUBLICS OF THE FORMER USSR (GEORGIA, UKRAINE)

Vazha Kakabadze

Doctor of Economics, Member of the Academy of Phasis,
Corresponding Member of the Engineering Academy of
Georgia

E-mail: kakabadzev@hotmail.com

*Presented by the Institute of Economics and Business of the Tskhum-Abkhazian
Academy of Sciences*

Abstract. In the existing international political system the process of integration of the former USSR republics into the world politics and economy is connected with many problems, as they inherited such causal issues of regional problems as: independence, disputes and ethno-conflicts related to historical territories; integration into the European Union and settlement of relations with Russia; improvement of economic situation and at the same time restriction of Russian capital; and, finally, variability of decisions related to the preparation of the regional integration process. From all this follows the necessity to develop a unified doctrine for the former republics of the USSR and now independent states.

Keywords: *Pinpoint strike, doctrine, functional system.*

Introduction. In the process of redistribution of world influence, the Russian Federation has chosen the most dangerous method, since Russia's doctrine, and thus its methods, consist in the use of "political-military violence" and "pinpoint aggression". For illustration, it is enough to cite Russia's policies in Chechnya, Georgia, Moldova and Ukraine. However, this behavior of Russia has created a belt of confrontation around it, and if this belt buckles, Russia will find itself in a bad political and economic situation, which is already confirmed by the current situation. Indeed, for a certain period of time, Russia secured loyalty and neutrality around it with pinpoint strikes, but after the military confrontation with Ukraine, this loyalty has significantly decreased. In addition, the threat from disgruntled autonomies, namely "autonomies" or small nations within the Russian Federation, has increased. And, in addition, there is a threat from the West.

Although some republics of the former USSR (Belarus) maintain good relations with Russia and Russia tolerates a lot from them, but only in order to strengthen the public perception in Georgia and Ukraine that they are in good relations with Russia, which is very important for Moscow to achieve the effect of psychological influence on the public.

Main part. Based on the above, the doctrine of Georgia, Ukraine and other republics of the former USSR should be unified and consist of the following:

First of all, there should be a unified military alliance, which should include and be based on the following values:

1. Recognition of the territorial integrity of the states belonging to the union by mutual agreement and, accordingly, the defense of their borders as a postulate of the national dignity of each member;
2. Ensuring regional security;
3. Participating in the fight against terrorism under the auspices of NATO's joint forces and preventing the manifestation of terrorism within their borders by the forces of nation states.

Thus, the purpose and objectives of the allies should be:

- ✓ Protecting the territorial integrity of the allies, the sovereignty of the participating nations, and regional interests, which should include:
 - Ensuring high combat readiness;
 - Establishing an effective mobilization system;
 - Creation of a system of guaranteed detection and warning of new aggression;
 - Creation of a unified system of air and sea space control.
- ✓ Ensuring the return of lost territories, which should include:
 - Systematic peaceful and controlling actions;
 - Establishing full control over territories recovered by the combined forces and supporting the establishment of democratic institutions.
- ✓ Assisting member countries in dealing with natural and man-made disasters;

Also, the management, leadership and functions of the allied armed forces should be determined on the basis of a mutual agreement of the participating countries, the basis of which will be equality, and financial support will be in accordance with the number of military units. At the same time, all participants should follow international norms and democratic principles.

The political doctrine of the Union should take into account the following circumstances:

First: after the collapse of the USSR, a powerful political or military alliance alternative to the NATO armed forces has not yet been created. However, there is an attempt to create two

groupings by Russia and China separately, as well as an alliance of southern Muslim countries with the possibility of forming a secret alliance between them. Therefore, it becomes obvious that Georgia, Moldova and Ukraine (possibly joined by Azerbaijan) should conduct their foreign policy in such a way as to get into the zone of interests of Western countries and at the same time not to lose the respect of Muslim states. This is necessary because the policy of Slavic-Muslim states and Muslim republics that make up the Russian Federation, united in the current political space, as we have already noted, is aimed at the alliance of "southern" Muslim countries, and Georgia, Moldova and Ukraine may find themselves, as it was in the past centuries, surrounded by Muslim countries, and then they will be forced to join Russia, but already as a part of it.

Georgia and Ukraine, geographically located at the economic-magistral crossroads of Europe and Asia, are of the greatest practical importance. Interest in these countries will increase even more if power lines for Europe pass through Georgia, the seaport of Anaklia is built and oil is found in the Georgian part of the Black Sea (where oil does exist).

In the process of redistribution of political power in the world, Georgia and Ukraine should show the whole world that without them Europe will not be able to ensure its economic and political security. For this purpose, Georgia and Ukraine should strive in every possible way to expand economic cooperation among the Black Sea countries, to create favorable conditions for turning the Black Sea basin into a world political decision-making center.

The transformation of the Black Sea basin into a world political center is also facilitated by the fact that the Danube states want to launch the construction of the Danube-Rhine Canal and connect it to the Baltic Sea, and if this project is implemented, the countries of Eastern Europe will be united under one political and economic interest, while Russia will be forced to adhere to the principles of international democracy and equality.

As I have already mentioned, the need to establish relations with the leading European states is undoubted, but this should not lead to an excessive bias in favor of European countries. In particular, great attention should be paid to relations with the countries of the East. Taking into account the geographical location and historical experience of Georgia and Ukraine, as well as the expected confrontation between the East and the West (this confrontation will be mainly of an economic nature), relations with China and Eastern Muslim countries should occupy an important place in the foreign policy of Georgia and Ukraine, and thus all the member states of the Alliance.

A cautious and balanced policy should be pursued in relations with Islamic countries, and the doctrine should take this into account, since eastern Islamic states (Iran, Afghanistan, etc.), unlike southern Muslim states, do not adapt at all to the principles recognized by European

states. It cannot be ruled out that such states will create more aggressive, closed alliances based on purely Islamic religious understanding, i.e. especially specific economic and political alliances, which may pose a danger even to Russia.

Therefore, the political doctrine of Georgia, Ukraine and other republics of the former USSR should include:

Firstly, the formation of a unified, flexible and multipolar policy with appropriate alternatives;

Secondly, the development and implementation of a policy of mutual support for the economic development of the member states of the Alliance, which in turn should include:

- ✓ Harmonization of legislation between the parties;
- ✓ Creation of interstate banks;
- ✓ Introduction of a unified tax system;
- ✓ Implementation of a common foreign trade policy;
- ✓ That is, the gradual creation of a common economic space.

Thirdly, building relations with Russia on the principle of partnership and equality;

Fourthly, the elaboration of a unified policy for solving minority problems, which should include:

- ✓ Protection of educational and cultural interests of minorities within a given state;

Fifthly, the development of a unified energy policy;

Sixthly, the development of a unified emigration policy;

Seventhly, the development of a unified anti-inflationary policy;

Eighthly, the development of a unified environmental security policy.

In addition, the doctrine should take into account the risk factors that may develop from the following amorphous state:

1. The principle of structure of the international system is anarchic, which means that the system consists of independent political units (states) with no supreme authority. In other words, there is no supreme governing body, supra-state, whereas sovereignty is an inherent property of states and at the same time a societal requirement based on historical memory;
2. States are never sure what intentions move another state. In particular, no state has a guarantee that aggressive weapons will not be used against it by its friend or neighbor, and this follows from the fact that the main driving motive of states is self-preservation;
3. States fear each other because they are constantly in anticipation of danger due to policy replay;

4. The personal interest of the state is a fact that expresses independence. Thus the minimum of interests is self-preservation and security;
5. In addition, the following notion should be considered: “The supreme morality and moral of a politician is the interests of his country”.

Taking into account the above-mentioned, it is possible to draw up a functional scheme of union (alliance) management, which can be generalized for other republics of the former USSR (Fig. 1):

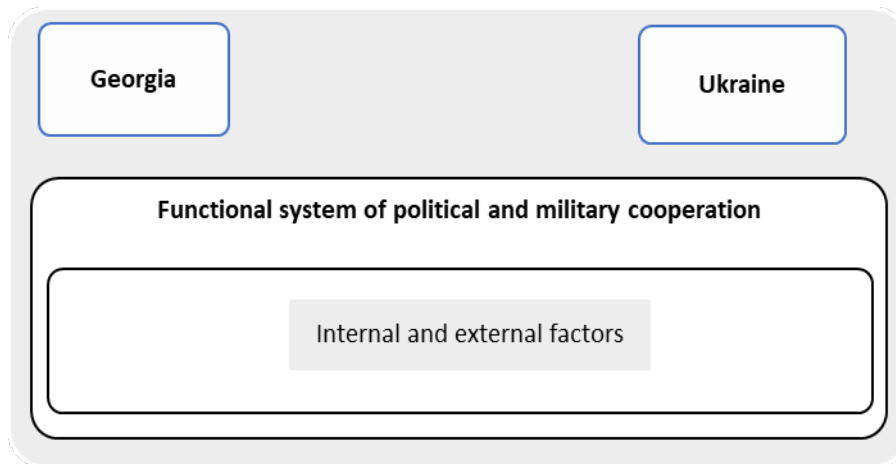

Fig. 1

Depending on the strategic interests of the alliance, the functions can be divided into functional groups, namely:

1. A functional group providing decision making and implementation;
2. A functional group providing formation and functioning of effective information systems and at the same time providing justification of decision alternatives;
3. A functional group ensuring the development of a flexible strategy that will meet new requirements (external and internal factors) at all stages of the Union's development;
4. A functional group to develop and manage an effective system of incentives for the implementation of decisions.

The algorithm of stabilization of the Alliance can be presented as follows (Fig. 2):

Main stages of stabilization			
Characterization of indicators	Elimination of defense incapacity	Ensuring political equilibrium	Maintaining political equilibrium

Fig. 2

And the algorithm of the Alliance’s development should be based on the following principles (Fig. 3)

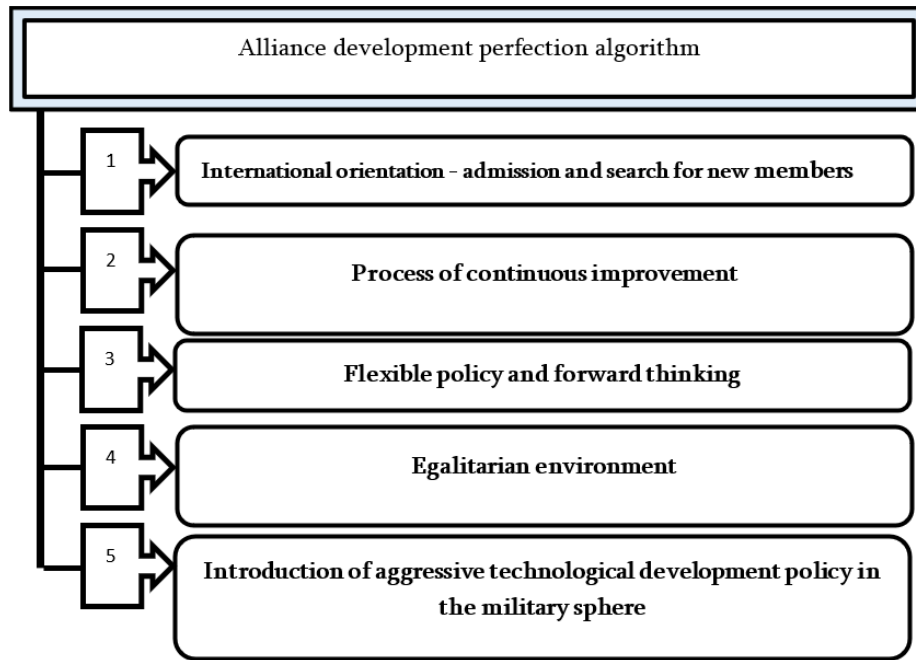

Fig. 3

Conclusion. Thus, politics is an arena where the interests of individual states constitute an independent algorithm, and often these interests collide, which sooner or later will lead to conflict. Hence, a doctrine should not be based on the interests of only one state if it is to work for a long time.

References:

1. Kakabadze V. International relations of Georgia in modern conditions. P/H: “Ecomobile”, Tbilisi, 1998, in Georgian.
2. Kakabadze V. Evaluation if economic and political transformation and strategic dilemma of Georgia – years 1942-2010 (first part). Georgia, Tbilisi, International Forum, 27 May 2015, in English.
3. Kakabadze V. USA and Georgia. Ukraine, Kharkiv, International Conference, 20 May 2015, in English.

**ყოფილი სსრკ-ს რესპუბლიკების დამოუკიდებლობის შენარჩუნების
(საქართველო, უკრაინა) დოქტრინის ძირითადი განმსაზღვრელები**

ვაჟა კაკაბაძე

ეკონომიკის დოქტორი, ფაზისის აკადემიის წევრი,
საქართველოს საინჟინრო აკადემიის წევრ-
კორესპოდენტი
E-mail: kakabadze@hotmail.com

*წარმოადგინა ცხუმ-აფხაზეთის მეცნიერებათა აკადემიის ეკონომიკისა და
ბიზნესის ინსტიტუტმა*

აბსტრაქტი. არსებულ საერთაშორისო პოლიტიკურ სისტემაში ყოფილი სსრკ-ს რესპუბლიკების მსოფლიო პოლიტიკაში და ეკონომიკაში ინტეგრირების პროცესი დაკავშირებულია მრავალ პრობლემასთან, რამეთუ მათ შთამომავლობით ერგოთ რეგიონული პრობლემების ისეთი კაუზალური საკითხები როგორცაა: დამოუკიდებლობა, ისტორიული ტერიტორიებთან დაკავშირებული სადავო საკითხები და ეთნოკონფლიქტები; ევროკავშირში ინტეგრირება და რუსეთთან ურთიერთობის მოგვარება; ეკონომიკური მდგომარეობის გაუმჯობესება და, ამასთან, რუსული კაპიტალის შეზღუდვა; დაბოლოს, თავად გადაწყვეტილებათა ვარიაციულობა, დაკავშირებული ისეთი გადაწყვეტილების მომზადებასთან, რომელიც უნდა მოიცავდეს ქმედებების ალტერნატიულ შესაძლებლობებს, რაც შეუძლებელია ყოფილ რესპუბლიკებში შემორჩენილი რუსული აგენტურის ქსელის და რუსეთისადმი ნოსტალგიურად განწყობილი საზოგადოების არსებობის გამო. ყოველივე არსებულის გამო აუცილებელია ყოფილმა სსრკ-ს რესპუბლიკებმა და, ამჟამად უკვე, დამოუკიდებელმა სახელმწიფოებმა შეიმუშაონ ერთიანი დოქტრინა.

საკვანძო სიტყვები: წერტილოვანი დარტყმა, დოქტრინა, ფუნქციური სისტემა.

NEW MACHINES IN GEORGIA FOR THE FUTURE DEVELOPMENT OF THE TEA INDUSTRY

Nugzar Ebanoidze

Doctor of Technical Sciences, Academician of the
Tskhum-Abkhazian Academy of Sciences, Director of the
Institute of Agriculture of the Tskhum-Abkhazian
Academy of Sciences, Professor
E-mail: nuzarebanoidze7@gmail.com

Presented by the Institute of Agriculture of the Tskhum-Abkhazian Academy of Sciences

Abstract. At the end of last Century, as a result of Noneffective agricultural politic, Tea-growing field was almost liquidated.

In the last years, with the effort of Georgian Government, the tea-growing field is gradually being revived and developed. Currently, in the regions of western Georgia, the interest of farmers and the population for the production of tea products is gradually increasing, but the efforts of one or two entrepreneurs are not enough for the full-scale revival and development of tea-growing field. Today for the tea-growing field development is necessary bigger and more rational projects. Except rehabilitation of the degraded plantations, it is also necessary to cultivate new fruitful plantations, to develop modern technologies and process technical means of tea maintenance-growing in production. Special attention should be given to mechanization of time-consuming processes of tea maintenance-growing. In this direction, scientific, design and technological works are being carried out in the Agro-Engineering Research Service of the LEPL Agricultural Research Center. In 2018-2020, a tea combining aggregate was developed and tested in the field, which performs four operations simultaneously in one pass in plantation: surface based trimming, trimmed mass fragmentation, mineral fertilizer application, soil cultivation between rows, trimmed mass and mineral fertilizer appliance in the depth (view picture 1).

Keywords: *Tea, rehabilitation, machinery, pruning, tractor.*



Picture 1 – Tea combined aggregate



Picture 2 – tea heavy trimming vehicle

Besides, in the aggravated tea plantations is processed bush heavy trimming machine, disco-like, sharp segmented work piece, the advantage of which is the simultaneous pruning and cutting of large branches of shrubs, which ensures the cleanliness of the surface of the cut branches without any cracking and damage (view picture 2).

Above mentioned vehicles are aggregated by Kharkov Tractor Factory, on the basis of chassis T-16 МГ produced in the previous century, which were modernized by Georgian Specialists for work in the Tea Plantations T-16 МГЧ, whose lights is elevated and is customized for work in the Tea Plantations.

In addition to the above mentioned vehicles, the agro-engineering research service has developed a engine block aggregate for cutting wild and afforested tea bushes with circular saws (view picture 3), the advantage of which is small size and energy saving. Its construction is being improved currently.



Picture 3 - Tea bush heavy trimming engine



Picture 4 – High-light Tractor БЖ-1020
block aggregate

Testing combined aggregate and other vehicles of tea showed us, that in Georgia there is still significant disadvantages of High-clearance self-propelled chassis T-16 МГЧ: In addition to its moral aging (the last series was released in 1991), its engine power (25-28 horsepower) is insufficient for the normal operation of modern multifunction aggregates. It is necessary to create a relatively powerful, more maneuverable and special high-light tractor. In this regard, the agro-engineering research service has developed a special, high-light tractor scheme, for the production of which, by the initiative of the Ministry of Environment Protection and Agriculture, a cooperation agreement has been signed between the LEPL Agricultural Scientific Research Center and the Belarusian agricultural machinery manufacturer “Blooming”, by them in 2021 was produced High-clearance tractor БЛ-1000 (view picture 4), whose main features are:

- Tractor type – Universal, high-light, wheeled;
- Engine power -26 KW, (36 horsepower);
- Track -1600-2100mm;
- Traffic light – 1200 mm.

Currently, separate devices for the tea combined aggregate are being developed together with Belarusian specialists, which will be assembled on the tractor БЛ-1020. In Georgia, its testing is scheduled for the 4th quarter of the year.





A) Forehead B) Side view

Figure 5. Flatly pruning apparatus of tea bushes

Researches which was performed by us in 2021-2022, shown cutting defects of tea bushes with cylindrical forms, In accordance, Technology of tea's bushes flatly cutting and mobile phone of cutting was treated. See Figure 5, which tasted sample was made by the specialist of Agro-engineering research service and was tested by „Centri” on the base of Anaseuli.

References:

1. Ebanoidze N., Gabunia N.Gabunia N.Chanchibadze Z. “Mechanization and Recuclin of tea Leaves”, publisher “Motsameta”, Kutaisi, 2008.
2. Ebanoidze N. Tsartsidze T., Matcharashvili M.Bekoshvili A.”The Technology of Trimming Tea Bushes Flat is Being Indroduced”. Scientific-informational magazine “Agrikultural Georgia” N2 (125), Tbilisi, 2023.
3. Kuntchulia T. Kikalishvili S. Bukia Z., “Georgian Tea-growing”, Publisher “mtsignobari,” Tbilisi, 2017.

**ახალი მანქანები-საქართველოში მეჩაიეობის შემდგომი
განვითარებისათვის**

ნუგზარ ებანოიძე

ტექნიკურ მეცნიერებათა დოქტორი, ცხუმ-
აფხაზეთის მეცნიერებათა აკადემიის აკადემიკოსი,
ცხუმ-აფხაზეთის მეცნიერებათა აკადემიის სოფლის
მეურნეობის ინსტიტუტის დირექტორი,
პროფესორი
E-mail: nugzarebanoidze7@gmail.com

*წარმოადგინა ცხუმ-აფხაზეთის მეცნიერებათა აკადემიის სოფლის მეურნეობის
ინსტიტუტმა*

აბსტრაქტი. სტატიაში განხილულია, საქართველოში მეჩაიეობის დარგის თანამედროვე მდგომარეობა და მისი განვითარებისათვის საჭირო ღონისძიებები, მათ შორის ძირითადია: დაკნინებული პლანტაციების რეაბილიტაცია, ახალი უხმოსავლიანი პლანტაციების გაშენება, თანამედროვე ტექნოლოგიებისა და ტექნიკური საშუალებების დამუშავება და დანერგვა წარმოებაში.

სტატიაში მოცემულია, სსიპ სოფლის მეურნეობის სამეცნიერო-კვლევითი ცენტრის, აგროსაინჟინრო კვლევის სამსახურის მიერ, 2018-2021 წლებში დამუშავებული, დაკნინებული ჩაის პლანტაციების სარეაბილიტაციო მანქანები: ჩაის კომპლექსური მანქანა, ჩაის მძიმედ სასხლავი მანქანები თვითმავალი შასის და მოტობლოკის ბაზაზე, ბელორუს სპეციალისტებთან ერთად შექმნილი, ჩაის პლანტაციებში სამუშაოდ განკუთვნილი, მაღალკლირენსიანი ტრაქტორი БЛ-1200, რომლის შემოტანა და გამოცდა საქართველოში გათვალისწინებულია მიმდინარე წლის მე-4 კვარტალში.

გარდა ამისა, სტატიაში მოცემულია 2021-2022 წლებში აგროსაინჟინრო კვლევის სამსახურის სპეციალისტების მიერ დამუშავებული ჩაის ბუჩქების ბრტყლად სასხლავი მანქანის საცდელი ნიმუშის სურათები. აღნიშნული მანქანა გამოცდილია საველე პირობებში და მიღებულია დამაკმაყოფილებელი შედეგები.

საკვანძო სიტყვები: ჩაი, რეაბილიტაცია, მანქანები, გასხვლა, ტრაქტორი.

ISSUES OF MECHANIZATION OF HARVESTING IN FRUIT ORCHARDS

Vitali Dundua

Doctor of Agroengineer, Scientific Secretary of the
Institute of Agriculture of the Tskhum-Abkhazian
Academy of Sciences

E-mail: vitali_dundua@yahoo.com

Soso Tavberidze

Doctor of Agroengineer, Akaki Tsereteli State University,
Head of the Department of Agricultural Engineering

E-mail: sosotavberidze@yahoo.com

Presented by the Institute of Agriculture of the Tskhum-Abkhazian Academy of Sciences

Abstract. Among the time-consuming operations of maintenance and harvesting of fruit crops, harvesting stands out, which is done manually or with the use of small mechanized technical means. Labour costs for harvesting operations of this or that culture make up about 30-40% of the total costs of harvesting. Mechanization of the harvesting process will significantly reduce labour costs and make the fruit growing industry profitable. The main direction of perfection of fruit-picking machines is to increase productivity, the damage to fruits and trees should be reduced as much as possible, fruit-picking machines should have high off-road and manoeuvrability in parallel with simple construction, reliable lifting of working bodies and guarantee of safety.

The article "Issues of Mechanization of Harvesting in Fruit Orchards" discusses the mechanical technologies of fruit harvesting in fruit orchards. The constructions of a new modern machine for blowing fruits from the plant with impact vibrations and the fruit holding device aggregated to it are presented. The article discusses the advantages of the mentioned machine technologies, compared to the already existing machine technologies for harvesting in orchards. The theoretical foundations of the working organs of the fruit-holding device are also discussed.

Keywords: *Shock vibrations, vibrating, stamp, spherical body, modulus of elasticity.*

The method of harvesting from fruit crops (apples, pears, plums, peaches, citrus fruits, walnuts, etc.) is known, by the method of forcing the fruits from the plant. For this purpose,

machines working on different principles have been created in advanced agricultural countries abroad. Among them, the vibration type machines, whose main working body is a vibrator and a fruit holding device, have found a wide distribution. To carry out the technological process of picking with such machines, it is necessary to stop the fruit-picking machine for a certain time at each plant, connect the vibrator to the stalk of the plant and make it vibrate.

In order to eliminate the mentioned shortcomings, the scheme of the machine for blowing fruits from the plant with shock vibrations (vibrator) was developed.

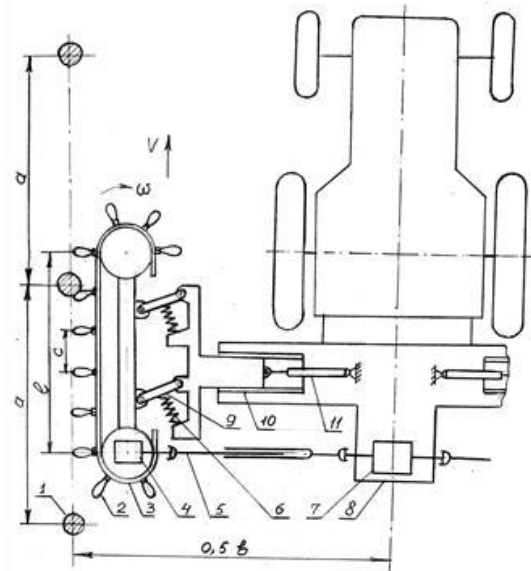

Fig. 1. Scheme of the machine for blowing fruits from the plant with impact oscillations

1 - stamp of the plant; 2 - long-element hammer; 3 - chain transmission; 4 - conical reducer; 5 - cardan transmission; 6 - spring; 7 - distribution reducer; 8 - supporting body; 9 - suspension mechanism; 10 - guiding groove; 11 - hydraulic cylinder.

It is possible to adjust the width of the machine modes by means of the guide groove (10) and hydraulic cylinders (11). It is also possible to adapt the hammers to the plant stem, in case of small deviations in the arrangement of the plants in the row, which is ensured by the suspension mechanism and springs (6).

During the movement between the rows, the machine makes several blows on the stem of the plant with flexible elastic hammers and causes it to vibrate. The speed of movement of the machine V , the angular speed of the hammer chain, as well as the frequency and force of the blow should be selected taking into account the physical and mechanical properties of the plant and the fruit so that the fruits are completely beaten without damaging the plant stem.

The advantage of this method is the continuous movement of the machine, the elimination of the rigid attachment of the vibrator to the stem, and a short period of vibration.

In case of implementation of the construction of a fruit press machine with shock vibrations according to our proposed scheme (Fig. 1.), it is necessary to make a suitable fruit catching device, which ensures perfect collection of the fruits that have fallen as a result of shock vibrations. In this direction, a device for holding fruits of fruit trees was developed, which is aggregated on a device for pressing fruits (Fig. 2.)

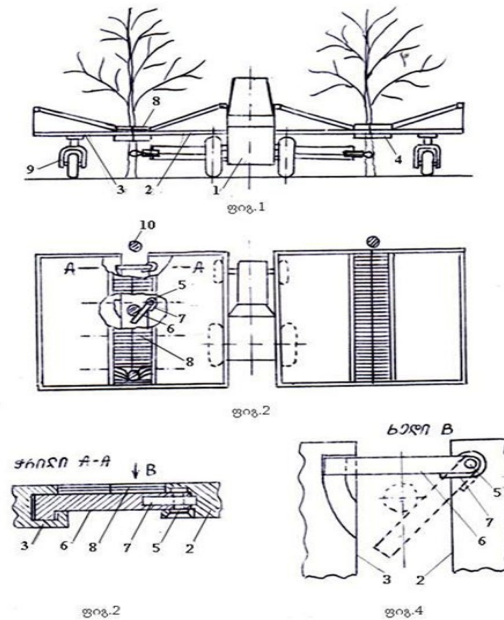

Fig. 2. Device for holding fruits of fruit trees

Compared to other existing devices, the mentioned fruit pressing device has certain advantages: there is no need to prepare the work process for blowing the fruit, to stop at each plant, since this device is aggregated with a continuous action fruit pressing device, which moves between rows of plants without stopping, and the presented fruit pressing device collects fruits without stopping the machine; In particular, it is mounted on the frame of the baler (2, 3). In this way, the fruit press and the fruit holding devices are a single unit that ensures a continuous work process of picking fruits from the plant.

In fruit orchards, the efficiency and quality of the machines used in mechanized harvesting mainly depend on the main characteristics of the fruit harvesting device:

- On the completeness of pressing of forcibly dropped fruits;
- On the degree of injuries of forcibly dropped fruits.

One of the main efficiency indicators of the fruit-holding device is the number of damaged fruits, which depends on: fruit mass, fruit ripening quality, yield, diameter of individual branches, plant stem shape, fruit-holding device construction, fruit-pressing device operation mode, etc.

If we consider the basics of the theory of collisions of individual fruits: with branches, with each other, with the surface of the working organ of the fruit-holding device, it is possible to establish a general relationship between the physical-mechanical properties of the plant fruit and impacts on the surface of the fruit-holding device, as well as to establish a general regularity for the processing of the optimal fruit-holding device, which will subsequently minimize damage to the fruits.

With further extension of Hertz's theory, S.P. Timoshenko, B.S. Horsfield and R.B. Friedlin showed that, approaching the point of collision 1 in the collision of two spherical surfaces, the maximum deflection can be calculated by the formula:

$$\alpha_1 = \left(\frac{5v_{\theta}^2}{4nn_1} \right)^{\frac{2}{5}}, \quad (1)$$

where the relative velocity of two spherical bodies approach each other.

$$n_1 = \frac{m_1+m_2}{m_1m_2}, \quad (2)$$

$$n = \sqrt{\frac{16R_1R_2}{9\pi^2(K_1+K_2)(R_1+R_2)}}, \quad (3)$$

where the mass of the first and second spherical bodies;

R_1 and R_2 Radiuses of spherical bodies.

$$K_1 = \frac{1+v_{\pi_1}^2}{\pi E_1}, \quad (4)$$

$$K_2 = \frac{1+v_{\pi_2}^2}{\pi E_2}, \quad (5)$$

where $v_{\pi_1}^2$ და $v_{\pi_2}^2$ accordingly, the first and second are the Poisson coefficients of spherical bodies;

E_1 and E_2 elastic modulus of spherical bodies.

The approximation of two spherical bodies with a certain pressure to the radius of the contact surface α can be calculated by the following equation

$$\alpha = (K_1 + K_2)P_0 \frac{\pi^2 a_k}{2}, \quad (6)$$

where P_0 is the pressure, which originates near the center of the contact surface;

a_k - The radius of the contact surface of two spherical bodies, which can be calculated from the following image

$$a_k = (K_1 + K_2) \frac{\pi^2}{2} P_0 \frac{R_1 R_2}{(R_1 + R_2)}. \quad (7)$$

By further solving the mentioned equation in relation to P_0 and if we insert the following values into equation (1.8), we get

$$\alpha = \alpha_k^2 \frac{R_1 R_2}{(R_1 + R_2)}. \quad (8)$$

When $m_1 \geq m_2$ approach speed (impact speed) v_d and (1) member of the formula n_1 Accordingly, it is possible to change the height of the drop h and the weight of the body G . Accordingly, the impact speed and the mass of spherical bodies are calculated by the well-known formulas.

If we accept that, for the collision surface of two spherical bodies, the Poisson's coefficient is equal to 0.49, then we can calculate the radius of collision of the spherical body with the fruit-holding device and the pressure that occurs at the center of the contact surface and excludes the damage of the spherical body.

$$a_k = 2,74(Gh)^{1/5} \left(\frac{E_1 + E_2}{E_1 E_2} \right)^{1/5} \left(\frac{R_1 R_2}{R_1 + R_2} \right)^{2/5}, \quad (9)$$

$$P_0 = 0,34(Gh)^{1/5} \left(\frac{E_1 E_2}{E_1 + E_2} \right)^{4/5} \left(\frac{R_1 + R_2}{R_1 R_2} \right)^{3/5}. \quad (10)$$

When a spherical body (fruit) collides with a flat surface, the modulus of elasticity can be expressed by the formula

$$E = \frac{0,54GhR^2}{a_k^5}, \quad (11)$$

where R^2 is the radius of the sphere, (cm).

Experimentally, it was determined that the height, weight, ripeness of the fruit and the modulus of elasticity of the working surface of the clamping device have a significant influence on the damage to the fruit of the plant that has been forcibly dropped. It is very unlikely that the kinetic energy possessed by a plant fruit falling from a certain height (which causes its subsequent damage upon impact) is transformed into the energy of deformation of the surface of the holding device. Thus, in order to avoid injuries to the fruits that are forcibly dropped, it is important that the working surface of the holding devices is covered with a material that has a low modulus of elasticity.

During mechanized fruit tree harvesting, the forcefully dropped fruits are damaged, not only when they fall on the surface of the holding device, but in most cases they are damaged when they collide with each other.

If we use the assumptions made above, the injuries of the fruits that are forcibly dropped on a flat horizontal plane (if we consider that they are not likely to be damaged when they come into contact with the horizontal growth of the fruit-holding device) can be represented by the following image:

$$P_1 = 0, \quad (12)$$

$$P_2 = \frac{4d^2}{D_{\varphi}^2}, \quad (13)$$

$$P_n = \frac{4(n-1)d^2}{D_{\varphi}^2}, \quad (14)$$

where "d" is the diameter of the fruit;

D_{ϕ} - The diameter of the surface of the clamping device.

The probability of encountering (collision) of forcibly dropped fruits can increase with arithmetic progression. Thus, the damage caused by the fruits falling from the tree for the next tree can be represented by the following image:

$$P_b = \sum_{i=0}^n P_i = \frac{2d^2n(n-1)}{D_{\phi}^2}. \quad (15)$$

This image can be simplified if we assume that (such an assumption is quite acceptable in the case of a large number of fruits on a plant) and consider that when two fruits collide, both are damaged, then

$$P_{dam} = 2P_b = \frac{4d^2n^2}{D_{\phi}^2}. \quad (16)$$

Damages from forcefully dropped fruits can be reduced by:

- When positioning the holding surface of the fruit holding device at a certain angle;
- When mounting the holder of the fruit-holding device from such a material that absorbs the potential energy of the fruits forcibly dropped from the height.

When the clamping device is placed at a certain angle to the stem of the plant, the damage to the fruits that are forcibly dropped can be expressed by the following formula

$$P_{holding/helping} = 8 \frac{d^2nt}{D_{\phi}^2 T_{\phi b}}, \quad (17)$$

where t is the average time of fruit rolling;

T - The complete swing time of the plant.

In order to exclude the injuries of fruits that are forcibly dropped, which collide with the surface of a passive horizontal holding device, the kinetic energy of fruits falling from a certain height must be completely transferred to the energy of deformation of the surface of the holding device.

Energy transfer coefficient $\eta_{\phi\delta}$ according to I.M. Fedotov's equation, has the following form

$$\eta_{\phi\delta} = (1 - K)^2 \frac{m_{\phi} m_{\phi\delta}}{m_{\phi} + m_{\phi\delta}}, \quad (18)$$

$$\eta_{\phi\delta} = \frac{c \delta_{\phi}^2}{m_{\phi\delta} v_{\phi y}}, \quad (19)$$

where K is the recovery coefficient;

m_{ϕ} , $m_{\phi\delta}$ - The surface mass of the fruit and the holding device;

C - Stiffness coefficient;

δ - Dynamic displacement of the collision surface.

It is very difficult to take into account all the factors that can take place when harvesting the fruit of a plant in a mechanized manner. But separate factors that have the important influence on the degree of fruit damage and the completeness of harvesting have been established. These are:

- Formation of plant stem. Creation of mechanized agrophone in gardens;
- Ripening of plant fruits and their mass;
- Amplitude of fruit oscillation;
- The type of working surface of the fruit-holding device and the structural adaptation of the device to the plant stem.

The analysis of the mentioned factors allows us to determine the general regularity for the processing of the optimal fruit-holding device, which will further minimize the damage and losses of the fruits.

References:

1. Dundua V. "Complex mechanization of work in orchards". Training University "Lampari" Kutaisi 2015.
2. Ebanoidze N. Dundua V. "Vibrator Fruit Picker Machine". "Sakpatenti". Repair model patent U P5880 Tbilisi 2013.
3. Ebanoidze N. Dundua v. "Fruit Holding Device". "Sakpatenti". Repair model patent U 13393/01 Tbilisi 2015.
4. Khrobostov S. "Operation of Car-Tractor Park". Publishing house "Education". Tbilisi 1983.
5. Varlamov G.P. "Machines for harvesting fruits". "engineering" Moscow 1978 (Russian).

ხეხილოვან ბაღებში მოსავლის აღების მექანიზაციის საკითხები

ვიტალი დუნდუა

აგროინჟინერიის დოქტორი, ცხუმ-აფხაზეთის
მეცნიერებათა აკადემიის სოფლის მეურნეობის
ინსტიტუტის სწავლული მდივანი
E-mail: vitali_dundua@yahoo.com

სოსო თავბერიძე

აგროინჟინერიის დოქტორი, აკაკი წერეთლის
სახელობის სახელწიფო უნივერსიტეტი,
აგროინჟინერიის დეპარტამენტის ხელმძღვანელი
E-mail: sosotavberidze@yahoo.com

*წარმოადგინა ცხუმ-აფხაზეთის მეცნიერებათა აკადემიის სოფლის მეურნეობის
ინსტიტუტმა*

აბსტრაქტი. ხეხილოვანი კულტურების მოვლა–მოყვანის და აღების შრომატევად ოპერაციებს შორის გამოირჩევა მოსავლის აღება, რომელიც უმეტეს შემთხვევაში სრულდება ხელით ან მცირე მექანიზაციის ტექნიკური საშუალებების გამოყენებით. ამა თუ იმ კულტურის მოსავლის აღების ოპერაციებზე შრომის დანახარჯები, მოვალ–მოყვანის სრული დანახარჯების დაახლოებით 30-40%-ს შეადგენს. მოსავლის აღების პროცესის მექანიზაცია მნიშვნელოვნად შეამცირებს შრომის დანახარჯებს და რენტაბელურს გახდის მეხილეობის დარგს. ნაყოფამღები მანქანების სრულყოფის ძირითად მიმართულებას წარმოადგენს მწარმოებლობის ამაღლება, მაქსიმალურად უნდა შემცირდეს ნაყოფებისა და ხეების დაზიანება, ნაყოფამღებ მანქანებს მარტივი კონსტრუქციის პარალელურად უნდა ჰქონდეთ მაღალი გამავლობა და მანევრულობა, სამუშაო ორგანოების საიმედო აძვრა და უსაფრთხოების გარანტია.

სტატია „ხეხილოვან ბაღებში მოსავლის აღების მექანიზაციის საკითხები“ განხილულია ხეხილოვან ბაღებში ნაყოფის აღების სამანქანო ტექნოლოგიები. წარმოდგენილია ახალი თანამედროვე, მცენარედან ნაყოფების დარტყმითი რხევებით ჩამოსაბერტყი მანქანისა და მასზე დააგრეგატებული ნაყოფდამჭერი მოწყობილობის კონსტრუქციები. სტატიაში განხილულია აღნიშნული სამანქანო

ტექნოლოგიების უპირატესობა, ხეხილოვან ბაღებში მოსავლის ამღებ, უკვე არსებულ სამანქანო ტექნოლოგიებთან. ასევე განხილულია ნაყოფდამჭერი მოწყობილობის სამუშაო ორგანოების თეორიული საფუძვლები.

საკვანძო სიტყვები: დარტყმითი რხევები, ვიბრაციული, შტამბი, სფერული სხეული, დრეკადობის მოდული.

ხალხური შემოქმედების ასახვისათვის ალექსანდრე ყაზბეგის თხზულებებში

ეკა ვარდოშვილი

ფილოლოგიის დოქტორი, ცხუმ-აფხაზეთის
მეცნიერებათა აკადემიის წევრ-კორესპონდენტი,
ივანე ჯავახიშვილის სახელობის თბილისის
სახელმწიფო უნივერსიტეტი, ასოცირებული
პროფესორი

E-mail: eka.vardoshvili@tsu.ge

*წარმოადგინა ცხუმ-აფხაზეთის მეცნიერებათა აკადემიის პროფესორ ოთარ
ჭურღულიას სახელობის ქართული ენისა და ლიტერატურის ინსტიტუტმა*

აბსტრაქტი. ფოლკლორულ მასალას იყენებს ყაზბეგი მხატვრულ, ეთნოგრაფიული და ავტობიოგრაფიული ხასიათის თხზულებებში. ეთნოგრაფიული ხასიათის წერილი „მოხევეები და იმათი ცხოვრება“, რომელიც გაზეთ „დროებაში“ 1880 წელს გამოქვეყნდა და წარმოადგენს მისი შემოქმედების ერთგვარ საფუძველს. „ნამწყემსარის მოგონებანში“ იგი წერს: „მე მინდოდა მენახა ხალხი, მსურდა გამეგო იმათი სურვილი, მეცხოვრა იმათი ცხოვრებით... როგორც ეს ყველა ჩავისმინე და გავიგე, გადავწყვიტე მოთხრობებად გადმოგცეთ და გაგაცნოთ ამ ხალხის ჩვეულება, ხასიათი და წესები“ (ყაზბეგი). აქ ყაზბეგმა ნათლად განსაზღვრა თავისი ცხოვრების მიზანი და მხატვრულ ქმნილებათა არსი.

აღსანიშნავია ისიც, რომ იგი თავად კრებდა და ავრცელებდა ხალხური შემოქმედების ნიმუშებს. 1885 წელს „ივერიაში“ გამოქვეყნდა მის მიერ ჩაწერილი ლექსები, სათაურით „სახალხო ლექსები ხევში შეკრებილი ა. მოჩხუბარიძისაგან“. 1886 წელს კი ცალკე წიგნად გამოიცა „სახალხო ლექსები, მოხევეთა და მოხევის სიმღერები“. ხალხური სიტყვიერების გავლენა შეინიშნება მის ლირიკულ ლექსებშიაც.

ვფიქრობთ, ამ კუთხით მის ლიტერატურულ მემკვიდრეობაში კვლავ ბევრი რამაა შესასწავლი და გასააზრებელი.

საკვანძო სიტყვები: ყაზბეგი, ქართული ფოლკლორი, მხატვრული თხზულებები.

ალ. ყაზბეგის შემოქმედებაში ფოლკლორული საფუძვლების ძიებისას განსაკუთრებული ყურადღება უნდა მივაქციოთ იმ ფაქტს, რომ 1871 წლის გაზაფხულზე, რუსეთიდან რამდენიმე თვის წინ დაბრუნებული მწერალი მეცხვარედ მიდის და 1879 წლამდე იგი მწყემსებთან ერთად მთაში ცხოვრობს. მისი ცხოვრების ამ მონაკვეთის შესახებ იგი მოგვითხრობს თავის ავტობიოგრაფიული ხასიათის თხზულებაში „ნამწყემსარის მოგონებანი“. „მე 18... წელს გადავწყვიტე მეცხვარეობა დამეწყო და ამ ხელობის შემწეობით მომეწყო მთა და ბარი, გამეცნო ხალხი და გამომეცადა ის შიშით და სიამოვნებით სავსე ცხოვრება, რომელიც მწყემსებს განუშორებლივ თან სდევს.

რასაკვირველია, პირველი ჩემი ნაბიჯი ყველამ, განურჩევლად ყველამ, მასხრად აიგდო, რადგან ამბობდნენ, რომ მებატონეს და მასთან სახელიანი კაცის შვილს უბრალო მეცხვარეობა არ ეკადრებაო, მაგრამ მე ჩემი მიზანი მქონდა, ჩემი სურვილი და ეს იქამდის ძლიერი იყო, რომ არავითარს რჩევას ყური არ ვუგდე; მე მინდოდა მენახა ხალხი, მსურდა გამეგო იმათი სურვილი, მეცხოვრა იმათი ცხოვრებით, ჩემ თავზედ გამომეცადა ის მოთხოვნილება და გაჭირვება, რომელიც უკან სდევს მუშა ხალხს, და რაღა დამაყენებდა შინ. მივალწიე ჩემს მიზანს, დავუახლოვდი, გავიცან ისინი, ვისიც გაცნობა და დაახლოვება მე გულით მსურდა“ [1, 212]. უკეთ გაცნობოდა მთის ხალხის ცხოვრებას, ჩასწვდომოდა მათი სულის სიღრმეებს იყო მწერლის მიზანი.

1879 წლიდან ალ. ყაზბეგი თბილისში გადადის საცხოვრებლად და იწყებს პროზაული ნაწარმოებების თხზვას. „ციცკა“ იყო მისი პირველი მოთხრობა, რომელიც 1880 წლით თარიღდება, 1885 წელს ყაზბეგი წერს მოთხრობას „მომღვარი“, რომელიც მისი უკანასკნელი მხატვრული ტილოა. მისი შემოქმედებით პროცესი არ არის ხანგრძლივი, მაგრამ არის თემატურად მრავალფეროვანი. მიუხედავად იმისა, რომ იგი ღრმად ეროვნული მწერალია მის შემოქმედებას ხშირად ადარებენ ვ. ჰიუგოს, პროსპერ მერიმესა, ა. გრიფიუსის და სხვათა მხატვრული ტილოებს.

1882-1883 წლებით თარიღდება „ნამწყემსარის მოგონებანი“. აქვე გვინდა შევნიშნოთ, რომ მემუარული ჟანრი დამახასიათებელია XIX საუკუნის ქართველი რეალისტი მწერლებისათვის.

„ნამწყემსარის მოგონებანი“ სრულდება ამგვარად, „აქ ვწყვეტამ ამ წერილებს, რადგანაც, რაც ვნახე და გავიგონე, როგორც ეს ყველა ჩავისმინე და გავიგე, გადაწყვიტე მოთხრობებად გადმოგცეთ და გაგაცნოთ იმ ხალხის ჩვეულება, ხასიათი და წესები, რომელიც ან საქართველოს ნაწილს შეადგენს, ან არა და იმის აუცილებელს დამოყვრებულს მეზობლებს, რომლებთანაც უფრო მკვიდრი კავშირი არ აგვიანდება ჩქარს მომავალში“ [1, 243]. „ნამწყემსარის მოგონებანში“ აღწერილი მთის ხალხის ცხოვრება თითქმის ემთხვევა ეთნოგრაფიული ხასიათის წერილში „მოხვევები და იმათი ცხოვრება“ მონათხრობს.

მთის ხალხის ცხოვრებას გვიხატავს ალ. ყაზბეგი თავის ნაწარმოებებში „ელგუჯა“, „მამის მკვლელი“, „ციცია“, „ელეონორა“, „ხევისბერი გოჩა“, „მოდღარი“, „ელისო“...

ყაზბეგმა ინტიმური გრძნობები სოციალურ ენაზე გვითარგმნა. ბუნება წარმოაჩინა ადამიანთა ცხოვრებასთან კავშირში.

სამეცნიერო ლიტერატურაში მიჩნეულია, რომ მოთხრობის „ხევისბერი გოჩას“ საფუძველია ხალხული თქმულება „ჩამინებული“, რომლს რამდენიმე ვარიანტი ჩაწერილი. ეს მოთხრობა ავტორისათვის უამბნია მოხვევე ღინჯა ხულელს, რომლის სახესაც ყაზბეგი „ელგუჯაში“ გვიხატავს. „ხევისბერი გოჩა“ ყაზბეგის შემოქმედების მწვერვალადაა მიჩნეული და მხატვრული გააზრებით ენათესავება „მექსპირული“ რეალიზმის სულს. ამ მოთხრობას ხშირად პროსპერ მერიმეს „მატეო ფალკონესაც“ ადარებენ.

მოთხრობის ისტორიული საფუძველია ნუგზარ ერისთვის მიერ, თავისუფალი ხევის დამორჩილების სურვილი, რასაც მთის ხალხის დიდი წინააღმდეგობა მოჰყვა.

ნაწარმოები იწყება ქორწილთან დაკავშირებული საწესჩვეულებო სცენების აღწერით. „სტუმრები შევიდნენ ხალხით გამოჰყედილს სახლში, სადაც უფროსი კაცები მოეგებნენ, დაულოცეს სასიძოს გზა, შემოატარეს კერა და „ხელისმომკიდესთან“ და სახლის უფროსთან ერთად კერის პირას თავში დასხეს. აშლილი

ხალხიც ისევ დალაგდა, გაიმართა ისევ ლხინი და თასების გაგზავნა-გამოგზავნა ჩვეულებრივის „სმურებით“.

აქ იყვნენ მარტოკა კაცები, ქალები არსად სჩანდნენ. მათი ხმა მოისმოდა სახლის უკანა კუთხიდგან. იქ გაემართათ ტაშ-ფანდურა და იქვე მიეზიდათ ყმაწვილი ბიჭები, რომელნიც გატაცებით შესცქეროდნენ ლაზათით სავსე მოლუკურე ქალები.

არ გაუვლია რამდენსამე წუთს, როდესაც ხალხი გაიპო და მათ შორის გამოჩნდა ვიღაცა მოხუცებული დიაცი. ყველანი ზეზე წამოდგნენ და მიესალმნენ მოხუცს, რომელიც პირდაპირ „ხელისმომკიდესთან“ მივიდა, ჩაიკრა გულში და უთხრა:

- აბა, ჩემო ყველავე, ჩემ ქალაშავას შენ გაბარებ... შენ უნდა მოუარო, შენ უპატრონო, იმის გამჯავრებელი შენ უნდა გააჯავრო [1, 253, 254].

ნაწარმოებში მოხევე გუგუა ქორწინდება ძიძიაზე, მათი ხელისმომკიდე კი ონისეა. ონისესა და ძიძიას წრფელი სიყვარულით შეუყვარდებათ ერთმანეთი, ონისე მთელი ნაწარმოების მანძილზე ცდილობს განერიდოს ამ გრძნობას, მაგრამ სიყვარულის წინაშე უძლურია, რასაც ტრაგიკულ დასასრულამდე მიყვარათ. ხევისბერი გოჩა საკუთარი ხელით კლავს შვილს. თუმცა, ონისეს სამსჯავრო გაამართლებს და მოხევეთა დალატი მას ბრალად არ ედება. შვილის მოკვლის შემდეგ ხევისბერი გოჩა ჭკუაზე შეცდება. იღუპებიან ძიძიაცა და გუგუაც.

ნაწარმოებში შთამბეჭდავადაა გადმოცემული „დამწყალობების“ სცენა, როდესაც მოხევეები მნიშვნელოვანი საკითხის გადაწყვეტისას ტაძრის ეზოში იკრიბებიან. „ტაძრის გალავნიდგან ჯერ წვერი ამოჰყო დროშის ჯვარმა და მერე მთლად დროშაც გამოჩნდა. წუთზედ მთელი ხალხი მუხლებზედ დაეცა და მიწასთან გაერთებით თაყვანი სცა სახალხო წმინდანს. კედელზედ გადმოჩნდა ქედმოხდილი კაცი, გრძელის გაშლილის თეთრი თმით და წვერით... ხალხს მოშორდა სასოფლო დროშები, რომელნიც ტაძრის გალავანში შეიტანეს თეთრჩოხა მედროშეებმა, და რამდენიმე წუთს შემდეგ დროშის თავის გარს შემოახვიეს... მოხუცმა შეანძრია დროშა და ამ საერთო სიჩუმეში გაისმა პატარა ზარების წკრიალი... გოჩამ კიდევ შეანძრია დროშა, კიდევ გააწკრიალა ზარები და პირჯვრის გადაწერით მოჰყვა წყნარად, ტკბილად და დინჯად ხალხის დალოცვას. საერთოდ ხალხის დალოცვის

შემდეგ დაიწყო იმათი დამწყალობება, ვისაც სათემოდ თავი გამოეჩინა და შრომა და ჯაფა არ დაემურვებინა თავისი ხალხის კეთილდღეობისათვის... და გაათავა უფლის ვედრებით, რომ მას ხევზედ ხელი არ აედო და ყოფილიყო მისი მფარველი ყოველს გაჭირვებაში მრავალჟამიერ“ [1, 283, 284].

მოთხრობაში ყაზბეგი იყენებს ხალხური სიტყვიერების ნიმუშებსაც.

გაუსვი და გამოუსვი,
ვითომ ჭიანურიო;
მეზობლის ცოლს ხელს ნუ ახლებ,
ისიც შინაურიო [1, 265].

ან:

„ჩემო ხელისმომკიდეო,
ტაგანაი მომკიდეო... [1, 273].

ხალხური სიტყვიერების ღრმა კვალი შეინიშნება ყაზბეგის მოთხრობაში „ელგუჯა“. მოთხრობა პოლიტიკური ხასიათისაა და ეყრდნობა 1804 წლის მთიულეთის აჯანყების ამსახველი ისტორიულ ფაქტებს. მთავარმართებელ პავლე ციციანოვის დროს აჯანყებულებმა დაიპყრეს საქართველოს სამხედრო გზა და კავშირი დაამყარეს ირანში გადახვეწილ ალექსანდრე ბატონიშვილთან, რომლის მიზანი იყო საქართველოს ტახტზე ასვლა. ხალხის დამოკიდებულებას რუსეთისა და მისი პოლიტიკური ინტერესებისადმი ასე გვიხატავს ალ. ყაზბეგი: „საქართველოს რუსეთის მფარველობის ქვეშ შესვლა!.. ეს ხმა ზარსავით დაგვეცა თავს, რადგან ჩვენ რუსეთისაგან მფარველობა გვინდოდა და მოულოდნელად ყმად კი გადავიქცით... ამის შემდეგ პირობა შეჰკრეს, რომ რუსის ჯარებს, რომელთაც ათიოდე დღეზედ უნდა ჩამოეარათ, გზები ისე შეუკრან ფასანაურის ვიწროებში, რომ ვეღარც წინ წავიდნენ და ვეღარც უკან; მოხევეთაც მოელაპარაკონ, რომ იმათაც დარიელის ხეობა შეჰკრან და სულიერი აღარ გადმოჰაჭანონ [1, 113].

ნაწარმოების მთავარი მოქმედი პირები ელგუჯა და სვიმონ ჩოფიკაშვილი რეალური პიროვნებები არიან. ხევში არაერთი თქმულება არსებობს იმის შესახებ, თუ როგორ მოიტაცა ქალი ელგუჯა ფაშეტელმა, ჩოფიკაშვილების ოჯახიდან და მდეგრებმა როგორ გამოასალმეს იგი სიცოცხლეს. ხევში ელგუჯას შესახებ ხალხური ლექსებიც კი არსებობს. აღსანიშნავია, რომ ბევრი მათგანი თვით ნაწარმოების

ტექსტიდან მომდინარეობს. უანგარო სიყვარულით უყვართ ყაზბეგის გმირებს ერთმანეთი, მათი საბოლოო მიზანი კი ოჯახის შექმნაა.

„აქვე ყურადღება უნდა მივაქციოთ ერთ, ყველაზე მნიშვნელოვან საკითხს ყაზბეგის შემოქმედებაში. მისი პერსონაჟები კავკასიაში მცხოვრები სხვადასხვა ხალხის შვილები არიან. ისინი განსხვავდებიან როგორც თავისი ეთნიკური წარმომავლობით, ასევე აღმსარებლობით. ყაზბეგი თავის თხზულებებში ყველგან აკონკრეტებს მათ განსხვავებულ რელიგიურ მრწამსსა და ეთნიკურ წარმომავლობას, მაგრამ როდესაც საუბრობს ისეთ ზოგადსაკაცობრიო ღირებულებებზე, როგორცაა მეგობრობა, სიყვარული, თავისუფლებისათვის ბრძოლა, მის გმირებს შორის ურთიერთობისას ზღვარი არ არსებობს, ისინი ერთი იდეის მატარებელნი ხდებიან“ [2, 76].

ყაზბეგი „ელგუჯაში“ ხშირად იყენებს ხალხურ თქმებსა და ანდაზებს. მათ გამოყენებას ყაზბეგის შემოქმედებაში თან ერწყმის რიგ ჩვეულებათა ახსნა. ზოგი მათგანის ანალოგია მსოფლიო ლიტერატურაშიაც შეინიშნება. მივმართოთ ტექსტს: „-მართალს ამბობ, მართალსა! დავიხოცნეთ, თუ სიკვდილის დღე მოსულა. კაცი ერთხელ დაიბადების, ერთხელ უნდა მოკვდეს“ [1, 66]. ასე მიმართავენ ავადმყოფ ელგუჯას მთიელები და ამით უსამართლობის წინააღმდეგ თავის ვაჟკაცობას ამტკიცებენ: ან „უეჭველად ასეც უნდა ყოფილიყო იმ ხალხში, სადაც ვაჟაი ნაჩეხი სჯობია და სადაც რიგიანი ქალი არ გათხოვდებოდა იმისთანა კაცზედ. რომელსაც თავ-პირი დაჭრილობის ნიშნებით დამახინჯებულ არ ექნებოდა [1, 67].

ნაწარმოებში ჩანს ძმადნაფიცების ინსტიტუტიც. ძმად იფიცებიან მოხევეები და მთიელები რუსის ჯართან ბრძოლის წინ: „რომ ყველანი ერთად გადაიქცნენ და ერთის სახელით იმოქმედონ, ერთმა ყველასათვის გადასდოს თავი და ყველამ ერთისათვის.

მაგრამ ეს ფიცი საჭიროც არ იყო, ისინი თავიანთის აღზრდით, თავის შეხედულებებით და ჩვეულებით თავიანთ მოვალეობად ხედავდნენ ერთმანეთის შველას, ერთმანეთისათვის თავგადადებას. ასეც უნდა ყოფილიყო იმ ხალხში, რომელიც დედის ძუძუსთან ერთად შესწოვდნენ და ჩაინერგავდნენ ამხანაგის მოღალატის ზიზლსა და სიძულვილს. იმ ხალხში, რომელთაც ზღაპარი თუ ლექსი ამ საგანზე ტრიალებდა და უნერგავდა გულში ამ ამაღლებულს შეხედულებას“ [1, 118-119].

ალ. ყაზბეგმა ნაწარმოებში დახატა ხევის სახალხო მთქმელის ღინჯა ხულელის უკვდავი სახე. ნაწარმოებში გამოყენებულია მისგან ჩაწერილი ლექსები. მას „მწერალი პირადად იცნობდა და მისგან ლექსებიც ჩაუწერია, სახელდობრ, ერეკლეს გლოვის ცნობილი ხალხური ლექსი „აღსდექ გმირთ-გმირო“ [3, 22]. „მამასადამე, ღინჯა ხულელი რეალური პირია, იგი ცხოვრობდა მე-19 საუკუნის მეორე ნახევარში და 1881 წელს, „ელგუჯას დაწერისას, უკვე მოხუცი იყო. ღინჯა ტრადიციული სიტყვიერებს დიდი მცოდნე და ვირტუოზული შემსრულებელი ყოფილა“ [4, 160].

ყაზბეგი ასე ახასიათებს ღინჯა ხულელს; „სვიმონის თავთან იჯდა მოხუცი ღინჯა, რომლისთვისაც გათეთრებული წვერი ხანსა და დროს რაოდენადმე შეეყვითლებინა. ეს იყო მთაში განთქმული მეფანდურე და ჭკუამახვილი, გრძნობით სავსე მოლექსე, მამასადამე, ყველასაგან პატივცემული და საყვარელი სტუმარი. ტკბილი მოსაუბრე, ამალღებულის გრძნობით აღსავსე, მოაზრეული ღინჯა ყოველ სიმის ჩაკვრაზედ ფანდურს ისეთს ღმას აღებინებდა, რომელიც კაცს გულს უწურავდა, ჟრუანტელს აღუძრავდა და ოფლს დაასხამდა“ [1, 156].

მოთხრობაში ჩანს თემის რღვევის პერიოდი, თუმცა, თემი მთელი სიცხადით ცდილობს შეინარჩუნოს ძველი ადათ-წესები. ყველა სადავო საკითხს თემის უზუცესები წყვეტენ და გამოაქვთ ლოგიკური განაჩენი. ნაწარმოებში საინტერესოა ასახული მოსისხლე მტრის გასამართლება და მასთან შერიგება. ელგუჯასა და სვიმონ ჩოფიკაშვილის საკითხს თემი განიხილავს და რახან ნახავენ, რომ ელგუჯას ხელით არ იყო მოკლული გაგი, ამიტომ სისხლის ძიება არ ეკუთვნოდათ ჩოფიკაშვილებს. კრება ითვალისწინებს იმასაც, რომ მზალო არ იყო ძალით გატაცებული და თავისი ნებით გაჰყვა ელგუჯას. ამ შემთხვევაში ჩანს, რომ თემი დემოკრატიულ და ჰუმანურ პრინციპებზეა აგებული.

თუმცა, თემი ითხოვს თავისი გადაწყვეტილების შესრულებას: „გაგის კლდეზედ გადავარდნა არ არის პირდაპირი ელგუჯას ხელით სიკვდილი და სისხლი არ ეძიება ამისთვის. ამის სამაგიეროდ ელგუჯას ჩამოერთოს მამული და მიეცეს სვიმონ ჩოფიკაშვილს... სვიმონმა თავი მხრით გაიღოს ელგუჯას საექიმო. ელგუჯას ნათესაობა, თემის კაცების დასწრებით, მოვიდეს ხართა და ლუდით გაგის საფლავზედ შესახვეწად. ქალი დარჩეს სვიმონს, როგორც ნასყიდი, და, თუ ელგუჯამ წაყვანა

მოინდომა, ურვადად გადაეხადოს ორმოცი ძროხა. ამის შემდეგ ელგუჯას და სვიმონის გვარეულობაში ჩამოვარდეს ძმობა, მეზობლობა და სიყვარული“ [1, 79].

მოთხრობაში ვხვდებით ხალხური სიტყვიერების არაერთ ნიმუშს. საინტერესოდაა დახატული, თუ როგორ ემშვიდობება სახალხო მთქმელი ღინჯა ხულეღი სვიმონ ჩოფიკაშვილს: „მოხვევმ ფანდურს კიდევ ჩაჰკრა, ჩაჰკრა და ერთბაშად დაიძახა:

შენ რომ გვშორდები, გმირთ-გმირო

რალას გვიპირებ ჩვენაო?

გიყურებთ, გული დულდების,

ძლივს-ღა გვიბრუნავს ენაო“ [1, 167]

მოთხრობაში დახატულია საწესჩვეულებო სცენები, სამგლოვიარო მოთქმა, მიცვალებულის ხმით დატირება. ავადმყოფი სვიმონ ჩოფიკაშვილის გარდაცვალების შემდეგ, „მიცვალებული გაბანეს, ჩააცვეს საუკეთესო ტანისამოსი მოჰარსეს წვერი და საკაცით „სამყოფო სახლში“ დაასვენეს. ჭირისუფალნი და მგლოვიარე ნათესავ-მოკეთენი სამის მხრით გარს შემოეხვივნენ, მხოლოდ ისე მოშორებით კი დადგნენ, რომ მოტირალთა და ცხედარის შუა კაცის გასასვლელი ადგილი დარჩენილიყო... ესენი განსაკუთრებით ქალები და დედაკაცები იყვნენ, რომელთაც თავშეღობი მოეხვიათ, თმა გაეწეწათ და დამკლავებულნი სატირლად მომზადებულიყვნენ. სოფლის დედაკაცები ჯგუფ-ჯგუფად... მთაში შემოღებულის თავისებურის ტირილით შემოდიოდნენ... ამბავი სრული შვიდი დღე გრძელდებოდა... სახლში მყოფთ შორის რომელიმე მოხუცი მანდილოსანი ცხედარის მკერდიდგან თოფს აიღებდა, ზედ დაეყრდნობოდა და მიცვალებულს ლექსად შესხმას ეტყოდა, მის ცხოვრებას ხალხს მოუთხრობდა. მომთქმელს დანარჩენები, დრო გამოშვებით მისცემდნენ შანსა და მოჰყვებოდნენ შეწუხებულის ხმით, ზარით ტირილსა.

ყოველი მოქმედება, ყოველი სამსახური, ყოველი სახსენებელი სქმე, რომელიც მიცვალებულს ცხოვრებაში ჩაედინა, ეხლა საქვეყნოდ მოიხსენებოდა და მსმენელთა შორის თანაგრძნობას და მადლობას გამოიწვევდა.

მიცვალებულის სახელთან ერთად იმ დაკლებულთ სახელებსაც არ ივიწყებდნენ, რომელთაც ხალხისთვის ოდესმე შესამჩნევი სამსახური გაეწიათ და ვაჟკაცობის სახელი დაემსახურათ“ [1, 166].

ყაზბეგი დიდი სიზუსტით აღწერს მოხვევითა წეს-ჩვეულებებს.

„ალექსანდრე ყაზბეგი თავის ნაწარმოებებში იყენებს მთის მდიდარ ფოლკლორულ მასალას, რომელსაც გარდაქმნის და გადაამუშავებს შემოქმედის ხედით და წარმოაჩენს მთიელი ხალხის სულს, ზნე-ჩვეულებებსა და ადათს“ [5, 95].

ხალხურ შემოქმედებასთან ერთად თავის თხზულებებში იგი ეყრდნობა ისტორიულ ფაქტებსა და ეთნოგრაფიულ მასალას. საზოგადოდ, მას მიიჩნევენ ილია ჭავჭავაძის ლიტერატურული სკოლის წარმომადგენლად და ასევე საუბრობენ მისი შემოქმედების მიმართების საკითხებზე დასავლეთ-ევროპულ ლიტერატურასთან.

ვფიქრობთ, მის ლიტერატურულ მემკვიდრეობაში კვლავ ბევრი რამაა შესასწავლი და გასააზრებელი.

ლიტერატურა:

1. ყაზბეგი ა., მოთხრობები, თბილისი, „ნაკადული“, (1976).
2. ვარდოშვილი ე., პოეტური თანხვედრანი, წიგნი II, თბილისი, „ბარტონი“, (2014).
3. ჩავლეიშვილი თ., ალექსანდრე ყაზბეგის „ელგუჯას“ შემოქმედებითი ისტორია, თბილისი, „მეცნიერება“, (1985).
4. ჩიქოვანი მ., ქართული ხალხური სიტყვიერების ისტორია, თბილისი, (1952).
5. ვარდოშვილი ე., პოეტური თანხვედრანი, თბილისი, „ბარტონი“, (2010).

**FOR REFLECTION OF FOLK CREATIVITY IN THE WRITINGS OF
ALEXANDER KAZBEGI**

Eka Vardoshvili

Doctor of Philology, Corresponding Member of the
Tskhum-Abkhazian Academy of Sciences, Ivane
Javaknishvili Tbilisi State University, Associated Professor
E-mail: eka.vardoshvili@tsu.ge

*Presented by the Institute of Georgian Language and Literature named after Professor
Otar Churgulia of the Tskhum-Abkhazian Academy of Sciences*

Abstract. Kazbegi uses folklore material in artistic, ethnographic and autobiographical works. The ethnographic letter “Mokheve people and their life”, which was published in the newspaper “Droeba” in 1880, is a kind of basis for his creativity. In “Memoirs of a Former Shepherd” he writes: “I wanted to see the people, I wanted to understand their desire, to live their life... As I heard and understood all this, I decided to tell you stories and introduce you to the customs, character and rules of these people” (Kazbegi). Here Kazbegi clearly defined the purpose of his life and the essence of artistic creations.

It is also worth noting that he himself collected and distributed samples of folk-lore. In 1885, the poems written by him were published in “Iveria” under the title “People’s poems gathered in the ravine from A. Mokhubaridze”. In 1886, “Folk poems, songs of a Mokheve and Mokheve people” was published as a separate book. The influence of folk vocabulary can be seen in his lyrical poems as well. We think, in this regard, there are still many things to be studied and understood in his literary legacy.

Keywords: *Kazbegi, georgian folklore, artistic works.*

სინამდვილის მხატვრული გარდასახვა

ჯონი მარღანია

ფილოლოგიის დოქტორი, ცხუმ-აფხაზეთის
მეცნიერებათა აკადემიის პროფესორ ოთარ
ჭურღულიას სახელობის ქართული ენისა და
ლიტერატურის ინსტიტუტის წამყვანი მეცნიერ-
თანამშრომელი, სოხუმის სახელმწიფო
უნივერსიტეტი, სამშვიდობო განათლების ცენტრის
მკვლევარი
E-mail: jmargania@gmail.com

*წარმოადგინა ცხუმ-აფხაზეთის მეცნიერებათა აკადემიის პროფესორ ოთარ
ჭურღულიას სახელობის ქართული ენისა და ლიტერატურის ინსტიტუტმა*

აბსტრაქტი. ხელოვნება და კერძოდ მისი სიტყვიერი დარგი - ლიტერატურა, როგორც ცნობიერების ფორმა, წარმოადგენს რეალობის ასახვას, მაგრამ არა მის ასლს, პირდაპირ გადაღებას, არამედ მხატვრულ გარდასახვას. ცნობილი ფრანგი მოღვაწე დენი დიდრო ცხოვრებისადმი ხელოვნების მიბაძვის ორ სახეს გამოყოფდა - ფოტოგრაფიულს, ე.ი. უიდეო, მორალურ ღირსებას მოკლებული, და ნეიტრალური-იდეური და მორალური, სწორედ ამ თვისების მატარებელია მხატვრული ლიტერატურა.

მხატვრული შემოქმედება მთელი ობიექტური სინამდვილის ასახვას კი არ წარმოადგენს, არამედ იგი მხოლოდ ადამიანურ სამყაროს, საზოგადოებრივ სინამდვილეს, სულიერ და ინტელექტუალურ ცხოვრებას წარმოსახავს.

მხატვრულ ნაწარმოებში ავტორი ახდენს ცხოვრების განზოგადოებას. ის სპეციფიკური საფუძველი კი, რომლის მეშვეობითაც შემოქმედი ახდენს სინამდვილის წარმოსახვას, არის შეთხზვა, გამონაგონი - „ქმნა არყოფილისა ყოფილად“.

მხატვრული შეთხზვა და საერთოდ ფანტაზია იმ შემთხვევაშიც დიდ როლს თამაშობს, როდესაც მწერალი მიზნად ისახავს ისტორიული პიროვნების

(პიროვნებების) ან მოვლენის განსახილველად. მხატვრული გამონაგონი ასეთი თემატიკის ნაწარმოებებს უფრო მეტ სიმართლის ელფერს ანიჭებს, ვიდრე მოვლენათა რეალური და ზუსტი წარმოსახვა (მაგ. გუსტავ ფლობერის „მადამ ბოვარი“, ლ. ქიაჩელის „ჰაკი აძბა“).

მხატვრულ ნაწარმოებში სინამდვილიდან აღებული მასალის საფუძველზე ზნეობრივი ტენდენციები დიდი მხატვრული სულისკვეთებით არის გააზრებული.

ნაწარმოებში არანაირ შემთხვევით ელემენტს არა აქვს ადგილი, მწერლის ყოველ სიტყვას, მხატვრულ „დეტალს“ უმნიშვნელოვანესი ფუნქცია აკისრია და საბოლოო ჯამში ცხოვრებისეული რეალობის მხატვრულ სიმართლედ გარდაქმნას ემსახურება, რომელიც უფრო ნამდვილია და დამაჯერებელი, ამიტომაც მკითხველზე მეტ მორალურ-ზნეობრივ და ესთეტიკურ ზეგავლენას ახდენს ვიდრე რეალური სინამდვილე.

საკვანძო სიტყვები: ხელოვნება, ლიტერატურა, მხატვრული გარდასახვა.

ლიტერატურული ნაწარმოების მთავარი თავისებურება მხატვრულობაა. ხელოვნების ნიმუშის ამ სპეციფიკურობას ხაზი ჯერ კიდევ ანტიკური ეპოქის დიდმა მოაზროვნემ – არისტოტელემ გაუსვა თავის უნიკალურ ნაშრომში „პოეტიკა“, სადაც იგი მიუთითებდა რეალური სინამდვილის მხატვრულად ათვისების ერთ მეტად მნიშვნელოვან თავისებურებაზე: „პოეტის საქმეა თქვას არა ის, თუ რა მოხდა, არამედ ის, თუ რა იყო ალბათობის ან აუცილებლობის მიხედვით შესაძლებელი, რომ მომხდარიყო“ (1,161).

ხელოვნება და კერძოდ სიტყვიერი მწერლობა, როგორც ცნობიერების ფორმა, რეალობის ასახვას წარმოადგენს, მაგრამ არა მის ასლს, პირდაპირ გადაღებას, არამედ მხატვრულ გარდასახვას. ცნობილი ფრანგი განმანათლებელი დენი დიდრო გამოყოფდა ცხოვრებისადმი მიბაძვის ორ სახეს – ფოტოგრაფიულს, ე.ი. უიდეო, მორალურ ღირსებას მოკლებული და ნეიტრალური, მაშასადამე, იდეური და მორალური, სწორედ ამ უკანასკნელი თვისებების მატარებელია ლიტერატურა.

ხელოვნების საფუძველი არის რეალობის ასახვა, ლიტერატურა მით უფრო დიდია და მომხიბვლელი, რაც უფრო მეტი სიმართლით ასახავს სინამდვილეს,

რადგანაც მის უმთავრეს ღირსებას წარმოადგენს „ჭეშმარიტება და გამოხატვა“. დიდია მხოლოდ ის რაც სიმართლეს მოიცავს, მაგრამ ლიტერატურაში სიმართლე არ გულისხმობს სინამდვილის პირდაპირ ასახვას, არამედ ცხოვრებისეული მოვლენის მხატვრულ გარდასახვას, სადაც მხატვრული სიმართლის ერთადერთი საფუძველი არის ტიპურობა.

ცნობილია, რომ არსებობს სამყაროს ათვისების, როგორც თეორიულ-ლოგიკური სახეობა, ასევე მხატვრულიც. „ხელოვნების ქმნილება, უწინარეს ყოვლისა ხელოვნებაა თავისი საკუთრივ მხატვრულ-ესთეტიკური არსის გამო. ეს განსაკუთრებულობა არის ხელოვნების არსებობის უპირველესი საფუძველი“ (2,82) შესანიშნავად აღნიშნა ბ. ბელინსკიმ, რომ „ხელოვნება უწინარეს ყოვლისა ხელოვნება უნდა იყოს, ხოლო შემდეგ ის უკვე შეიძლება იყოს განსზღვრულ ეპოქაში საზოგადოების სულისკვეთების და მიმართულების გამოხატულება“ (3,682).

მხატვრული შემოქმედება მთელი ობიექტური სინამდვილის ასახვას არ წარმოადგენს, იგი მხოლოდ ადამიანურ სამყაროს, საზოგადოებრივ სინამდვილეს, სულიერ და ინტელექტუალურ ცხოვრებას წარმოსახავს.

დიდმა ილიამ „კაცია ადამიანში?!“ თავისი თანამედროვე სინამდვილე ისე ღრმად გახსნა, მიუხედავად იმისა, რომ ლუარსაბ თათქარიძე რეალობაში არ არსებულა, რასაც ვერ მიაღწევდა ვერცერთი ისტორიკოსი.

ნაწარმოებში ავტორი უპირველეს ყოვლისა ცხოვრების განზოგადებას ახდენს. ის სპეციფიკური საფუძველი კი, რომლის მეშვეობით სინამდვილის წარმოსახვას ახდენს შემოქმედი არის შეთხზვა, გამონაგონი, „ქმნა არ ყოფილისა ყოფილად“. „ვეფხისტაოსნის“ შინაარსი და პერსონაჟები მოგონილია, მაგრამ შოთამ მის მიერ მოგონილ ამბავს ისეთი სული ჩაატანა, რომ ამ ჭეშმარიტ სულისაგან თვით არაჭეშმარიტი ამბავი მართალი გგონია (4,409).

მხატვრული შეთხზვა და საერთოდ მხატვრული ფანტაზია იმ შემთხვევაშიც დიდ როლს თამაშობს, როდესაც მწერალი ისტორიული პიროვნებისა ან მოვლენის განსახოვნებას ისახავს მიზნად. მხატვრული გამონაგონი ასეთი თემატიკის მომცველ მხატვრულ ნაწარმოებსაც უფრო მეტ სიმართლის ელფერს ანიჭებს, ვიდრე

მოვლენათა პირდაპირი და ზუსტი წარმოსახვა (მაგ. გუსტავ ფლობერის „მადამ ბოვარი“, ლ. ქიაჩელის „ჰაკი აძბა“ და სხვა).

ყოფითი სინამდვილის წარმოსახვას მწერლები განსხვავებული ხერხებითა და საშუალებებით უდგებიან, გამომდინარე მათი იდეური მრწამსისა, შეხედულებებისა და საკითხის გადაწყვეტის საკუთარი პოზიციისა, ამიტომაცაა, რომ სხვადასხვა მწერალი, თუნდაც ერთი ეპოქისა, ერთი და იგივე, მოვლენის ან ფაქტის, თუნდაც ისტორიულისა, მხატვრულად განსახოვნებას სხვადასხვაგვარად ახდენს, მათ ნაწარმოებებში მხატვრული სიმართლე აბსოლიტურად განსხვავებულია, ამის დამადასტურებელი მრავალი ფაქტის მოყვანა შეიძლება თუნდაც ქართული მწერლობის მაგალითზე.

მხატვრულ ნაწარმოებში სინამდვილიდან აღებული მასალის საფუძველზე ზნეობრივი (და არა მარტო) ტენდენციები დიდი მხატვრული ნიჭით არის გააზრებული და ამიტომაც მკითხველზე დიდ მორალურ ზეგავლენას ახდენს. ცნობილი ლიტერატურათმცოდნე პრ. კეკელიძე ავ. წერეთლის „გამზრდელთან“ დაკავშირებით აღნიშნავდა: „მართალია პოემა „გამზრდელს“ საფუძველად დაედო ხალხში გავრცელებული ზეპირი გადმოცემა, მაგრამ აკაკი წერეთელმა, როგორც დიდმა პოეტმა სტენოგრაფიულად კი არ გადაიღო რაც გაიგონა, არამედ შემოქმედებითი ძალით ახლებურად დაგვიხატა ყოველივე. აკაკი თვითონ აღნიშნავდა, რომ „ნიჭიერმა მწერალმა სტენოგრაფიულად კი არ უნდა გადაიღოს ყველაფერი, რაც გაიგონა და ნახა, არამედ უნდა ჩაიწეროს. არა ასისა, ათასი სიტყვა-ფრაზისაგან უნდა აირჩიოს მასალები, რომელნიც უკეთ დაახასიათებენ მისგან მიღებულ საგანს, რასაკვირველია, შემოქმედებითი ძალით“ (5,81).

მწერალი არა მარტო ქმნის ცალკეულ, ერთმანეთისაგან იზოლირებულ ანდა ცოტათი ერთმანეთისაგან განცალკევებით არსებულ სახეებს ნაწარმოებში, არამედ აჩვენებს მათ კავშირს, ხსნის ერთი სახისთვის დამახასიათებელ თვისებას მეორის მეშვეობით. მის უმთავრეს ამოცანას შეადგენს ის, რომ მკითხველს საინტერესო ცხოვრებისეულ მდგომარეობაში უჩვენოს ადამიანები, რომელთა შესახებაც სურს საუბარი.

მხატვრული ნაწარმოები, შეიძლება ითქვას, ეს არის მთელი სამყარო, ერთიანი ორგანიზმი, დამთავრებული, მაგრამ ამასთან ამოუწურავი სისტემა, რომელიც

იმიტომაც არსებობს და უძლებს ისტორიის ქარტეხილებს, რომ აქვს, შემოქმედებითი წვის შედეგად, ყველაფერი აუცილებელი და არაფერი ზედმეტი, სწორედ ეს თვისება ლიტერატურული ქმნილებისა განაპირობებს მის მარადიულობას.

რეალური მოვლენისა და ფაქტისაგან განსხვავებით მხატვრული სიმართლე მკითხველზე იმდენად ძლიერი ზემოქმედებითი ძალის მატარებელია, რომ სუბიექტი, რომელიც ეცნობა მხატვრულ ნაწარმოებს, ერთბაშად ივიწყებს გარესამყაროს, შედის მხატვრულ სამყაროში და შეიძლება ითქვას, ხდება მონაწილე, მჭვრეტელი მწერლის მიერ ასახული ვითარებისა. ეს მიღწევადია მხოლოდ იმ შემთხვევაში, თუ მკითხველს მოქმედების ან პერსონაჟთა ქცევის სხვაგვარად ახსნა წარმოუდგენლად მიაჩნია, ვიდრე ეს მწერლის მიერ არის ნაჩვენები. დიდი გერმანელი მოაზროვნე ლესინგი აღნიშნავდა, „ნებისმიერი მოძრაობა, რომელსაც აკეთებს მოქმედი პირი, ჩვენ უნდა გვაფიქრებინებდეს იმას, რომ ჩვენც ასე მოვიქცეოდით და არა სხვანაირად“ (6,30).

მხატვრულ ქმნილებაში არანაირ შემთხვევით ელემენტს არ აქვს ადგილი, მწერლის ყოველ სიტყვას, განსაკუთრებით მხატვრულ „დეტალს“, უმნიშვნელოვანესი ფუნქცია აკისრია. ესა თუ ის წვრილმანიც კი გარკვეული აზრის მატარებელია და საბოლოო ჯამში კი ცხოვრებისეული რეალობის მხატვრულ სიმართლედ გარდაქმნას ემსახურება, რომელიც არანაკლებ ნამდვილია და დამაჯერებელი ვიდრე რეალურად არსებული და რომლის აღქმა და გააზრება მკითხველის მიერ შესაძლებელია მხოლოდ და მხოლოდ მწერლის შემოქმედებითი პროცესის გათვალისწინებით, ნაწარმოების მთლიანობაში აღქმის შედეგად მიღებული შთაბეჭდილებების საფუძველზე.

უკვე აღინიშნა და ვიმეორებ, რომ მწერლები საკუთარი მხატვრული მემკვიდრეობის საფუძვლად, არც თუ იშვიათად, იღებენ მასალას ცხოვრებისეული სინამდვილიდან, ყოფითი რეალობიდან, ცნობილი დრამატურგი ა. ოსტროვსკი აღნიშნავდა, „რომ ის არასოდეს არ იგონებს სიუჟეტებს თავისი პიესებისათვის, იმას მას აძლევს ისტორია, საგაზეთო ცნობა, ნაცნობის მონაყოლი და ა. შ.“

მდიდარი ქართული სიტყვიერი კულტურის ისტორიაში ხშირია შემთხვევები, როცა გამოჩენილი მწერლები (ად ყაზბეგი, ვაჟა-ფშაველა და სხვა) თავიანთ

ნაწარმოებების სიუჟეტებად ხშირად იყენებენ ხალხში გავრცელებულ თქმულებებს, ლეგენდებს, ზეპირსიტყვიერებაში დაფიქსირებულ ფაქტობრივ მასალებს, რომლებიც მათ სტენოგრაფიულად კი არ გადმოაქვთ, არამედ შემოქმედებითი ძალით, ახლებურად, საკუთარი მრწამსისა და შეხედულების შესაბამისად წარმოაჩენენ ყოველივეს.

ცნობილი ქართველი მწერალი ლეო ქიაჩელი იმ მოღვაწეთა რიცხვს ეკუთვნის, რომელთაც კარგად აქვთ გათვითცნობიერებული რეალიზმის უპირველესი მოთხოვნა, „მწერლის საქმე ის კი არ არის, რომ გამოიგონოს არაყოფითი ამბავი, არამედ არაჩვეულებრივი მოვლენებიც კი ახსნას ცხოვრებისეული კანონებით, რომ მხოლოდ მხატვრული სიმართლის არსებობა ანიჭებს ხელოვნების ნაწარმოებს დამოუკიდებელ ესთეტიკურ ღირებულებას და გარდაქმნის მთელი პროცესი ექვემდებარება უმაღლეს სიმართლეს - მხატვრულ სიმართლეს“. ამის ბრწყინვალე ნიმუშია ნოველა „ჰაკი ამბა“. ნოველის სიუჟეტად ლეო ქიაჩელმა გამოიყენა რეალური ამბავი, რომელსაც ადგილი ჰქონდა ქ. სოხუმში გასული საუკუნის 10-იანი წლების ბოლოს, კერძოდ, 1918 წელს, როდესაც საქართველო, როგორც დამოუკიდებელი ქვეყანა, იდგამდა ფეხს.

ნოველის მთავარ მოქმედ გმირს - უჯუმ ემხვას ჰყავს რეალური პროტოტიპი, ის არის სამურზაყანოელი თავადის - მელიტონ ემუხვარის შვილი კოლია (ნიკოლოზ) ემუხვარი, მეფის რუსეთის ყოფილი ოფიცერი. რუსეთში მომხდარი ოქტომბრის გადატრიალების შემდეგ ის ბრუნდება სამშობლოში და სახლდება სოხუმში. ერთ დილით სანაპიროზე სეირნობისას გადაეყრება წითელი რუსეთის მეზღვაურებს, ერთ-ერთმა მათგანმა მას შეურაცხყოფა მიაყენა. თავმომწონე თავადმა, რათქმაუნდა, არ აპატია თავხედ მეზღვაურს უდიერი საქციელი და ის ორ მეგობართან ერთად საიქიოს გაისტუმრა. რის შემდეგაც შეიპყრეს და სიკვდილით დასაჯეს (სამხედრო გემის საკვამურში დაახჩვეს). ეს არის ის პატარა ისტორიული ფაქტი, მაგრამ დამერწმუნებით, არა უბრალო, რიგითი შემთხვევა, რომელსაც დაეყრდნო მწერალი და ამ მასალის განზოგადოების საფუძველზე შექმნა ეროვნული ტკივილებისა და ღრმა ქვეტექსტების შემცველი ბრწყინვალე ნოველა.

მწერალი ნოველაში „ჰაკი ამბა“ ქმნის არა მარტო ცალკეულ, ერთმანეთისაგან იზოლირებულ, ანდა განცალკევებით არსებულ მოვლენებს თუ სახეებს, არამედ

აჩვენებს მათ კავშირს, ხსნის ერთი სახისთვის დამახასიათებელ თვისებას მეორის მეშვეობით. ავტორის ერთ-ერთ ძირითად ამოცანას შეადგენს ის, რომ მკითხველს საინტერესო, ცხოვრებისეულ მდგომარეობაში უჩვენოს ადამიანები, რომელთა შესახებაც თვითონ ლაპარაკობს.

ნოველის გაცნობისას ჩვენ გვჯერა თითქოს დაუჯერებელი, არაჩვეულებრივი სიტუაციისა თუ მოვლენისა, ეჭვიც არ გვეპარება ასახულის სისწორეში, ეს ხდება იმის საფუძველზე, რომ ნაწარმოებში ნებისმიერი ვითარება, მოქმედ პირთა ქცევა დამაჯერებლად არის დასაბუთებული. ერთი სიტყვით, მწერალი შესანიშნავად გრძნობს, რომ მხატვრული სიმართლის არსებობა ანიჭებს ლიტერატურულ ნაწარმოებს დამოუკიდებელ ესთეტიკურ ღირებულებას, ხოლო მხატვრულ სიმართლეში დარწმუნების ძირითადი საფუძველია, ჯერ ერთი, ნაწარმოებში უნდა აისახოს ობიექტური სინამდვილე, ტიპიური ხასიათები ტიპიურ გარემოში და რაც მთავარია, მხატვრული მოტივირება.

მიუხედავად იმისა, რომ მე-20 საუკუნის 30-იანი წლების პოლიტიკური სიტუაცია არ იძლევა იმის საშუალებას, რომ პირუთვნელად, ყოველგვარი შელამაზების გარეშე ითქვას ქვეყნისათვის საჭირბოროტო საკითხებზე, ლეო ქიაჩელი, როგორც უაღრესად ეროვნული თვითშეგნების მატარებელი მწერალი, „ჰაკი ამბაში“ ახერხებს ქვეტექსტებით გადმოგვცეს ეპოქალური მნიშვნელობის ეროვნული ტკივილი, ხაზი გაუსვას იმ უბედურებას, რაც საბჭოთა რუსეთმა მოუტანა მის ქვეყანას. რად ღირს მის მიერ დახატული რუსული კრეისერ „შმიდტის“ მეთაურის კუზმა კილგას, „მრისხანედ“ წოდებულის სახე.

მწერალი მას გვიხატავს, როგორც არაბუნებრივი ფიზიკური და სულიერი თვისების მატარებელ არსებას, კაცს, რომლის „ერთ ტანზე“ ორი პირისაზე და სამი თვალი ჩანდა. აქ ნათლად იკვეთება, რომ კუზმა კილგა არის არა კონკრეტული პირი, არამედ განზოგადოებული სახე მტრისა, რომელიც დიდ უბედურებას უქადის დამოუკიდებელ საქართველოს.

მწერალი ასევე ნათლად წარმოაჩენს დამოუკიდებელი საქართველოს იმ დროინდელ მესვეურთა უნიათობას, არაპრინციპულობას, მათ უსუსურ და

არაკომპეტენტურ დამოკიდებულებას არსებული რეალობისადმი. გვიხატავს ხელი-სუფალთ, რომლებიც ჯერ კიდევ სათანადოდ ვერ გარკვეულან მიმდინარე მოვლენებში და მოქმედებენ „დრო და ჟამის შესაფერად“.

ნოველის ერთ-ერთი მთავარი მაგისტრალური ხაზია უჯუმ ემხასა და ჰაკი აძბას ურთიერთდამოკიდებულების ჩვენება. მკითხველს შეიძლება ერთგვარად გადაჭარბებულადაც და არაბუნებრივადაც მოეჩვენოს მწერლის მიერ დახატული ჰაკისა და უჯუმის ურთიერთობის ამსახველი მომენტები, მაგრამ ლეო ქიაჩელი ამ ფაქტზე ხაზგასმისას წარმოჩნდება, როგორც აფხაზი ხალხის ისტორიული და ყოფითი ურთიერთობების, მისი ტრადიციების უზადო მცოდნე.

უჯუმ ემხასა და ჰაკი აძბას ურთიერთობის ამსახველი ეპიზოდები დასაბუთებულია სოციალურ-ისტორიული ასპექტით. ცნობილია, რომ დასავლეთ საქართველოში, კერძოდ აფხაზეთ-სამურზაყანოში, ფართო ხასიათი და შინაარსი ჰქონდა ძუძუმტეობის ინსტიტუტს. ცნობილია ის უშუალო, ახლო ურთიერთობა, რომელიც სუფევდა ძიძიშვილ-ძუძუმტეს შორის. ისტორიული წყაროებით და აგრეთვე ხალხური ზეპირგადმოცემებით დასტურდება, რომ ძიძიშვილი ვალდებული იყო ჭირსა და ლხინში ძუძუმტეს გვერდში ამოდგომოდა, მისთვის თავიც კი გაეწირა თუ ამას ვითარება მოითხოვდა, ამ მომენტისათვის არ შეიძლებოდა ავტორს გვერდი აევლო, მაშინ მხატვრული სიმართლე ნაწარმოების ამ ნაწილში ნაკლებად დამაჯერებელი იქნებოდა.

ასევე ცხოვრებისეული და ყოფითი რეალობით არის მოტივირებული უჯუმ ემხას გადაწყვეტილება ჩაბარდეს მტერს და ამით იხსნას უხუცესი ერისკაცის, ბექირ ჩაჩბას სიცოცხლე. უჯუმ ემხას ქმედების სხვაგვარი დახატვა აუცილებლად აღძრავდა მკითხველში არამართებულობის შეგრძნებას, ვინაიდან ადგილი ექნებოდა საქართველოს ამ კუთხეში (არამართო ამ კუთხეში) აღზრდილი ბრწყინვალე გვარის წარმომადგენელთათვის დამახასიათებელ ყოფითი კრედოსაგან გადახვევას.

ნოველა „ჰაკი აძბა“ არის გაგონილის მხატვრულად წარმოსახვის ერთ-ერთი საუკეთესო ნიმუში, ხოლო მისი ავტორი გვევლინება, როგორც ცხოვრებისეული ფაქტის მხატვრულ სიმართლედ გარდაქმნის დიდოსტატი.

ამდენად, ხელოვნებას და კერძოდ ლიტერატურის ასახვის საფუძველი არის სინამდვილე. ლიტერატურა მით უფრო დიდი და მომხიბვლელია, რაც უფრო მეტი სიმართლით ასახავს რეალობას, რადგანაც მის უმთავრეს ღირსებას წარმოადგენს „ჭეშმარიტების გამოხატვა“. ღირებულია მხოლოდ ის რაც სიმართლეს მოიცავს, მაგრამ ლიტერატურაში სიმართლე არ გულისხმობს არსებულის პირისპირ ასახვას, არამედ ცხოვრებისეული მოვლენისა თუ ფაქტის მხატვრულ გარდასახვას, სადაც მხატვრული სიმართლის ერთადერთი საფუძველია ტიპურობა. ყოფითი რეალობის მხატვრულ წარმოსახვას მწერლები სხვადასხვა ხერხებითა და საშუალებებით ახდენენ, გამომდინარე მათი სუბიექტური მრწამსისა და შეხედულებებისა, ამიტომაცაა, რომ სხვადასხვა მწერალი, თუნდაც ერთი ეპოქისა, ერთი და იგივე მოვლენის თუ ფაქტის, თუნდაც ისტორიულისა, მხატვრულ განსახოვნებას სხვადასხვაგვარად ახდენს.

მხატვრულ ნაწარმოებში სინამდვილიდან აღებული მასალის საფუძველზე ზნეობრივი ტენდენციები მხატვრული ნიჭით არის გააზრებული და ამიტომაც მკითხველზე დიდმორალურ და ზნეობრივ ზეგავლენას ახდენს.

ლიტერატურულ ქმნილებაში ყოველი სიტყვა უმნიშვნელოვანესი ფუნქციის მატარებელია, თიოეულ მათგანს გარკვეული დანიშნულება აკისრია, რომელიც საბოლოო ჯამში ცხოვრებისეული რეალობის მხატვრულ სიმართლედ გარდაქმნას ემსახურება.

ლიტერატურა:

1. არისტოტელე, პოეტიკა, თბ., 1979 წ. გვ. 161.
2. ლიტერატურის თეორიის საფუძველი, თბ., 1972 წ.
3. ბ. ბელინსკი, რჩეული ფილოსოფიური თხზულებანი, 1948.
4. ი. ჭავჭავაძე, თხზ. სრ. კრებული, ტ. III, თბ., 1953 წ.
5. პრ. კეკელიძე, აკაკი წერეთელი, ცხოვრება და მოღვაწეობა, თბ., 1953 წ.
6. Лессинг, Гамбургская драматургия, М., 1936 წ.

ARTISTIC TRANSFORMATION OF REALITY

Joni Margania

Doctor of Philology, Leading Researcher of the Institute of Georgian Language and Literature named after Professor Otar Churgulia of the Tskhum-Abkhazian Academy of Sciences, Sokhumi State University, Researcher of the Peace Educational Center
E-mail: jmargania@gmail.com

Presented by the Institute of Georgian Language and Literature named after Professor Otar Churgulia of the Tskhum-Abkhazian Academy of Sciences

Abstract. Art, and especially its verbal branch - literature, as a form of consciousness is a reflection of reality, but not a direct copying of it, but a fiction transformation.

In a work of fiction, the writer summarizes life. Moreover, the specific basis by which the author imagines reality is fiction, story - „to create without being.“

Artistic imagination and artistic fantasy in general play an important role when a writer sets himself the task of depicting a historical event or a historical person. Artistic fiction gives productions on such topics a shade of truth rather than a real and accurate depiction of events (for example, „Madame Bovary“ by G. Flaubert, „Khaki Adzba“ by L. Kiacheli).

In a work of fiction based on material taken from reality, moral tendencies are comprehended with great artistic spirit and therefore have a great moral and aesthetic impact on the reader.

Each word in the work has an important function and each of them has a specific purpose, which ultimately serves to transform the reality of life into artistic truth.

Keywords: *Art, literature, artistic transformation.*

ჰოლანდიის ოსტ-ინდოეთის საპაიო კომპანია

იზოლდა ბელთაძე

ისტორიის მეცნიერებათა დოქტორი, ცხუმ-
აფხაზეთის მეცნიერებათა აკადემიის ისტორიის
ინსტიტუტის წამყვანი მეცნიერ-თანამშრომელი,
შოთა რუსთაველის სახელობის ბათუმის
სახელმწიფო უნივერსიტეტი, პროფესორი
E-mail: beltadzeizolda@gmail.com

*წარმოადგინა ცხუმ-აფხაზეთის მეცნიერებათა აკადემიის ისტორიის
ინსტიტუტმა*

აბსტრაქტი. სტატიაში წარმოდგენილია ჰოლანდიის ქალაქების ჯერ
ანტვერპენის, ხოლო შემდეგ ამსტერდამის აღზევება, ოსტ-ინდოეთის კომპანიის
წარმოშობა, მისი საქმიანობა, ჰოლანდიის ინტერესები აღმოსავლეთში, ბრძოლა მის
კონკურენტებთან: პორტუგალიასთან, საფრანგეთთან და ინგლისთან, მონოპოლიის
დამყარება, განსხვავება ინგლისის და ჰოლანდიის ოსტ ინდოეთის კომპანიებს
შორის.

ორივე ინგლისის და ჰოლანდიის ოსტ-ინდოეთის საპაიო კომპანიები
გვევლინება, როგორც გემთმშენებლები, ვინაიდან სავაჭრო კოლონიური ექსპანსია
ორივე ქვეყანაში ხელს უწყობდა საზღვაო ფლოტის განვითარებას. ჰოლანდიის
ოსტ-ინდოეთის კომპანიას აღმოსავლეთიდან შემოჰქონდა მუსკატი, წიწაკა, მიხაკი,
დარიჩინი, ცეილონის ჩაი, ყავა და სხვა. ინგლისის ოსტ-ინდოეთის კომპანიას
ჰოლანდიელებისაგან განსხვავებით შეჰქონდა აღმოსავლეთში მაუდის ქსოვილები
და გამოჰქონდა: აბრეშუმი, ბამბა, პილპილი, მიხაკი, დარიჩინი, ინდიგო, ჯავზი,
ოპიუმი, რომელთაც ევროპაში ზედმეტ ფასებში ჰყიდდა.

ჰოლანდიის ოსტ - ინდოეთის კომპანიის ყოველწლიური მოგება იყო 50 მლნ
გილდენი. ინგლისის მოგება კი მარტო 12 ექსპედიციისას შეადგენდა 460 ათას ფუნტ
სტერლინგს.

საბოლოო ჯამში ჰოლანდიის ოსტ-ინდოეთის კომპანიამ, რომელმაც შეწყვიტა არსებობა 1796 წელს (მის მონოპოლიას ბოლო მოუღო ინგლისმა), მნიშვნელოვანი როლი შეასრულა. მისი გემები მიემგზავრებოდნენ მსოფლიოს ყველაზე შორეულ მხარეებში - ინდოეთში, მალაიზიაში, ინდოჩინეთში. მკაცრად მართავდა თავის კოლონიებს, ანხორციელებდა ფართო სავაჭრო ოპერაციებს, დიდ გავლენას ახდენდა გემთმშენებლობისა და სხვა ინდუსტრიის განვითარებაზე, რაც დადებითად აისახა ქვეყნის ეკონომიკაზე.

საკვანძო სიტყვები: მონოპოლია, სეფარდები, საფონდო ბირჟა, საპაიო.

ნიდერლანდების გაერთიანებული პროვინციები-ჰოლანდიის რესპუბლიკა იქცა „ადგილად, სადაც პირველად აყვავდა კაპიტალისტური ურთიერთობა, სადაც მოხდა მისი უპრეცედენტო განვითარება ...“ [Braudel F. 1992 : 18–19].

ჰოლანდიელებმა მიაღწიეს თავიანთ მიზანს - შექმნეს კოლონიური იმპერია სამ კონტინენტზე, მოზამბიკიდან იაპონიამდე, რომელიც აკონტროლებდა მსოფლიო ვაჭრობას სანელებლებით. ჰოლანდიის დროშის ქვეშ მცურავი გემები მიემგზავრებოდნენ მსოფლიოს ყველაზე შორეულ მხარეებში - ინდოეთში, მალაიზიაში, ინდოჩინეთში. ჰოლანდიელები მკაცრად მართავდნენ თავიანთ კოლონიებს, მარცვავდნენ ყველაფერს, რაც შეეძლოთ, ავრცელებდნენ იქ თავიანთი რელიგიას [Sombart A.Z. Bourgeois W. 2004 : 145].

ამდენად, ჰოლანდია გახდა მთავარი შუამავალი აღმოსავლეთსა და დასავლეთს შორის, ამსტერდამი კი იქცა კოლონიური იმპერიის დედაქალაქად.

ამსტერდამის უმდიდრესი ვაჭრები ფლობდნენ ფლოტს, რომელიც გაცილებით დიდი იყო ვიდრე სხვა ქვეყნების: ინგლისის, ესპანეთის და საფრანგეთის. ჰოლანდიელების ფლოტი ასევე გამოირჩეოდა ეკონომიურობით - მათი გემების აგება უფრო იაფი ჯდებოდა და ხარისხითაც უკეთესი იყო, ეკიპაჟი უფრო მცირე შემადგენლობის იყო და შესაბამისად მცირე იყო მეზღვაურების რაოდენობა და მათი შენახვის ხარჯებიც. ჰოლანდიას ახასიათებდა ურბანიზაციის მაღალი ხარისხი - მოსახლეობის დაახლოებით 60% ცხოვრობდა ქალაქებში, ხოლო

ნიდერლანდების სხვა პროვინციებში - კი დაახლოებით 25%. [Sombart A.Z., Bourgeois W. 2004 : 145].

ამსტერდამის მოსახლეობა სწრაფად გაიზარდა 1570–1640 წლებში- 30 ათასიდან 139 ათას 200-მდე. 1700 წელს ამსტერდამში მეწარმეები 8600 ადამიანს შეადგენდა, რომელთაგან უმეტესობა იყო სავაჭრო დუქნების მფლობელები. [Gelderblom O. 2010 :159].

მოსახლეობა ძალიან ჭრელი იყო - მესამედი უცხოელები იყვნენ. განსაკუთრებული ადგილი ეკავათ ესპანეთიდან და პორტუგალიიდან ჩამოსულ ებრაელებს, სეფარდებს, რომლებმაც თავის დროზე მნიშვნელოვანი როლი შეასრულეს თურქეთის ეკონომიკურ ცხოვრებაში, რასაც ადასტურებს თურქეთის სულთანის ბაიაზიდ II-ის (1481-1512 წწ) სიტყვები: „ცდება ის ვინც ფიქრობს, რომ ესპანეთის მეფე ფერდინანდი ჭკვიანი იყო. გაასახლა რა ებრაელები თავისი ქვეყნიდან, ამით ზიანი მიაყენა თავის ქვეყანას, ჩვენ კი მოგვიტანა დიდი სარგებლობა“ [Oierbarch.1992:80, Beltadze.I. 2012:128]. ასეთივე სარგებლობა მოიტანეს სეფარდებმა ნიდერლანდებში, რომელთაც მნიშვნელოვანი კაპიტალით აღადგინეს ნიდერლანდების ეკონომიკა და ასევე შემოიტანეს ახალი ტენდენციები სავალუტო ოპერაციებში.

ამსტერდამი გახდა მთავარი სავაჭრო ცენტრი მე-16 საუკუნეში, მაგრამ ამ ქალაქის ნამდვილი აყვავება დაიწყო ანტვერპენის დაცემის შემდეგ. მანამდე ანტვერპენში იმართებოდა სეზონური ბაზრობები საზაფხულო (“Sinkson mart”), საშემოდგომო (“Bamas mart“), საზამთრო (“Cold mart“) და საგაზაფხულო (“Parch mart“). [Beltadze.I.2002 :237] ანტვერპენის აღზევების ისტორიაში სამი პერიოდი იყო. 1501 წლიდან 1521 წლამდე ქალაქი გამდიდრდა პორტუგალური (უფრო ზუსტად, ინდური-ი.ბ.) წიწაკის ვაჭრობით. 1535 წლიდან 1557 წლამდე ლათინური ამერიკიდან ექსპორტირებული ესპანური ვერცხლის ნაკადი გადიოდა ანტვერპენში, ხოლო 1559-1568 წლებში ქალაქის ეკონომიკის მთავარი სავაჭრო საქონელი იყო საფეიქრო ნაწარმი (მაუდი-ი.ბ), რომელიც შეჰქონდა ინგლისს დიდი რაოდენობით. ანტვერპენის დაცემის შემდეგ, როდესაც ანტვერპენის ბევრი ფინანსისტი ამსტერდამში ემიგრაციაში წავიდა, შეიტანა იქ კაპიტალი და დაამყარა ბიზნეს კავშირები. ამაში განსაკუთრებული როლი, როგორც აღვნიშნეთ,

პორტუგალიელმა ებრაელებმა ითამაშა. ამსტერდამმა სწრაფად გადმოიტანა ანტვერპენის ტრადიციული წესები, - კანონმდებლობაში, დაზღვევაში და საფონდო ბირჟის ორგანიზებაში.

ჰოლანდიამ მოიპოვა რა დამოუკიდებლობა, ცდილობდა არ დაემვა ესპანელებისა და პორტუგალიელების ბატონობა ზღვებზე, რომლებიც ძვირადღირებული აღმოსავლური სანელებლებით (წიწაკა, დარიჩინი, მიხაკის ზეთი, მუსკატის კაკალი და სხვა) ვაჭრობას მთლიანად აკონტროლებდნენ. ევროპაში აღმოსავლურ საქონელზე ყოველთვის მოთხოვნა დიდი იყო. სწორედ ამიტომ 1602 წლის 20 მარტს დაარსდა ცნობილი ჰოლანდიური ოსტ-ინდოეთის კომპანია. ასევე იმ დროისათვის უკვე იყო დაარსებული ბრიტანული ოსტ-ინდოეთის კომპანია (1600 წ), რომლის მიზანი იქ აღმოსავლეთში, პორტუგალიელებისგან, ჰოლანდიელებისაგან განსხვავებით, ინგლისური ქსოვილების შეტანა და იქედან სანელებლების, ბამბის, აბრეშუმის ნედლეულის შემოტანა იყო.

ჰოლანდიის კომპანიას ჰყავდა 70 მენეჯერი, რომლებიც ამავე დროს მისი უმსხვილესი აქციონერები იყვნენ. კომპანიას ჰქონდა ექვსი ოფისი (პალატა) მეტროპოლიის საპორტო ქალაქებში (ამსტერდამში, როტერდამში, ზელანდიაში, დელფტში, ჰორნში და ენხუისენში) და იმართებოდა 17 ვაჭრისგან (დირექტორებისაგან) შემდგარი საბჭოსგან.

1644 წლამდე დივიდენდებს იხდიდნენ ნატურით - იმპორტირებული საქონლით (ძირითადად სანელებლებით), მოგვიანებით - მხოლოდ ფულით. კომპანიის კაპიტალი დაყოფილი იყო წილებად- აქციებად (actien), ხოლო წილის შეძენა ნიშნავდა კომპანიის საქმეებში მონაწილეობის დაწყებას.

ამსტერდამს იმდენად დიდი გავლენა ჰქონდა, რომ შეეძლია აერჩია დირექტორთა საბჭოში 17-დან დან რვა წევრი. კომპანიას უფლება ჰქონდა მთავრობის სახელით, დაედო კომერციული და სამშვიდობო ხელშეკრულებები. ჰყოლოდა საკუთარი სავაჭრო ფლოტი, ჯარი და პოლიცია, მოეჭრა მონეტები. კოლონიებიდან შემოტანილ საქონელს შორის ჭარბობდა სანელებლები. მათზე მაღალი ფასის შესანარჩუნებლად, მკაცრად კონტროლდებოდა მათი შემოტანის რაოდენობა ევროპაში. არ უნდა დაემვათ ჭარბი რაოდენობით ისეთი საქონლის

შემოტანა, რომელიც დიდ მოგებას ტოვებდა. ასეთი იყო იყო მაგალითად, ბენგალური ოპიუმი და ჩინური ჩაი, იმისათვის, რომ არ გაიაფებულიყო და ვაჭრობაში ზარალი არ ენახათ.

ჰოლანდიის ოსტ-ინდოეთის კომპანია თავდაპირველად 10 წლის ვადით შეიქმნა. ამ პერიოდში უნდა განხორციელებულიყო მოგების აღრიცხვა, სრული ანგარიშსწორება აქციონერებთან. შემდეგ კომპანიის არსებობა 21 წლამდე გაგრძელდა. მათ გადაეცათ ოფისი ტერნატეში (ინდონეზია), რომელიც იმ დროს მიხაკის ყველაზე დიდი მწარმოებელი იყო. ასევე მათ გადაეცა სავაჭრო პუნქტები ინდონეზიაში: აჩაში, ბანტამში, ბანდას, ჯოჰორისა და პატამის კუნძულებზე.

ჰოლანდიურ კომპანიაში ნებისმიერი უცხოელი, რომელიც თავის კაპიტალს ჩადებდა, შეიძლება გამხდარიყო აქციონერი. კომპანიის კაპიტალის ოდენობა შეზღუდული არ იყო. ხოლო მათგან განსხვავებით, ბრიტანეთის ოსტ ინდოეთის კომპანიაში მხოლოდ ბრიტანელებს შეეძლოთ აქციონერები ყოფილიყვნენ.

მიუხედავად ამისა ჰოლანდიელები მაინც ჩამორჩებოდნენ გავლენით აღმოსავლეთის რეგიონში ესპანეთს, პორტუგალიასა და ინგლისს.

ჰოლანდიის ოსტ ინდოეთის კომპანიის საქმიანობის დასაწყისში, მასში 200-მდე ადამიანი იყო დასაქმებული, ხოლო 1688 წელს - 12 ათასი, აქედან 10 ათასი დაცურავდა გემებით. საერთო ჯამში, კომპანიის ისტორიაში, 1602 წლიდან 1796 წლამდე, დაახლოებით მილიონი ადამიანი იყო დასაქმებული [Moshensky S.Z. 2016: 26-27].

კომპანიის საწყისი კაპიტალი 1602 წელს იყო დაახლოებით 6,5 მილიონი ფლორინი. ოსტ-ინდოეთის კომპანიამ დააარსა სავაჭრო პუნქტების მთელი ქსელი, მათ შორის კეთილი იმედის კონცხზე, სპარსეთში, ბენგალში, მალაკაში (ამჟამად მალაიზიის ნაწილი), ჩინეთში, სიამში (ახლანდელი ტაილანდი), ფორმოზაში (ახლანდელი ტაივანი).

ერთი სიტყვით, ჰოლანდიის ოსტ ინდოეთის კომპანია, გადაჭიმული იყო დასავლეთით კეთილი იმედის კონცხიდან აღმოსავლეთით მაგელანის სრუტემდე. 1669 წლისთვის კომპანია იყო უმდიდრესი. მათ ხელში იყო 150-ზე მეტი კომერციული ხომალდი, 40 სამხედრო ხომალდი, 50 000 თანამშრომელი (მათ შორის

25000 თანამშრომელი აზიაში და 3000 თანამშრომელი ნიდერლანდებში), კერძო არმია შედგებოდა 10 000 ჯარისკაცისგან [Moshensky S.Z. 2016:26].

კომპანია მონაწილეობდა იმდროინდელ პოლიტიკურ დავებში. ასე მაგალითად, 1641 წელს მან დამოუკიდებლად, ჰოლანდიის სახელმწიფოს დახმარების გარეშე, დაამარცხა თავისი კონკურენტები - პორტუგალიელები - დღევანდელ ინდონეზიაში, ამისთვის ადგილობრივი მოსახლეობის ხარჯზე შეიარაღებული რაზმები შექმნა.

ჰოლანდიის საკუთრება აზიაში გაფართოვდა, მიუხედავად ბრიტანელების მზარდი კონკურენციისა, გაიზარდა აღმოსავლეთ ინდოეთის კომპანიის გავლენა. ეს მისი აქციების ფასის ზრდაზეც აისახა. 1602 წლიდან 1603 წლამდე აქციების ფასი 130%-მდე გაიზარდა. მას შემდეგ, რაც 1605 წელს პირველად გადაიხადეს 15%-იანი დივიდენდები, აქციების კურსი მაშინვე გაიზარდა 140%-მდე (თუმცა პირველი დივიდენდები გადაიხადეს არა ფულით, არამედ საქონლით - წიწაკა). [Moshensky S.Z. 2016:10-12].

ჰოლანდიელებმა საბოლოოდ მოახერხეს ფეხის მოკიდება თანამედროვე ინდონეზიის ტერიტორიაზე. 1602 წელს ბანტამის პორტი, სადაც მათი სავაჭრო პუნქტი მდებარეობდა, მიეკუთვნებოდა აღმოსავლეთ ინდოეთის კომპანიას. აქ გაიგზავნა სახელმწიფოს და კომპანიის სამხედრო ფლოტი. ერთობლივი ძალისხმევით და ადგილობრივ მმართველებთან კავშირით, ჰოლანდიელებმა მნიშვნელოვნად შეასუსტეს პორტუგალიის პოზიციები.

ჰოლანდიის ოსტ-ინდოეთის კომპანიის წარმატებებმა აღმოსავლეთ ინდოეთში ყურადღება მიიპყრო ბრიტანელების, ფრანგების და დანიელების, თუმცა მე-17 საუკუნის ბოლომდე კომპანია მათ წარმატებით უწევდა წინააღმდეგობას.

ინდონეზიისა და მალაიას კუნძულების უმეტესობამ დადო ხელშეკრულებები ჰოლანდიელებთან, რომლებმაც დაიმორჩილეს ყველა ეს სახელმწიფო და მოახდინეს მასზე მონოპოლია. ჰოლანდიის ოსტ-ინდოეთის კომპანია იყო ევროპის მთავარი მომწოდებელი მუსკატის, წიწაკის, მიხაკის, დარიჩინისა და სხვა საქონლის. კომპანიის წლიური შემოსავალი იმ დროს 50 მილიონ გილდერს აღემატებოდა და მისი აქციები ისეთივე მომგებიანი იყო, როგორც სახელმწიფო

ობლიგაციები. კომპანიის სავაჭრო გემებმა თავიანთი ექსპედიციების დროს მიაღწიეს აფრიკისა და ავსტრალიის ნაპირებს.

მე-17 საუკუნეში ამ რეგიონში 1700-ზე მეტი გემი იყო აღჭურვილი და 300 ათასზე მეტი ადამიანი ჩამოიყვანეს და დაასახლეს. კომპანიის გემებს პრაქტიკულად მთელ მარშრუტზე გააჩნდა ახალი პორტები. [Moshensky S.Z. 2016:28-30].

XVIII საუკუნის დასაწყისისთანავე, ჰოლანდიური აღმოსავლეთ ინდოეთის კომპანიის პოზიციები მნიშვნელოვნად შესუსტდა. ამის მიზეზი იყო კომპანიის არა ეფექტური მართვა.

ჰოლანდიელებმა ვერ შეძლეს ტაივანში პოზიციის შენარჩუნება. მათ დიდი კონკურენცია გაუწია ბრიტანეთის აღმოსავლეთ ინდოეთის კომპანიამ, რომელსაც უკეთესი პოზიციები ჰქონდა. ამ უკანასკნელმა ჩინეთში შეიტანა შალის ნაწარმი. გამოჰქონდა ოპიუმი, რომელიც ბენგალში იწარმოებოდა და მასზე მონოპოლია გააჩნდა.

ბრიტანულმა აღმოსავლეთ ინდოეთის კომპანიამ მალე შეიძინა ჩინეთის მნიშვნელოვანი ნაწილი, საიდანაც მუდმივად შემოჰქონდა ოპიუმი.

ბრიტანელები ცდილობდნენ ბოლო მოეღოთ ჰოლანდიელთა მონოპოლიისათვის. 1780 წელს ინგლისმა ომი გამოუცხადა ჰოლანდიას და სასტიკად დაამარცხა. ომის შედეგად ჰოლანდიის ოსტ-ინდოეთის კომპანიამ დაკარგა მილიონობით გულდენი და ასევე სავაჭრო გემები. ერთი სიტყვით, მან დაკარგა სავაჭრო მონოპოლია. შემდეგში იყო მცდელობები ჰოლანდიის ოსტ-ინდოეთის კომპანიის დიდების აღდგენისა, მაგრამ ეს შეუძლებელი გახდა.

1796 წელს ოდესღაც უმდიდრესი კომპანიის ნაციონალიზაცია მოხდა, რის შედეგადაც კოლოსალური დავალიანება დარჩა 100 მილიონი ფლორინის ოდენობით.

ამრიგად, რომ შევადაროთ ერთმანეთს ჰოლანდიის და ინგლისის ოსტ - ინდოეთის საპაიო კომპანიები, მივიღებთ შემდეგ სურათს:

1. ჰოლანდიის კომპანიის საწყისი კაპიტალი შეადგენდა 68 ათას ფუნტ სტერლინგს. შემდეგში კი 6,5 მლნ ფლორინს. ხოლო ბრიტანეთის ოსტ-ინდოეთის კომპანიის თავდაპირველი კაპიტალი ერთი მონაცემების

მიხედვით შეადგენდა 30 133 ფუნტ სტერლინგს 6 შილინგსა და 8 პენსს, ხოლო სხვა მონაცემებით 72 ათას ფუნტს [Ashley D.1890:189] ან 70 ათას ფუნტ სტერლინგს, [Schegolev P.1936: 226]. შემდეგში ინგლისის ოსტ-ინდოეთის კომპანიის კაპიტალი გაიზარდა 6 მლნ ფუნტ სტერლინგამდე. ერთი სიტყვით, ორივე კომპანია იყო უმდიდრესი თავისი კაპიტალით.

2. ჰოლანდიის ოსტ-ინდოეთის კომპანიის წევრი შეიძლება ყოფილიყო ჰოლანდიელებთან ერთად ნებისმიერი უცხოელი. ხოლო ინგლისის ოსტ-ინდოეთის კომპანიის წევრი უნდა ყოფილიყო მხოლოდ ინგლისელი და არა უცხოელი.
3. ორივე კომპანია ანხორციელებდა კოლონიურ ექსპანსიას, რამაც ხელი შეუწყო საზღვაო ფლოტის განვითარებას ორივე ქვეყანაში. სწორედ ამიტომ, ისინი გვევლინებიან როგორც გემთმშენებლები.
4. ჰოლანდიის ოსტ-ინდოეთის კომპანია ფლობდა 150 ხომალდს. აქედან 40 იყო სამხედრო. XVII საუკუნეში მათი რიცხვი გაიზარდა და შეადგენდა 1700. ინგლისში კი საზღვაო ფლოტის მშენებლობას ხანგრძლივი ისტორია ჰქონდა. მის განვითარებას ხელი შეუწყო სანავიგაციო აქტებმა (1369, 1381, 1382, 1389, 1390, 1489, 1520 წლების), რომელიც გამოიცა რამოდენიმეჯერ [Beltadze-Khinikadze. I. 2012: 29] დედოფალი ელისაბედ პირველის დროს, 1603 წელს ინგლისი ითვლიდა 200-მდე საბრძოლო და სატრანზიტო გემებს [Oltarzhevsky V. P. 1988:54].
5. ჰოლანდიის საზღვაო ფლოტში მსახურობდა 300 ათასი ადამიანი. კომპანიაში თავდაპირველად დასაქმებული იყო 200 -მდე ხოლო მისი არსებობის მანძილზე მილიონობით ადამიანი. ბრიტანეთის ოსტ-ინდოეთის კომპანიის საზღვაო ფლოტში კი მსახურობდა 2500 ადამიანი.
6. ჰოლანდიის ოსტ-ინდოეთის კომპანიას აღმოსავლეთიდან შემოჰქონდა მუსკატი, წიწაკა, მიხაკი, დარიჩინი, ცეილონის ჩაი, ყავა და სხვა. ინგლისის ოსტ-ინდოეთის კომპანიას ჰოლანდიელებისაგან განსხვავებით აღმოსავლეთში შეჰქონდა მაუდის ქსოვილები და გამოჰქონდა: აბრეშუმი, ბამბა, პილპილი, მიხაკი, დარიჩინი, ინდიგო, ჯავზი, ოპიუმი, რომელთაც ევროპის ქვეყნებში ზედმეტ ფასებში ჰყიდდა.

7. ჰოლანდიის ოსტ-ინდოეთის კომპანიის ყოველწლიური მოგება იყო 50 მლნ გულდენი. ინგლისის მოგება კი მარტო 12 ექსპედიციისას შეადგენდა 460 ფუნტ სტერლინგს.

ამრიგად, ჰოლანდიის ოსტ-ინდოეთის საპაიო კომპანია, რომელიც დაარსდა 1602 წელს, 1796 წელს დასუსტდა, ვინაიდან ამ დროს კომპანიას არ ჰყავდა ძლიერი მმართველები, როგორც ადრე და მის მონოპოლიას ბოლო მოუღო ძლიერმა ინგლისის ოსტ-ინდოეთის კომპანიამ.

ორივე კომპანიის მიზანი იყო აღმოსავლური საქონლის ზედმეტ ფასებში გაყიდვა მოგების მიღების მიზნით და კოლონიური ექსპანსია.

საბოლოო ჯამში ჰოლანდიის ოსტ-ინდოეთის საპაიო კომპანიამ მნიშვნელოვანი როლი შეასრულა . მისი გემები მიემგზავრებოდნენ მსოფლიოს ყველაზე შორეულ მხარეებში: ინდოეთში, მალაიაზიაში, ინდოჩინეთში. მკაცრად მართავდა თავის კოლონიებს. ანხორციელებდა ფართო სავაჭრო საქმიანობას, დიდ გავლენას ახდენდა გემთმშენებლობისა და სხვა ინდუსტრიის განვითარებაზე, რაც დადებითად აისახა ქვეყნის ეკონომიკურ განვითარებაზე.

ლიტერატურა:

1. Ashley D. An Introduction to English Economic History, London, 1890, p.189. (in English).
2. Braudel F. Material civilization, economy and capitalism, M., Progress, 1992, p.18-19. (in Russian).
3. Gelderblom O. The Golden Age of the Dutch Republic . Princeton: Princeton University Press, 2010, p.159. (in English).
4. Hartman J. An Empire of Trade: Commercial Reason of State in Seventeenth Century Holland. L., 2013, p. 136. (in English).
5. Zombart. A.Z. Bourgeois W. Jews and economic live, M., 2004, p.145. (in Russian)
6. Moshensky S.Z. The birth of financial capitalism. The securities market before the industrial age. Kyiv. 2016 , p.10-30. (in Russian).
7. Oltarzhevsky V. P. The English East India Company in the 18 th. century. Irkutsk.1988, p.54. (in Russian).

8. Oierbarch. M. The history of the Jewish people from the destruction of the First Temple to the present day. St. Petersburg. 1992 , p. 80. (in Russian).
9. Schegolev P.P. Essays on the history of Western Europe in the 18th and 19th centuries. M., 1938 ,p. 226. (in Russian).
10. Beltadze-Khinikadze.I. An Essay on the History of the Jewish People. in the medieval era. Tbilisi. 2012, p. 29. (in Georgian).
11. Beltadze.I. An essay on the history of the economic development of England. Batumi. 2002 p.128-237. (in Georgian).

DUTCH EAST INDIA BOND COMPANY

Izolda Beltadze

Doctor of Historical Sciences, Leading Researcher of the
Institute of History of the Tskhum-Abkhazian Academy of
Sciences, Shota Rustaveli Batumi State University,
Professor
E-mail: beltadzeizolda@gmail.com

Presented by the Institute of History of the Tskhum-Abkhazian Academy of Sciences

Abstract. The article presents the rise of the Dutch cities, first Antwerp, and then Amsterdam, the origin of the East India Company, its activities, showing the interests of Holland in the East, how the struggle with its competitors Portugal, France and England took place, by what methods it established a monopoly here, what was the difference between England and the Dutch East Among Indian companies.

A member of the Dutch East India Company could have been any foreigner with the Dutch. And a member of the East India Company of England should have been only English and not foreign.

Both companies: East India, England and the Netherlands, act as shipbuilders. Their trade colonial expansion further facilitated the development of navies in both countries.

The Dutch East India Company imported nutmeg, pepper, cloves, cinnamon, Ceylon tea, coffee and more from the East. The East India Company of England, unlike the Dutch, imported Maud fabrics to the East and produced: silk, cotton, pepper, cloves, cinnamon, indigo, nutmeg, opium, which were sold at exorbitant prices in Europe.

The annual profit of the Dutch East India Company was 50 million guilders. England's gain on 12 expeditions alone was 460,000 Pound Sterling.

Eventually the Dutch East India Company, which ceased to exist in 1796 (its monopoly was ended by England), played an important role. His ships sailed to the farthest corners of the world - to India, Malaysia, Indochina. Strictly managed its colonies, carried out extensive trade, had a great influence on the development of shipbuilding and other industries, which had a positive impact on the country's economy.

Keywords: *Monopoly, sephardim, stock exchange, currency bank, sapaio.*

პატიოსანი ესე მონასტერი ახალი ათონისა

ირმა კვაშილავა

ისტორიის დოქტორი, ცხუმ-აფხაზეთის
მეცნიერებათა აკადემიის აკადემიკოს გიორგი
ჩიტაიას სახელობის ეთნოლოგიის ინსტიტუტის
უფროსი მეცნიერ-თანამშრომელი, ივანე
ჯავახიშვილის სახელობის თბილისის სახელმწიფო
უნივერსიტეტი ისტორიისა და ეთნოლოგიის
ინსტიტუტის უფროსი მეცნიერი თანამშრომელი
E-mail: irma.kvashilava@tsu.ge

*წარმოადგინა ცხუმ-აფხაზეთის მეცნიერებათა აკადემიის აკადემიკოს
გიორგი ჩიტაიას სახელობის ეთნოლოგიის ინსტიტუტმა*

აბსტრაქტი. უწინ საქართველოს სამეფო ხელისუფლებას ეკლესია-მონასტრები მრავლად ჰქონდა. ერის ცხოვრებაში კულტურის შემტანი მაშინ სარწმუნოება იყო. XIX ს-ის სამონასტრო ცხოვრება დიდად განსხვავდებოდა განვითარებული შუა საუკუნეების პერიოდისაგან, თუმცა, მონასტრის მთავარი დანიშნულება, როგორც სამზრუნველო სავანისა, არ შეცვლილა. ნაშრომში ასახულია XIX საუკუნის 70-იან წლებში, სოხუმში ნიკოფსისის//ანაკოფიის ადგილას დაარსებული მონასტრის - ამ არაქართული კულტურის კერის დანიშნულება. მას რუსული სახელმწიფოს ხელისუფლების განმტკიცების გარდა, მისიონერული მიზნებიც ჰქონდა. მაგალითად, აფხაზეთი მართლმადიდებლურ სარწმუნოებას დაბრუნებოდა. რაც მთავარია, სოხუმის ახალი ათონის მონასტერში არსებული მკაცრი ტიპიკონი, რაც წესრიგს განაპირობებდა, ძველი ათონის ტიპიკონის მსგავსი იყო. სწორედ ხანგრძლივი პრაქტიკული გამოცდილება გახდა იმ წარმატების საწინდარი, რასაც ახალი ათონის მძლავრმა მონასტერმა უმოკლეს დროში მიაღწია. მათი მოღვაწეობის უანგარობის შეფასება საკვლევი საკითხის მიზანს წარმოადგენდა.

საკვანძო სიტყვები: ახალი ათონი, სამონასტრო ცხოვრება, ნიკოფსია, არაქართული კულტურის კერა, ტიპიკონი.

საქართველოს სამეფო ხელისუფლებას ეკლესია-მონასტრები, როგორც ქვეყნის შიგნით, ისე მის ფარგლებს გარეთ, მრავლად ჰქონდა. ნიშანდობლივია ისიც, რომ სიტყვა მონასტერი ზოგან სოფლის სახელადაც იქცა (მაგ., ხაშურისა და ახალგორის მუნიციპალიტეტებში) [1, 13]. როგორც გ. ბოჭორიძე აღნიშნავდა, უძველეს დროს ერის ცხოვრებაში კულტურის შემტანი სარწმუნოება იყო; საკულტო ადგილებში იწყებოდა და ღვივდებოდა შემოქმედება და აქედან ვრცელდებოდა ხალხში. კულტურული ცხოვრების მთავარი მონაწილეები მეფე-ერისთავნი, სახელმწიფო მოხელენი, სასულიერო პირები და სხვა ცალკეული საგვარეულოები იყვნენ [2, 52]. ცხადია, XIX საუკუნის სამონასტრო ცხოვრება ფრიად განსხვავდებოდა განვითარებული შუა საუკუნეების მჩქეფარე პერიოდისაგან. ასე მაგ., თუკი განვითარებულ შუა საუკუნეებში რაჭაში 30 მონასტერი ითვლებოდა, XIX ს-ში მხოლოდ სამი: ჭელიშის, ველევისა და სორის სავანე იყო მოქმედი და ისიც ძველებურ ბრწყინვალეობას მოკლებული, წელთა დადმართზე მიმავალი [3, 9].

ასეთ ვითარებაში, კავკასიაში გამონაკლისს წარმოადგენდა სოხუმის ახალი ათონის სამონასტრო კომპლექსის დაარსება. „ის ისტორიულად გამორჩეულ ადგილზე დაფუძნდა, როგორც ხდება ხოლმე წმიდა სავანეების შემთხვევაში“ - წერდა ახალი ათონის აღწერილობაში ტრიფონ ჯაფარიძე, რომელსაც მიზნად დაუსახავს აღნიშნული მონასტრის კეთილსინდისიერებისა და უანგარობის შეფასება [4, 6]. მონასტრის დანიშნულება ყველასათვის გასაგებია და თუ სულხან-საბას განმარტებას გავყვებით, მონასტერი ლათინურია და ქართულად განიმარტება როგორც სამზრუნველო სავანე [5, 502]. საინტერესოა, ვისთვის და რისთვის ზრუნავდა, რა როლს ასრულებდა არაქართული კულტურის კერა საქართველოს ცხოვრებაში - ქვეყნის მთლიანობას და სიმტკიცეს ემსახურებოდა თუ დარღვევას და დანაწილებას, თუ ხან ერთს და ხან მეორეს; ნუთუ მხოლოდ კავკასიაში რუსული სახელმწიფო ხელისუფლების განმტკიცება და რეგიონის მოსახლეობის გარუსება ამომრავებდა. ასეც იყო, რადგან რუსეთის იმპერიაში მართლმადიდებლობა იყო სახელმწიფო რელიგია. რუსული მართლმადიდებლობა და ეკლესია წარმოადგენდა

სახელმწიფო აპარატის მნიშვნელოვან ნაწილს [6, 109]. გავიხსენოთ, რომ საერო ცხოვრებიდან გამდგარი, სრულიად იზოლირებული ისტორიული, პოლიტიკური ცხოვრებისაგან სინამდვილეში არც ახალი ათონი ყოფილა. ბიზანტიის პოლიტიკური ქარტეხილები ბერთა სენაკებამდე აღწევდა და ათონიც, მართლმადიდებლური ფეოდალური სამყაროს ერთ-ერთი უდიდესი მემამულე და მიწათმფლობელი არ რჩებოდა გულგრილი იმპერიის პოლიტიკური და სოციალური პერიპეტიების მიმართ [7, 9-10]. რაც შეეხება რუსეთის სახელმწიფოს, XVII ს-ში მნიშვნელოვნად გაძლიერდა. როგორც კანდელაკი წერდა, ბიზანტიის იმპერატორის შვილთან ქორწინების შემდეგ, იოანე მესამემ ბიზანტიის იმპერიის გერბი, - ორთავიანი არწივი გადმოიღო რუსეთის გერბად და თავი მართლმადიდებლური ეკლესიის მეთაურად და მფარველად ჩათვალა. ძველსა და ძლიერ მორწმუნე ხალხს ქრისტიანული სამოსელით დაუწყო დაპატრონება. ამის შემდეგ გაჩნდა რუსეთის ტერიტორიაზე ივერიის ღვთისმშობლის ხატის სახელზე ტაძრები და მონასტრები [8, 72].

დავუბრუნდეთ შავი ზღვის ჩრდილოეთ ნაპირზე აფხაზეთში XIX ს-ში მდებარე ახალი ათონის მონასტერს, რომელიც დაარსდა იქ, სადაც მდ. ფსირცხა//სირცხა ერთვის შავ ზღვას, სოხუმიდან დასავლეთით 20 ვერსის მანძილზე. ამ ადგილას უწინ ფეოდალური ხანის ციხე-ქალაქი ანაკოფია (შუა საუკუნეების ნიკოფსია) მდებარეობდა. სახელწოდება „ანაკოფია“ აფხაზეთის სოფელ ანუხვასაგან მომდინარეობს, რომელიც ანაკოფიას ჩრდილოეთით აკრავს. იმ მთას, სადაც ანაკოფია მდებარეობდა, ამ სოფლის მოხუცი დღესაც ანაკვის მთას უწოდებენ [9, 33]. აფხაზეთის ისტორიის მკვლევარნი აფხაზი კოლეგები უფრო შორსაც მიდიან. აფხაზური ხალხური გადმოცემით, ანაკოფიის ციხეს ლეგენდარულ დედოფალს, ნაკოფიას//ნაყოფიას უკავშირებენ - ნაკოფიას ციხე; თან დასძენენ, რომ ამ გვარის აფხაზი წარმომადგენლები, აფხაზეთში სხვადასხვა ადგილას და მათ შორის, ანაკოფიის მიდამოებში ახლაც ბინადრობენ [10, 54]. გასაგებია რიგი ფაქტების უზუსტობის დაშვება, მაგრამ ასეთი სიყალბე?! ეს უკვე მახინჯ ტენდენციად იქცა. პოეზიის ენაზე საქართველო აფხაზურ პოეზიაში ტრადიციას არ ღალატობს - „... ძმობამ დაგიხსნა - აზიდულია დღესაც ფარად ის,

მშობის ძალითვე დაცული ხარ აქ და მარადის“ (შ. ჭკადუას ლექსი „აფხაზეთი“) [11, 170].

ძველი ანაკოფიის ციტადელი კოშკებით ივერიის მთაზე მდებარეობს. ივერიის მთა გუდაუთის მუნიციპალიტეტშია. გადმოცემის თანახმად, აქ ყოვლადწმიდა ივერიის ღვთისმშობლის ხელთუქმნელი ხატი ინახებოდა და მთის სახელწოდებაც მისგან მომდინარეობს. ანაკოფიის ტაძართან უძველესი დროიდან სახელგანთქმულიაფხაზთა წარმართული სალოცავითაც იყო, რასაც ახლომდებარე სოფელი ანუხვა ადასტურებს. ანუხვას ღვთაებას აფხაზეთში უწინ ეთაყვანებოდნენ [12, 42].

ანაკოფიის აშენება ბერძნებს მიეწერება. ზრუნავდა რა აფხაზთა შორის ქრისტიანობის გავრცელებაზე, ამ მხარის შემოსამტკიცებლად, იუსტინიანეს დაუარსებია ანაკოფიის საეპისკოპოსო და აუშენებია ეკლესიები [9, 37]. ვ. ფაჩულის აზრით, აფხაზური ლეგენდა ანაკოფიის ციხის მშენებლობას წმ. თამარ მეფეს მიაწერს [12, 50].

საგულისხმოა ის, რომ ჩვენს ქვეყანას ყოვლადწმიდა ღვთისმშობელი საიდუმლოდ დაუკავშირდა ათონის ივერიის ხატის მეშვეობით და აფხაზეთში ივერიის მთის (აფხაზი მკვლევრების მიხედვით, აფსაროსის მთის) არსებობაც შემთხვევითი არ უნდა იყოს. აქაც ლეგენდად თქმული რამ იამბება: თითქოს, ცნობილი ძველი ათონის ივერიის ღვთისმშობელი აფხაზეთის ივერიის მთაზე დაიდებს საიდუმლო ნავსაყუდელს. მთელი შუა საუკუნეების განმავლობაში აქ იყო საქართველოს ჩრდილო დასავლეთი საზღვარი, მაგრამ უფრო ადრე - X-XI სს-ში ნიკოფსია დასახლებულია როგორც წმიდა მოციქულ სიმონ კანანელის სამარხი, რომელსაც გიორგი მთაწმინდელი ანტიოქიელ პატრიარქთან საუბარში მოიხსენიებს [9, 33].

ბიზანტიური ეპოქის ანაკოფიის ტაძრის ნანგრევებთან, სადაც შემდეგ ახალი ათონის სიმონ კანანელის სახელობის მონასტერი დაფუძნდა, აფხაზებსა და ქართველებში შემონახული გადმოცემით, წმ. მოციქულ სიმონ კანანელის წმიდა ნაწილები ინახებოდა [13, 1]. აღსანიშნავია, რომ ანაკოფიის ტერიტორიაზე 1957-1958 წლებში ჩატარებულმა არქეოლოგიურმა გათხრებმა (ხელმძღვანელი მ. თრაფში) ცხადყო, რომ ციხე-ქალაქს 7 ჰექტარი ფართობი ეკავა [14, 141].

ასეთი მრავალმხრივ მნიშვნელოვანი ადგილი ერგო ახალი ათონის მონასტერს და ვრცლად იმიტომაც შევჩერდი, რომ როგორც ძველი ათონის „მემკვიდრე“ აქაც სულ სხვა რიგის მონასტერი ყალიბდება - წმიდა ათონური, რაც იმას ნიშნავს, რომ ათონის მკვიდრმა უნდა დაივიწყოს ძველი და შეითვისოს ახალი ათონური აზროვნება, რომელშიც უგულვებელყოფილია ლოგიკისა და ფიზიკის კანონები, რადგანაც ემყარება დროისა და სივრცის სხვაგვარ განზომილებას. ნივთები აქ განირჩევა არა ფიზიკური ნიშნებით, არამედ იმით, - არიან ისინი ჩვეულებრივნი თუ სასწაულმოქმედნი. ისტორიას აქ ზღაპრები და ლეგენდები ენაცვლება... ლეგენდები ათონურ კანონებს განამტკიცებენ; ისტორიულად, მორალურად ასაბუთებენ ტიპიკონებს... ნათელყოფენ ათონის სიწმინდეს და მის განსაკუთრებულ ღვთაებრივ ხვედრს [7, 28].

ბევრი რამით იყო გამორჩეული სოხუმის ახალი ათონის მონასტერი. მოვლენების თანმიმდევრული აღწერა ამაში დაგვარწმუნებს. ერთ-ერთი სანდო ვერსიის მიხედვით, ახალი ათონის დაარსების ინიციატორი მეფის რუსეთის ხელისუფლება ყოფილა, რომელსაც მიუმართავს საბერძნეთის ცნობილი ათონის რუსი ბერებისათვის, რომ მათ „ამ ველური მხარის გასანათლებლად და მისიონერული მიზნებისათვის,“ აფხაზეთში თვინათი მონასტრის ე. წ. ფილიალი დაეარსებინათ. მიმართვამ დადებითი შედეგი გამოიღო. XIX ს-ის 70-იანი წლებისათვის (1875 წ.) ჩამოსულმა ბერებმა, სამონასტრო ცხოვრების გასაჩაღებლად მდ. ფსირცხის მიდამოები აირჩიეს; უფრო იმიტომ, რომ გადმოცემით, მოციქული სიმონ კანანელი იქ იღწვოდა და გარდაიცვალა. ამ ადგილს მათ უწოდეს „ახალი ათონი.“ 1877-1978 წწ. რუსეთ-თურქეთის ომმა დროებით ხელი შეუშალა ბერებს, მაგრამ დაიღო თუ არა ზავი, ისინი შეუდგნენ დიდ მშენებლობას. ხელისუფლებამ მათ უბოძა 20 ათასი მანეთი ოქროთი [9, 41-42]. მეფის განსაკუთრებული ბრძანებით, მათ უსასყიდლოდ გადაეცათ მიწის დიდი ნაკვეთი სამი ათას დესეტინაზე მეტი [15, 24], ანუ 42 878 ჰექტარი. ამ მიწის ნაკვეთიდან ვენახს 147 დესეტინა, ბაღ-ბოსტანს - 15 დესეტინა..., სახნავ მიწას 143 დესეტინა დაეთმო. მონასტერს ეკუთვნოდა 500 სული მსხვილფეხა პირუტყვი, ფუტკრის ასეულობით სკა. მოჰყავდათ ციტრუსებისა და ზეთისხილის უხვი მოსავალი. მონასტერი უახლესი ტექნიკით აღიჭურვა, მათ შორის ჰიდროელექტროსადგურით, ვიწროლიანდაგიანი

რკინიგზით, საბაგირო გზით და ა. შ. ირკვევა, რომ ახალი ათონი რუსეთის საეკლესიო პოლიტიკის ცენტრად იყო ჩაფიქრებული, ამიტომაც საამისოდ ხელისუფება სახსრებს არ ზოგავდა [16, 72-73]. ის არც იმისთვის ზოგავდა თავს, რომ მონასტრის ისტორიული მისია გაემართლებინა, კერძოდ, შესაძლებლობა ჰქონოდა აფხაზეთის მოსახლეობას ქრისტიანულ მართლმადიდებლურ სარწმუნოებას დაბრუნებოდა. აქ იგულისხმებიან აფხაზები, რომლებიც არიან ჩერქეზების მონათესავე და არავინ იცის ზუსტად მთებიდან როდის ჩამოვიდნენ, მაგრამ დიდი ხანია აფხაზეთში ცხოვრობენ [17, 112; 160].

რუსეთ-თურქეთის ბოლო ომის შემდეგ, აფხაზეთის მოსახლეობა 52 ათასს შეადგენდა. ერთ-ერთი მოგზაურის ჩანაწერების მიხედვით, აქედან 2 ათასი მუსულმანი, ხოლო დანარჩენი ქრისტიანი ყოფილა, მაგრამ სინამდვილეში - კერპთაყვანისმცემელი, ცრუმორწმუნე, ველური, უზნეო [18, 5]. მართლაც, XIII ს-ში კავკასია ბარბაროსების ხელში ჩავარდა, რის შედეგადაც ყოველგვარი წინსვლა შეფერხდა, ხოლო რწმენით - პირველყოფილ წარმართობასაც გასცდა. ამ მხარეს სჭირდებოდა მაცხოვრის მოძღვრებით განათლებული ადამიანები როგორც გამოცდილებით აღჭურვილნი, ისე მუყაითი შრომითა და ლოცვით მოწადინებულნი, შეუპოვარნი მეზრძოლნი. აფხაზეთის ბუნებრივმა სიმდიდრემ და პატიოსანი ადამიანების უხვად დაღვრილმა ოფლმა ახალ ათონში ისე კარგად მოაწყობა მეურნეობა (და არამხოლოდ მეურნეობა), რომ უანგარო საზოგადო მოღვაწეებად წარმოჩინდნენ მაშინდელ ფართო საზოგადოებაში, ლამის მთელ რუსეთში და როგორც მათი საქმიანობის თვითმხილველი აღნიშნავდა, ეს თვისებები ღირსებად უნდა ჩაეთვალოს ყოველ ადამიანს განურჩევლად მისი პოლიტიკურ-სოციალური რწმენისა [4, 6].

როგორც არაერთ რელიგიურ და კულტურულ-საგანმანათლებლო ცენტრს, არც ახალი ათონის მონასტერს მოჰკლებია რუსეთის ხელისუფლების, აგრეთვე, საერო და სასულიერო პირების ინტენსიური ყურადღება. ბუნებრივია, გარეგნული და მატერიალური სიძლიერეც ამ ფაქტორებმა განაპირობა სხვა ზემოთაღნიშნულ მიზეზებთან ერთად. ამავე დროს, ფსირცხის ხეობაში და ისტორიული ანაკოფიის, იღუმალი ივერიის მთის და ზღვისპირა დაბლობზე გაშენებულმა მონასტერმა, შავი ზღვის წყალობით, ჰარმონიული პანორამა შექმნა და არამხოლოდ კავკასიის,

არამედ რუსეთის სამონასტრო ცხოვრებაში მნიშვნელოვანი კვალი დატოვა. ზოგიერთი ავტორი, კავკასიის შავიზღვისპირეთის შეუდარებელ სილამაზეს შვეიცარიასა და იტალიაზე მაღლა აყენებდა, იმდენად მრავალფეროვანია აქ ბუნება [19, 140].

უჩვეულო გზებითა და საშუალებებით, ხელოვნურად ვითარდება მოვლენები ჩვენს ირგვლივ, და დღეს, როგორც არასდროს ისევ სჭირდება აფხაზეთს მზრუნველი ხელი. ახალი ათონის მსგავს მონასტერს კვლავაც ისურვებდა იქ კეთილისმყოფელი. ამიტომ ქართველებსაც მისცემოდეთ შესაძლებლობა საკუთარ სამშობლოში კულტურის კერების მშენებლობისა, როგორც ქრისტიანული სარწმუნოების ერთგულ მიმდევრებს.

მნიშვნელოვანია საკვლევ საკითხთან დაკავშირებით ნეტარხსენებული იმერეთის ეპისკოპოსის, გაბრიელის პასუხი (აფხაზეთი მაშინ მას ექვემდებარებოდა), რომელსაც მთავრობა შეეკითხა -აქვს რაიმე საწინააღმდეგო თუ არა აფხაზეთში, მდ. ფსირცხის// სირცხის ნაპირზე ძველი ათონის ბერებმა მონასტერი დააარსონო? ყოვლადსამღვდელო გაბრიელმა ამ შეკითხვაზე ასეთი პასუხი გაგზავნა: „მონასტრის დაარსების წინააღმდეგი არა ვარ და ჩემი მხრიდან ხელს არ შევუშლი, მაგრამ იმ პირობით ვთანხმდები, რომ ბერებმა თავისი საქმე აკეთონ და სხვა ინტერესებს არ ემსახურონ“-ო [4, 10]. ამ მოკლე, მაგრამ ფრიად მნიშვნელოვანი დიალოგის გარდა, არსებული წყაროების მიხედვით, ქართულ მხარესთან სხვა არანაირი შეხება სოხუმის ახალი ათონის მონასტერს არ ჰქონია.

რამდენიმე წელი შენდებოდა და მშვენივრებოდა ახალი ათონის სამონასტრო კომპლექსი. რა და როგორ გაკეთდა, ბევრი რამ ისედაც საიდუმლოდ დარჩა, მაგრამ არც იმის უგულებელყოფა შეიძლება, რომ მონასტრის უმთავრეს წმ. პანტელეიმონის, სასწაულმოქმედისა და მკურნალის სახელობის ტაძარში ხუთი სამწირველო ჰქონდათ, ძვირფასი და წმიდა ნივთებით, პეტერბურგიდან მოწვეული საუკეთესო მხატვრების ნამუშევრებით შემკული. ეკლესიების გვერდით უზარმაზარ შენობაში, საკუთარ სენაკებში 400 ბერი იყო განთავსებული. საბინაო ოთახების გვერდით, ერთ შენობაში საავადმყოფო და აფთიაქი ფუნქციონირებდა, რომელსაც ბერები განაგებდნენ. აქვე მდებარეობდა სამხატვრო სახელოსნო, სადაც მსურველებს უსასყიდლოდ ასწავლიდნენ მხატვრობას. ეკლესიის ეზოში ფრიად

ლამაზი, ჯვრის ფორმის შენობა ე.წ. „სამმო,“ სატრაპეზო იყო, სადაც 300 ბერი სადილობდა, ხოლო აღდგომის პირველ დღეს, მთელი მონასტრის ბერობა იქ ერთად იხსნილებდა.

ქვემოთ, შავი ზღვის პირას 8 დიდი შენობა ჰქონდათ აგებული, მათ შორის ორი დიდი ორსართულიანი სასტუმროდ იყო მოწყობილი, ძვირფასად „პირველხარისხოვანი“ სტუმრებისათვის და უფრო დაბალი ღირსების - „მეორეხარისხოვანი“ სტუმრებისათვის. სასტუმროებთან არსებული ორი დიდი სასადილო ორას-ორას კაცს ისტუმრებდა ხოლმე. აქაც ეკლესია, ბერთა საკუთარი სენაკები და სატრაპეზო იქცევდა ყურადღებას. აღნიშნულ ეკლესიაში ბერები რიგ-რიგობით ყოველდღე ასრულებდნენ წირვა-ლოცვას. ტიპიკონის თანახმად, ცისკარი ნაშუალამევს - 2 საათზე იწყებოდა და წირვა გათენებისას მთავრდებოდა. ტიპიკონიც ძალიან საგულისხმოა, მაგრამ არანაკლებ საინტერესოა ეკლესიის ზემოთ არსებული ორსართულიანი შენობა, სადაც სკოლა - იგივე „პანსიონი“ იყო გამართული ჩამომავლობით აფხაზი ბავშვებისათვის. სკოლა ყოველმხრივ მონასტრის ხარჯზე იმყოფებოდა, თუმცა ერთი პერიოდი მონასტრის წინამძღვარს სოხუმის ქალაქის გამგეობისათვის წინადადებით მიუმართავს - ჩაიბარეთ სკოლისა და „პანსიონის“ მოწყობილობა, წაიყვანეთ ეს 30 ბავშვი და წლიურად თითოეულში 200 მანეთს მოგცემთო. ამ წინადადებაზე ქალაქის გამგეობას უარი განუცხადებია. რა მოსაზრება ამოძრავებდა მონასტრის წინამძღვარს - აქრიმანდრიტ იერონს, სკოლა უშლიდა თუ არა ხელს ბერების შინაურ ცხოვრებას, ან რაიმე სახის წესრიგს მხოლოდ მან იცოდა, რომელსაც თურმე, ბევრი საიდუმლო ჰქონდა შენახული [4, 10-14].

XIX ს-ის 80-90-იან წლებში, როცა საქართველოში მასიურად დაიწყო საეკლესიო-სამრევლო სკოლების მოღვაწეობა, გელათის მონასტერშიც დაარსდა სკოლა, რომელიც დამოუკიდებელი ცხადია არ ყოფილა. მონასტრის წინამძღვრის დადებული ფიცის შინაარსიდან ჩანს (1854 წ. მარტი) - აღნიშნავს გ. კეზევაძე, - თუ როგორ უნდა ემოღვაწა მონასტრის მომავალ წინამძღვარს, რომლისთვისაც ღმერთისა და იმპერატორისადმი ერთგულება და სამსახური გათანაბრებული იყო [20, 145].

თემიდან გადახვევად თუ არ ჩაითვლება, მოგვაგონდა პეტრიწონის მონასტრის ტიპიკონი, სადაც XI ს-ში ტაოელმა ქართველმა - გრიგოლ ბაკურიანის ძემ თავის დაფუძნებულ მონასტერში სკოლაც დააარსა, სადაც ექვსი ახალგაზრდა სწავლობდა ყველაფერს, რაც საჭირო იყო საეკლესიო მსახურებისათვის. მოსწავლეები საკვებს და სამოსს მონასტრისაგან იღებდნენ. სწავლის დასრულების შემდეგ, ღირსეულნი ეკლესიის მსახურები ხდებოდნენ [1, 18]. რასაკვირველია, დრო და სივრცე ახალი ათონისა და პალესტინის მონასტრებისათვის ფრიად განსხვავდება ერთმანეთისაგან, მაგრამ მონასტრის, როგორც განმანათლებლის დანიშნულება, ზედროული რჩება. შორეული პარალელი, რომელიც ახალ ათონში უპოვარი აფხაზი ბავშვების საკვირაო-სამრევლო სკოლას მოჰყვა, იმით დამთავრდა, რომ აღსაზრდელებისაგან ღვთისმსახურთა ნაცვლად, ნესტორ ლაკობა, ვასილი აგრბა, ეგნატე ვარდანია და სხვა აქტიური რევოლუციონერები გამოვიდნენ [21, 10].

ცხადია, რუსეთის ცარიზმი, კავკასიაში პოზიციების განმტკიცების შემდეგ, შავიზღვისპირეთში საეკლესიო კოლონიზაციას შეუდგა და ამ საქმეში ათონის პანტელეიმონის სახელობის რუსული მონასტრის ბერები მოიშველია. მთავრობის უხვი სუბსიდიების წყალობით, მათი ჩანაფიქრი - ახალდაარსებული მონასტერი რუსული სახელმწიფოსა და ეკლესიის ბანაკი ყოფილიყო კავკასიაში, წარმატებით შესრულდა [12, 19,23; 16, 73]. არც ის ფაქტორია უმნიშვნელო, რომ ახალი ათონის მონასტერს მატერიალურად უნდა გაემლიერებინა საბერძნეთის ათონი დამართლაც, შემოსავლის დიდი ნაწილი ძველ ათონში იგზავნებოდა [12, 24; 4, 9]. წვრილი და მსხვილი შემოსავალი შედგებოდა შინაური ფრინველისა თუ საქონლის, მრავაფეროვანი სუვენირების, საოჯახო ავეჯის, სურსათის, ძვირფასი ხის ჯიშების, ბაღჩეულის, ხეხილის ნაყოფისაგან და სხვადასხვა ორიგინალური ნივთებისაგან. მათ შორის იყო რჩეული მასალისაგან დამზადებული ნავეები, რომლებიც სადურგლო სახელოსნოებში მზადდებოდა. გარდა ამისა, „კასპის ზღვაზე ახალი ათონის მონასტერს მოზრდილი თევზის საშენები ეკუთვნოდა“ [16, 76]. აფხაზეთის ასრ ცენტრალური სახელმწიფო არქივის ცნობით, მათ შავი და კასპის ზღვების სანაპიროებზე თევზჭერის მრავალი სარეწაო ჰქონდათ მოწყობილი, რომლებიც წლის განმავლობაში მონასტერს 50 000 მანეთზე მეტ შემოსავალს აძლევდა. ყოველივე ეს ხელს უწყობდა მეთევზე მუშების რიცხვის ზრდას [22, 33].

მონასტრის შემოსავლის ერთ-ერთ წყაროს რიცხვმრავალ მლოცველთა შესაწირავი წარმოადგენდა. არც მონასტერი რჩებოდა ვალში, ვინაიდან წესად იყო დადებული, რომ ყოველ მიმსვლელს ბინა ეძლეოდა და სამი დღის განმავლობაში ხარჯი ისეთივე ჰქონდა, როგორც საზოგადოდ, ბერებს: დილა-საღამოს ჩაი და პური, 12 საათზე სადილი და 7 საათზე ვახშამი. სადილ-ვახშმად ორი თავი სამარხვო შეჭამანდი და ღვინო; უქმე დღეებში - თევზი. ადვილი წარმოსადგენია, რა ხარჯი ჰქონდა მონასტერს ზაფხულობით, როცა ყოველდღე დაახლოებით 1200-მდე ადამიანს ისტუმრებდა. რაც შეეხება ხორცეულობას, აქ ყოველად შეუძლებელი იყო არათუ თვითონ ბერებისთვის, არამედ სხვისთვისაც მიეცათ საზრდოდ [4, 26,34]. ბერების რიცხვმა, რომლებიც ერთდროულად ცხოვრობდნენ მონასტერში, მალე 700-ს მიაღწია [19, 157]. ისინი განუხრელად იცავდნენ თვითმპყრობელობის რუსიფიკაციის პოლიტიკას კავკასიის რეგიონში [15, 25]. ტრ. ჯაფარიძის პოპულისტური ნაშრომის თანახმად, 700 ბერიდან, ჩამომავლობით ყველა რუსი, იყო უსწავლელი, ანუ შინაური მონასტრული განათლება ჰქონდათ მიღებული, თითო-ოროლა გამონაკლისის გარდა. ღვთისმსახურება ყოველთვის სრულდებოდა დღე და ღამე. შუა ღამის ლოცვა ყველასათვის სავალდებულო იყო, დღისით კი - მორიგეობით. მონასტერში მუდმივად სამი მგალობელი გუნდი იყო საკუთარი რეგენტების ხელმძღვანელობის ქვეშ [4, 33]. ბერების შინაგანაწესზე, როგორც ათასწლოვანი ათონის უნაკლო ტიპიკონის დამცველებზე, ვერაფერს იტყვის ვინმე, ის შესწორებას არ საჭიროებს. დავსძენ მხოლოდ იმას, რომ უცხოეთში ქართველების მიერ დაარსებულ მონასტრებს ყველგან დამოუკიდებელი მმართველობა ჰქონდათ, თუმცა რა წვალეა, სივიწროვე და ნაკლოვანება გამოიარეს მხოლოდ ღმერთმა იცის. წყაროებმა ნაწილობრივ შემოინახეს ამ ფაქტორის ამსახველი მონაცემები. კერძოდ, გაზეთ „ივერიის“ ცნობით, ივერიის მონასტრის ბერებმა ძალასაც მიმართეს ქართველთა ძმობის წინააღმდეგ და ნებას არ აძლევდნენ მათ მოეხმარათ შეშა და წყალი, ან შეეკეთებინათ დაზიანებული შენობები. „თუმცა რუსეთის მთავრობამ სამუდამოდ შეიწყნარა ქართველთა სავანე 42 ბერით და ივერიის მონასტრის ოცი ათასი თუმნის რუსეთიდან შემოსავლისაგან სამასი თუმანიც განუწესა, როგორც დახმარება დავის გადაწყვეტამდის. ოსმალეთის მთავრობისაგანაც ბევრჯერ მოუვიდა ბრძანება აქაურ მმართველობას „არ შეეხოთ ქართველ ძმობასო,“ მაგრამ

ყოველივე ცდა დროებითი აღმოჩნდა“ [23, 3]. კიდევ ერთხელ დავიმოწმებ პეტრიწონის მონასტრის ტიპიკონს, ვინაიდან ერთადერთი წესდებაა ჩვენამდე რიგაიანად, სრული სახით მოღწეული. მის დამფუძნებელს, ნეტარხსენებულ გრიგოლს აუკრძალავს ბერძნების მონასტერში დამკვიდრება, გარდა ერთი მწერლისა, რომელსაც მიწერ-მოწერა უნდა ეწარმოებინა ადგილობრივ ხელისუფლებასთან და ეს იმით დაუსაბუთებია, რომ ბერძნები შურიანი ხალხია და ვაითუ ხელთ იგდონ ქართველების სავანეო. წინამძღვრის შიში გამართლდა და შემდგომ ბერძნებმა მართლაც ჩაიგდეს ხელში ქართველების ეს მონასტერი [1, 18].

სოხუმის ათონის მონასტერი 1924 წელს დაცარიელდა და ახალი ადმინისტრაციის დაარსებამ კურორტ „ფსირცხას“ კეთილმოწყობას დაუჭირა მხარი. მონასტრის შენობის ნაწილი 1959 წელს აფხაზეთის სახელმწიფო მუზეუმის ფილიალად გამოცხადდა. სამონასტრო მეურნეობის ბაზაზე ააგეს ახალი სანატორიუმი, დასასვენებელი სახლი, პანსიონატი, ტურისტული ბაზა, რომელსაც ახალი ათონის სახელი შერჩა. ახალი ათონის, როგორც ტურისტული ცენტრის შემდომი განვითარება დაკავშირებულია სპელეოტურიზმის უდიდესი ბაზის შექმნასთან, რომელმაც კავკასიის შავიზღვისპირეთში ულამაზეს მიწისქვეშა ახალი ათონის მღვიმურ კურორტს გაუთქვა სახელი.

ასეთია ისტორიული ანაკოფიის, ივერიის მთის, ახალი ათონის მიწისზედა და მიწისქვეშა სავანის მოკლე მოკვლევა, რომელიც ამჟამად უხილავ ნაკრძალად მოიაზრება.

ლიტერატურა:

1. შანიძე ა., თხზულებანი 12 ტომად, თბ., 1986, ტ. IX.
2. ბოჭორიძე გ., რაჭა-ლეჩხუმის ისტორიული ძეგლები და სიძველეები, თბ., 1994.
3. გობეჯიშვილი ვ., რაჭის მონასტრები, თბ., 2006.
4. ჯაფარიძე ტრ., ახალი ათონი, ქუთაისი, 1912.
5. ორბელიანი ს-ს., ლექსიკონი ქართული, თბ., 1991, ტ. I.
6. Dudnev, V., Folk Rituals, Church Rituals, L., 1982 (Russian).
7. ალექსიძე კ., ათონი ათასწლოვანი, თბ., 1982.

8. კანდელაკი ბ., ვალდაის ივერთა მონასტერი, „მეგლის მეგობარი,“ თბ., 1974, კრ. 36.
9. ბერულავა კ., აფხაზეთის ისტორიული ადგილები, თბ., 1951.
10. Essays in the History of the Abkhaz ASSR, Sukhumi, 1960, part 1 (Russian).
11. საქართველო აფხაზურ პოეზიაში, შრომათა კრებული, თბ., 2010, ტ. 2.
12. Pachulia V., New Athos, Sukhumi, 1973 (Russian).
13. Latishev I., On the History of Christianity in the Caucasus, St. Petersburg, 1911 (Russian).
14. საქართველო, ენციკლოპედია, თბ., 1997, ტ. 1.
15. Verbitski, N., Resort Psyrtscha, Tiflis, 1925 (Russian).
16. კიკნაძე ვ., ახალი ათონი - რუსეთის სინოდის საეკლესიო პოლიტიკის დასაყრდენი ამიერკავკასიაში, ჟურ. „ლოგოსი“, თბ., 2003, N 1.
17. Abkhazia and in it the New Athos Simono-Kananitsky Monastery, is dr. up I. N., Moscow, 1899 (Russian).
18. New Athos Simono-Kananitsky Monastery, Odessa, 1888 (Russian).
19. Vasiukov S., Land of Proud Beauty, Caucasian Black Sea Coast, St. Petersburg, 1903 (Russian).
20. კეზევაძე გ., გელათის მონასტერი ეგზარქოსობის დროს (დისერტაცია ისტორიის დოქტორის ხარისხის მისანიჭებლად), თბ., 2005.
21. New Athos Panteleimon Cathedral, Sukhumi, 1977 (Russian).
22. გორგაძე ბ., მუშათა კლასის ჩამოყალიბებისათვის აფხაზეთში, ა. გორკის სახელობის სოხუმის სახელმწიფო პედაგოგიური ინსტიტუტის შრომები, სოხუმი, 1962, ტ. XV.
23. გაზეთი „ივერია“, ტფ., 1899, N 220.

**THIS NEW HONEST MONASTERY OF NEW ATHOS
(AKHALI ATONI)**

Irma Kvashilava

Doctor of History, Senior Researcher of the Institute of
Ethnology named after Academician Giorgi Chitaia of the
Tskhum-Abkhazian Academy of Sciences, Senior
Researcher of the Institute of History and Ethnology,
Tbilisi State University
E-mail: irma.kvashilava@tsu.ge

*Presented by the Institute of Ethnology named after Academician Giorgi Chitaia of the
Tskhum-Abkhazian Academy of Sciences*

Abstract. Royal government of Georgia had numerous churches – monasteries in the past. At that time, belief was a bringer of culture in the people’s life. Monastery life of XIX century is greatly different from the period of developed middle centuries, however, main purpose of monastery as monastery shelter was not changed. The most important is to make it exact for whom and what did “New Athos Monastery established on the former territory of Nikopsia” – center of non-Georgian culture, Anakopia, Sokhumi cared. Despite of strengthening the Russian state power in the region, it is clear it had missionary purposes too. Namely, to make Abkhazia back to Orthodox Christian faith. Above mentioned monastery had typicon similar to Old Athos (Dzveli Atoni), which used to determine order. Exactly long-term practical experience became a guarantee of success that the powerful monastery of New Athos (Akhali Atoni) achieved in the shortest time. It left an important trace in monastery life of Russia. Purpose of the research question was evaluation of disinterestedness of their work for public good.

Keywords: *New Athos, monastery life, nikopsia, center of non-georgian culture, typicon.*

მიცვალებულთან დაკავშირებული წეს-ჩვეულებები

(გალის რაიონის ეთნოგრაფიული მასალების მიხედვით)

ნინო ხარჩილავა

ისტორიის დოქტორი, ცხუმ-აფხაზეთის
მეცნიერებათა აკადემიის აკადემიკოს გიორგი
ჩიტაიას სახელობის ეთნოლოგიის ინსტიტუტის
უფროსი მეცნიერ-თანამშრომელი, სსიპ - ბათუმის
ხელოვნების სასწავლო უნივერსიტეტის სასწავლო
პროცესების მართვის დეპარტამენტის უფროსი
E-mail: kharchilavanin@gmail.com

*წარმოადგინა ცხუმ-აფხაზეთის მეცნიერებათა აკადემიის აკადემიკოს გიორგი
ჩიტაიას სახელობის ეთნოლოგიის ინსტიტუტმა*

აბსტრაქტი. ძირითადი მასალა, რომელიც საფუძვლად უდევს მოხსენებას, ჩვენს მიერ თანამედროვე გალის რაიონის რამოდენიმე სოფელშია მოპოვებული, სადაც ყურადღება გამახვილებულია თუ რა ცვლილებები განიცადა მიცვალებულთან დაკავშირებულმა წეს-ჩვეულებებმა, კულტურული ვითარების ზეგავლენით, ისტორიული განვითარების სხვადასხვა საფეხურზე. განვითარების თანამედროვე ეტაპზე აუცილებელია კულტურის ისტორიის, მათ შორის აზროვნების სფეროში შემუშავებული საკითხების არა მხოლოდ ინტერდისციპლინური, არამედ რეგიონთშორისი კვლევა. ასეთთა რიგს განეკუთვნება მიცვალებულის კულტთან დაკავშირებული საკითხებიც, რომელთა შედარებითი განხილვის ნიმუშია ქვემოთმოყვანილი თანამედროვე გალის რაიონში დაფიქსირებული ეთნოგრაფიული მასალები.

საკვანძო სიტყვები: ეთნოგრაფიული გალი, მიცვალებული, მტრედი, კელაპტარი.

მიცვალებულთან დაკავშირებულ საწესჩვეულებო მასალის მიხედვით, გალის რაიონში მიცვალებულის დაკრძალვას წინ უსწრებდა მოსამზადებელი პერიოდი.

გარდაცვალება ტრაგიკულ მომენტად აღიქმებოდა, თუმცა მაშინვე იწყებდნენ თადარიგს, რომელიც მთელი რიგი სხვადასხვა სახის საკითხების გათვალისწინებას გულისხმობდა.

მომაკვდავთან ოჯახის წევრები და რამდენიმე ადამიანი რჩებოდა, მომაკვდავ ადამიანს ანთებულ სანთელს ხელში ჩაუდებდნენ და კარ-ფანჯრებს აღებდნენ, რომ მიცვალებულის სული სახლიდან დაუბრკოლებლად გასულიყო. გარდაცვლილის ოჯახში მიცვალებულის გამპატიოსნებელი - **მარწკინალი** [28, 224] მოდიოდა, რომლის ფუნქციას ოჯახის წევრი ან მეზობელი ასრულებდა. მარწკინალი თვალს უხუჭავდა, ყბას აუკრავდა, ფეხებს (ტერფებს) შეუკრავდა, ტანსაცმელს ჩააცმევდა, მოაწესრიგებდა.

თედო სახოკიას ცნობით, „სული პირიდან რომ გამოვა“, კაცი კვდება - „დოღურუ“ გარდაიცვლება, რაც წარმოებული უნდა იყოს ზმნა **ღვრა**-საგან, დაიღვარა, სითხედ იქცა [21, 119]. სიკვდილი - **ღურა**, ხოლო გარდაცვლილი - **ღურელ**. მიცვალებულზე იტყოდნენ **დელუ** - დაილია, **მედინ** - დაიკარგა, **მიშვანდ** - დაისვენა, რომელიც ემყარება დასვენებას. დასვენების ერთ-ერთი საშუალება კი ძილია და სიკვდილსაც ხანგრძლივ ძილად აღიქვამენ. მომაკვდავ ადამიანზე იტყოდნენ - **მუმ შარას გერე/გილარე** - თავის გზას ადგას//დაადგა, რაც მომაკვდავის შესატყვისია ანუ მგზავრია, რომელიც მიგვანიშნებს, რომ სულთმობრძავი სამზეოდან კი მიდის, მაგრამ არ კვდება და მხოლოდ სხვა სამყაროში ინაცვლებს, საიქიოს მიმავალი მგზავრია. გარდაცვალება არ ნიშნავს სიცოცხლესთან სამარადჟამო გამოთხოვებას, არამედ ადამიანის ახალ თვისობრიობაში გადასვლაზე (ცვალებადობაზე) მიგვითითებს.

სულთმობრძავი ადამიანის მდგომარეობის შესამსუბუქებლად და სულის მალე გაყრის მიზნით გალის რაიონში დავაფიქსირეთ შუბლზე უღლის დარტყმის ჩვენვა [1], რაც რესპოდენტებმა ახსნეს, სიცოცხლეში თუ უღელი ჰქონდა დამწვარი, მაშინ გაუჭირდებოდა სულის მიცემა, ამიტომ დღესაც ერიდებიან უღელის დაწვას - ვაშინერს. საქართველოს სხვა კუთხეებშიც ფიქსირდება მომაკვდავთან უღლის გამოყენების ჩვეულება [26, 156; 32, 60].

ადგილობრივთა რწმენა-წარმოდგენებით, საიქიო - **ოშურე** - სულისთვის განკუთვნილი ადგილია, ხოლო **ოშურეთი** [28, 460] - სულეთი. საიქო სააქაოსგან

გამიჯნულია წყლით და საიქიოში მოსახვედრად გარდაცვლილ სულს უნდა გადაელახა ბევრი დაბრკოლებები ადუღებული კუპრის მდინარის სახით, რომელზეც ბეწვის ხიდი იყო გადებული და მოესყიდა ზღურბლის მცელი, რომელიც „ბაჟს“ იღებდა [2, 11]. გალის რაიონში დღესაც ფიქსირდება ნათლიას მიერ მიცვალებულისთვის კუბოში ქამრის ჩაყოლების წესი, და ფიქრობენ რომ მდინარეზე გადასვლის დროს დაბრკოლების გადასალახავად ეს ქამარი გამოადგებოდა. მიცვალებულს მიუხედავად ქრისტიანული წეს-ჩვეულებების მიხედვით დაკრძალვისას აუცილებლად ხელში ფულსაც ჩაუდებდნენ და ახლო ნათესავებიც გასვენების დღეს გამოთხოვებისას მიცვალებულს ფულს ჩუქნიდნენ, რომელიც მეზაჟესთვის უნდა გადაეხადა. ერთდროულად ვხვდებით, რომ მიცვალებულს ხელში ჯვარი და ფული ერთად აქვს ჩადებული [1].

ადამიანის გარდაცვალებისა და ოჯახის მიერ შეცხადების შემდეგ, ოჯახის უფროსი გამოყოფდა პიროვნებას - **მაგინაფალს**, იგივე შემტყობინებელს, რომელსაც შორს მცხოვრები ნათესავებისთვის უბედური ამბის და დაკრძალვის თარიღის შეტყობინება ევალეზოდა. მაგინაფალს არ გაუშვებდნენ იმ ოჯახში, სადაც არ შეიცხადებდნენ.

სანამ მიცვალებული სახლში იყო, ჭირისუფლებისთვის საკვები რიგის მიხედვით მეზობლად მცხოვრებ ნათესავებს და მეზობლებს მიჰქონდათ. მეზობლები და ახლო ნათესავები ოჯახს ყველანაირად ეხმარებოდნენ. დღემდე არსებობს **სადილიშ მინოღალა** - სადილის შეტანა. ეს იყო გარდაცვლილის ოჯახში მეზობლებისგან მიცვალებულის გასვენებამდე ჭირისუფალისთვის სადილის მიტანის წესი.

გასვენებამდე მიცვალებულის დატირებას - **გილანგარა//გიწონგარა** ეწოდებოდა. მიცვალებულის გასვენების დღეს **ფაშატურში** - ფანჩატურში დაასვენებენ. ეს არის ეზოში გამართული დიდი ფართობის გადახურული ნაგებობა (ერთჯერადი) რომლის მარჯვენა კუთხის სიღრმეში მიცვალებული ასვენია.

მიცვალებულის გამოსვენებისას ზნეობრივ ნორმადაა ქცეული ფეხზე წამოდგომის ჩვეულება. გამოსვენების დროს ოჯახში ყველა დიდი და პატარა ფეხზე უნდა წარმოდგარიყო, თუ ბავშვს ეძინა, მასაც გააღვიძებდნენ, ავადმყოფს წამოაყენებდნენ რამოდენიმე წუთით. ეს ჩვეულება თ. ოჩიაურის აზრით, ემყარება მაგიის პრინციპს (არ დაემსგავსონ მიცვალებულს), რომელიც საქართველოს სხვა კუთხეებშიც

ფიქსირდება [20, 27]. საფიქრებელია, რომ ამ ჩვეულებას, ისევე როგორც მიცვალებულის წინაშე ქუდის მოხდას (მგლოვიარე კაცები უქუდოდ დადიან), თან ვინც ტირი-ლში მიდის მიცვალებულთან უქუდოდ შედის, ხოლო ქუდისთვის (სხვა ნივთების-თვისაც) ეზოში სპეციალურად განკუთვნილი მაგიდა დგას.

ადამიანის გარდაიცვლებისას იკრძალება ბევრი საოჯახო თუ სასოფლო სამუშაოები. არ შეიძლება - ვაშინერს „დიხამ ნჭყოლუა“ - მიწის დამუშავება. მაგრამ თუ მიცვალებულის ოჯახსა და სხვა ოჯახებს შორის მდინარე ან ღელე ჩამოუდის, მაშინ მკაცრად არ იცავენ ამ ჩვეულებას. ნჭყოლუა ნიშნავს დაჭრას [28, 413]. ამიტომ სოფელში მიცვალებულის დამარხვამდე განსაკუთრებით მიწის დამუშავება იკრძალებოდა.

საქართველოს სხვა კუთხეებში მიცვალებულის დაკრძალვის დღეს, ტრადიციულად, დაქვრივებული (ქალიც და კაციც) იმოსებოდა საქორწილო თეთრი ტანსაცმლით [36, 77; 10, 94; 14, 73] ან მიცვალებულის საქორწინო და დასაკრძალავად ერთი და იგივე სამოსი გამოიყენებოდა [9, 181]. ეთნოგრაფიული მასალებით გალის რაიონში ვერ დადასტურდა დაქვრივებული მეუღლის საქორწინო სამოსში გამოწყობა, მაგრამ დასტურდება დასაოჯახებელი ან გასათხოვარი ახალგაზრდის საქორწინო სამოსში გამოწყობა და საქორწინო ატრიბუტების გამოყენება სამგლოვიარო პროცესიაში (მაგ: ეზოში სადედოფლოდ მორთული ავტომანქანა შავი ლენტებით, სადაც მიცვალებულის სურათია მოთავსებული) [1]. ასევე გასათხოვარი ქალის სადედოფლო კაბით შესუდრვა და დაკრძალვა. საერთოდ კი, აუცილებლად ითვლებოდა მიცვალებულისათვის ჯვარნაწერი და ნათლობის რაიმე ნივთის ჩატანება.

სამგლოვიარო სამოსის ფერი გალის რაიონში ძირითადად შავი იყო, თუმცა გლოვის სიმძიმის შესაბამისად, სხვა ფერებსაც იყენებდნენ. როგორც სამეცნიერო ლიტერატურაში ისე ეთნოგრაფიული მასალებით მგლოვიარეთა თეთრი სამოსით შემოსვა არ დადასტურდა, რომელიც საქართველოს სხვა კუთხეებში იყო მიღებული [10,93; 11, 125; 23, 60]. გლოვის სიმძიმის შესაბამისად სამგლოვიარო სამოსი შავი და თალხი იყო. შავი ფერით ღრმა გლოვას გამოხატავდნენ, ხოლო თალხით შედარებით იოლს. შავი ფერი ხაზს უსვამს მგლოვიარის განწყობილებას, რომელიც ასოცირებულია შავითან. გალში სამგლოვიარო სამოსის გავრცელებული ტერმინებია: „ძანძა“ ძანძა, „ჭკირილ უჩა“ - დაჭრილი შავი, „ჩხვიჩვილ უჩა“//„ძენძილ უჩა“ - ფესვებჩამო-

შლილი შავი, „უჩა მიკაქუნალი“ - შავი ჩასაცმელი, „ონწერალი“ - სამწარო, „თარხი“ - თალხი. გლოვის სიმძიმე განსაზღვრავდა სამგლოვიარო სამოსის ტიპსა და მისი ტარების ხანგრძლივობას. სამგლოვიარო სამოსი ოჯახში იკერებოდა, რომელსაც **უჩამ ჭკირუა** - შავის გაჭრა ეწოდებოდა. ოჯახის წევრები ძაძების შეკერვის შემდეგ ნარჩენი შავი ქსოვილის ნაჭრებით სახლის აივნის ძელებს და სახლთან ახლო მდგომ ხეებს გლოვის ნიშნად მორთავდნენ. ეს წესი სამეგრელოშიც ფიქსირდება [30, 168].

ძველად გასვენების დღეს გალის რაიონში ეზოში მიცვალებულისადმი მიძღვნილ რიტუალებში, სოლარული ღვთაების ზოომორფული ხატება და დიდი ღმერთისადმი მიძღვნილი ცხოველები ხარი და ცხენი ფიგურირებდა. რაც მეტყველებს ღვთაებასთან მიცვალებულის წილნაყრობასა და მიახლოებაზე. რაც საქართველოში სხვა კუთხეებშიცაა დამოწმებული [21, 131; 14, 11-14]. თანამედროვე გალის რაიონში გასვენებამდე ჭირისუფალს რამოდენიმე ახლო ნათესავი ან ნათელმირონით ოჯახთან დაკავშირებული პიროვნება ეტყვის, რომ **კილემ განწყუმუს** - მკლავის გახსნის, **ჟარნჩის** - ორმოცზე ან **წანაშდუდის//მოწანუას** - წლისთავზე **გეჯილაფარის** - სამსხვერპლოს მოიყვანს. ამიტომ ოჯახში შეიძლება გასვენების დღეს რამოდენიმე ასეთი სამსხვერპლო მოგროვდეს, ოღონდ დღეს ის ეზოში არ დგას.

სოლარულ ღვთაებასთან მიცვალებულის კავშირზე უნდა მიგვითითებდეს მზის ჩასვლამდე ან მზის გადასვლისას დაკრძალვის წესიც (ადგილობრივთა რწმენით, მიცვალებული ჩამავალ მზეს მიყვება სასულეთში) [27, 186] და ასევე ჭირისუფლის (დედა, მეუღლე, და) მიერ ნაწნავების ჩამოშლის - **თუმამ ხუალა** (სხივებად დაფენა - ასოციაცია მზის სხივებთან) ჩვეულება დაკრძალვამდე, მერე თმას დაიწნავდა და თავს შავი სამკუთხა თავსაფრით წაიკრავდა.

გალის რაიონშიც ადგილობრივები საინტერესო დამოკიდებულებას გვამცნობენ. მიცვალებულისთვის ღამის თევის დროს საძრახისად არ ითვლებოდა სიცილი და მხიარული განწყობილება, მაშინ როცა, დღისით განუწყვეტელი ტირილი იყო. ტირილი იწყებოდა მზის ამოსვლიდან და გრძელდებოდა მზის ჩასვლამდე. **სერიმ მატახალეფის** ღამით მხიარულება მიუთითებს იმ რწმენაზე, რომ მზე მიდის მკვდართა ქვეყანაში, მაშასადამე, მიცვალებული მზეს შეხვდა, სიცოცხლეს ეზიარა

და ამიტომაც აღარ არის საჭირო გლოვა. გათენების შემდეგ კი კვლავ იწყებოდა გლოვა რადგან მზე უკვე ტოვებდა მკვდართა ქვეყანას, ქვესკნელს. იგივე ჩვეულება ღამისთევის დროს სიცილი და გართობა ცნობილია საქართველოს სხვა კუთხეებშიც [31, 97; 33, 104]. ზემოთმოყვანილი მასალა ასახავს საყოველთაოდვე ცნობილ შეხედულებას მიცვალებულისა და მზის კულტებს შორის კავშირის შესახებ, რომელიც ეხმაურება საყოველთაოდვე მიღებულ მრწამსს სიცილის ამალორძინებელი და მწარმოებლურ-გამანაყოფიერებელი ძალების გაძლიერების მაგიური მნიშვნელობის შესახებ. ადამიანი, რომელიც დღის მეორე ნახევარში გარდაიცვლება დღესაც იტყვიან **შურქ ბჟას ქელაყუნ** - სული მზეს ჩაყვა. რესპოდენტები მოგვითხრობენ, რომ **სერიშ მატახალეფი** ძირითადად თამაშობდნენ „ქინისტობანას“ - ქინძისტავობანას და მხიარულობდნენ [1].

ეთნოგრაფიული მასალის მიხედვით, გალის რაიონში, სანამ მიცვალებული სახლში იყო, მიცვალებულთან დაკავშირებულ წეს-ჩვეულებებში მნიშვნელოვანი ადგილი უკავია ცეცხლისა და წყლის კულტსაც. ცეცხლით განწმენდა მიცვალებულის დასაკრძალავად გამზადების აუცილებელი წესია. დიდია წყლის როლიც მიცვალებულთან დაკავშირებულ წარმოდგენებსა და რიტუალებში. წყალი განბანვის გარდა, ცეცხლის მსგავსად, განწმენდის საშუალებაცაა და, ამდენად, მას აქვს როგორც მაგიურ-რიტუალური, ისე რაციონალური დანიშნულება.

წარმოდგენებს, რომლის მიხედვით, მიცვალებულთა სამეფო წყალგაღმა სამყაროა, ანუ სააქაო წყლითაა გამოყოფილი საიქიოსაგან [37, 825]. ამ რწმენამ თავისებური ასახვა ჰპოვა საქართველოშიც სიკვდილზე მიმანიშნებელი გამოთქმით „გავიდა გაღმა“. ღვთაებასთან მიახლოებული მიცვალებულის კავშირზე წყლის კულტთანაც მიგვანიშნებს ჩვენში დამოწმებული ფაქტი „სულის წყარო“ ტიპის ნაგებობა, რომელთა მსგავსი საქართველოს სხვა კუთხეებშიცაა ცნობილი [14, 87-95]. გალის რაიონში ხშირად შევხვდებით სულის წყაროს, რომელიც ძირითადად ახალგაზრდა მიცვალებულის სახელზე კეთდება სოფელში (იმ უბანში სადაც მიცვალებული ცხოვრობდა) [1].

ხალხური რწმენის თანახმად, გარდაცვლილი სულეთში თავს კარგად იგრძნობდა, რომელსაც შეეწირებოდა შესაწირავი: პირუტყვი, საკვები და სხვა [15, 153], მაგრამ ყველაფერი ეს საიქიოში რომ მოხვედრილიყო, უნდა განხორციელებულიყო რიტუალური ქმედებები, რომლებიც საშუალებას მისცემდა დაინტერესებულ პირს,

შეჭრილიყო საკრალურ სივრცეში და გარკვეული ფასეულობები გადაეტანა სამზეოდან სულეთში [24, 192]. მთელი წლის განმავლობაში მიცვალებულის ოჯახში ყოველი პურისჭამის დროს მიცვალებული სახელზე სუფრაზე თია - წილი უნდა ყოფილიყო, რომელსაც **ღურელიშ თიას** - მიცვალებულის წილს უწოდებდნენ. ყოველი ხარჯის გაღების დროს, იცოდნენ მიცვალებულის ნიშანზე ტირილი. იგივე დასტურდება საქართველოს სხვა კუთხეებშიც [29, 51; 6, 59-66; 9, 184].

გალის რაიონში გლოვა შეიძლებოდა წლების განმავლობაში გაგრძელებულიყო, ხოლო საქართველოს სხვა კუთხეებში წლის ხარჯზე სამოსის სემიოტიკური ხარისხი კულმინაციას აღწევდა მასზე დატირებასა და სხვადასხვა სახის შეჯიბრებებში, რომლითაც, ფაქტობრივად, გლოვა სრულდებოდა.

ადამიანის გარდაცვალების შემდეგ ოჯახის წევრები, ახლო ნათესავები და მეზობლები იკრიბებოდნენ, სადაც წყდებოდა ყველა საჭირბოროტო საკითხი, რაც მიცვალებულის წეს-ჩვეულებებთან იყო დაკავშირებული უახლოეს დღეებში. გასვენების მეორე ან მესამე დღეს **კილემ განსუმს** - მკლავის გახსნიას ხდებოდა საკურთხის გაკეთება, როდესაც ხდებოდა **გეცვილაფა** - ზედ დაკვლა, გეცვილაფა ხდებოდა აგრეთვე ორმოცზე და წლისთავზე. ამ შეკრებაზე ახლობელი აუცილებლად იტყოდა მიცვალებულისთვის რას გაიღებდა ეს შესაწირავი იქნებოდა თუ სურსათი. ამიტომ ხშირად ხდებოდა, რომ ძველად გასვენების დღეს ბევრ ხარს მოიყვანდნენ გიოყვილარად [21, 137-139] დღეს, გალის რაიონში ეს სამსხვერპლო საკურთხის გაკეთებამდე მოჰყავთ. სამსხვერპლოს მოყვანა ახლობელს ევალება. ეს შეიძლება ყოფილიყო ბიძა, ნათლია, ახლო მეგობარი და სხვა.

გალის რაიონში დასტურდება მიცვალებულის მოხსენიებისას საკურთხის გამართვის დროს სუფრაზე დასვამენ ორ წყვილ მტრედს ისე, რომ იქიდან გარეთ გაფრენა შეეძლოს. ახლო ნათესავის მიერ მიცვალებულის სულის საპატივცემლოდ ოჯახში მოყვანილი მტრედები (წყვილი მტრედი) სიმბოლოა მიცვალებულის სულისა, რომელიც ამ სადილის მოლოდინში სააქაოში იყო და მხოლოდ ამ **გეცვილაფას** - ზედ დაკვლის გამართვის შემდეგ გაფრინდება სახლიდან ზეცაში, სულეთში გასამგზავრებლად. მტრედებს იმ ოთახში გაუშვებდნენ, სადაც საკურთხი კეთდებოდა, მერე სასაფლაოზე მიჰყავდათ. ამ ცერემონიის შემდეგ მტრედებმა იცოდნენ გზა სახლიდან სასაფლაომდე და დაფრინავდნენ, ხოლო გარკვეული დროის

შემდეგ ეს მტრედები იკარგებოდნენ, რაც იმის მომასწავებელი იყო მიცვალებულის სული კმაყოფილი იყო თავის ოჯახის მიერ გაწეული საკურთხის სუფრებით. მტრედი ქრისტიანულ სიმბოლოს წარმოადგენს და მას წარღვნის სიუჟეტში ვხვდებით, როგორ მშვიდობის სიმბოლოს. მტრედი არის სულიწმინდის სიმბოლო. მიცვალებულთან დაკავშირებულ წეს-ჩვეულებებში საიდან, როგორ ან რატომ მოხდა მტრედის სიმბოლიკის გაჩენა რესპოდენტთა მეხსიერებაში აღარ არის ინფორმაცია. თუმცა ფაქტია, რომ ქრისტიანობასთან ერთად, ქრისტიანული სიმბოლო - მტრედი მიცვალებულთან დაკავშირებულ წეს-ჩვეულებებში ხშირად გვხვდება. რესპოდენტთა ინფორმაციით, ამის მაგალითია სიკვდილის მომენტში ადამინის პირიდან გამოდის სული, რომელიც ხშირად ფრინველის (მაგ. მტრედის) სახით წარმოიდგინება, რომლის ბუნებრივ სადგომად თავი ითვლება [1]. მტრედის სახით პირიდან „გამომხტარ სულს“ სასთუმალთან მოუთმენლად ელოდება სიკვდილი, რომელიც მას ებლაუჭება და მიჰყავს [2, 11]. მტრედის გამოსახულებები გვხვდება საფლავის ქვებზე.

სასაფლაოს ყოველმხრივი ანალიზი სოფლის სოციალურ-ეკონომიკური ყოფის ზოგადი სურათის დადგენის წინაპირობას წარმოადგენდა [12, 91]. გალის რაიონში ძველად სასაფლაოები გამართული ყოფილა ეკლესიების ტერიტორიაზე [22] საერთო სასოფლო სასაფლაო, მაგრამ XVIII-XIX საუკუნეებში ოჯახის უხუცესებს თავიანთ საკარმიდამო ადგილზე ასაფლავებდნენ. ეს შეიძლებოდა მომხადრიყო როგორც სასოფლო სასაფლაოს შევსებისას ან მაშინ, როდესაც ოჯახს ერთადერთი მემკვიდრე უკვდებოდა. თანამედროვე ყოფაში გალის რაიონში დღესაც ფიქსირდება რამოდენიმე სასაფალო საკარმიდამო ეზოში. მიცვალებულის ეზოში დამარხვის წესი, საქართველოს სხვა კუთხეებშიც ფიქსირდება [18, 251]. სამარხი მიცვალებულის სხეულის სამყოფ ადგილად მოიაზრებოდა, ხოლო სულებთან კავშირის დამყარება, საოჯახო კერის მეშვეობით ხდებოდა. კერა წინაპართა სულების სადგომად ითვლებოდა და მის წინაშე ყველანი მოკრძალებას განიცდიდნენ [17, 326] და საკარმიდამო ნაკვეთში სასაფლაოს მოწყობის ჩვეულება კერასთან დაახლოების სწრაფვით უნდა ყოფილიყო განპირობებული. კავკასიის ხალხებში კერასთან წინაპართა კავშირი გარდაცვლილ და ცოცხალ ინდივიდთა საერთო წარმოშობისა და საოჯახო ერთობის სიმბოლოს წარმოადგენდა [39, 204].

ძველად სასაფლაო, როგორც ზემოთაც აღინიშნა, ჩვეულებრივ ყველა სოფელში ეკლესიის ეზოში იყო, მაგრამ მოსახლეობის ცვალებადობასთან დაკავშირებით გალის რაიონის ყველა სოფელში სასაფლაოს ტერიტორია ეკლესიის შორიახლოს, გარეთ გაიტანეს და დღეს სოფლის სასაფლაო საგვარეულო კუთხებად არის წარმოდგენილი.

გალის რაიონში ნაირგვარია საფლავის ქვები. საფლავის ქვებზე დატანილია სხვადასხვა გამოსახულებები (ცხოველები, ფრინველები), რაც დამახასიათებელია საქართველოს სხვა კუთხეებშიც [19, 99]. მიღებული მოსაზრების მიხედვით, ისინი მიმანიშნებელია მიცვალებულის საქმიანობაზე. გვხვდება საფლავზე მტრედების გამოსახულებაც, ჩვენი აზრით, საქმე გვაქვს ცნობიერებიდან გადასული, ხალხური რელიგიური აზროვნებით დამკვიდრებული, ძველისძველი წარმოდგენის მხოლოდ ტრადიციის ძალით შემორჩენილ გადმონაშთურ ნიშანთან, რომელმაც ქრისტიანობის ხანაშიც შემოინახა თავი და საფლავთა ქვებზევე გამოსახულ მტრედებთან ერთად, რაც ღვთაებასთან მიცვალებულის მიახლოების მაუწყებელი უნდა იყოს ისევე, როგორც ჯვარი. ხოლო ჯვარი გააზრებულია როგორც თავად მიცვალებულის სიმბოლო. გალის რაიონში ბოლო პერიოდში ხშირად ფიქსირდება საფლავზე ჯვარის გამართვის ტრადიცია. საფლავზე დადგმული ჯვარიც ხომ, გარკვეული დროიდან მაცხოვრის ნიშანია. უხსოვარი დროიდან ცნობილი ჯვარი, ვითარცა საფლავის განმასხვავებელი ნიშანი, დაამკვიდრა ქრისტიანულმა კანონმდებლობამ. დღეს გალის რაიონში სასაფლაოზე ძეგლის და ჯვრის დადგმის თანხვედრაა.

სამარის გამჭრელს **მესაფლე** - მესაფლავე ჰქვია. მესაფლავეებს ოჯახის უფროსი გასვენების დღეს ადრე აფრთხილებდა, რომელიც ახლობელი უნდა ყოფილიყო, მაგრამ ერთი აუცილებლად მოგვარე. მესაფლავეები კენტი უნდა ყოფილიყვნენ (ხშირად სამი ფიქსირდება). შემდგომ ეს მესაფლავეები მიცვალებულისთვის განკუთვნილი მოსახსნიებელი სუფრის საპატივცემლო პირები იყვნენ და მათ სადღე-გრძელს აუცილებლად ცალკე იტყოდნენ.

ტირილში **გინაფორალი** - გადასაფარავი მოჰქონდათ, რომელიც ფულადი სახის იყო. დღევანდელ ყოფაში მხოლოდ ფულადი შესაწირის არსებობა ფიქსირდება, თუ არ ჩავთვლით იმას, რომ შესაძლოა რომელიმე ნათესავი ან მეზობელი ქელეხის სუფრისთვის ოჯახს ღვინით ან სხვა პროდუქტით დახმარებოდა. დაკრძალვის

დღეს რომელიმე ოთახში ორ ადამიანს დასვამდნენ ფარაშ მაჭარაღს - ფულის ჩამწერებს და სატირლად მისულთაგან სიაში შეიყვანდნენ თანხის მითითებით [8, 194]. ეს შეწევნა ერთგვარ ვალად ითვლებოდა.

მიცვალებულის გასვენების დღეს იცოდნენ ეზოში ხის მოთხრა. ასევე ეზოში იდგა შავნაჭერი გადაფარებული ცხენი. ხეს და ცხენს მიცვალებულს საჯერ შემოატარებდნენ და სასაფლაოზე გაიყოლებდნენ. ამოთხრილ ხეს საფლავთან დარგავდნენ [17, 354]. გალის რაიონში გასვენების დღეს მიცვალებულის ავტომობილს შავად შემოსავენ, რომელზეც გარდაცვლილის სურათს დადებენ და ასე შავად შემოსილი - უჩათ სურდილი ავტომობილი მთელი დღის განამვლობაში მიცვალებულისთვის გამართული ფაშატურის წინ დგას, რომელიც სასაფლაოზეც მიჰყავთ. თანამედროვე ყოფაში გასვენების დღეს ხის მოთხრის რიტუალი არ სრულდება, მაგრამ ხშირად ფიქსირდება საფლავზე ხის დარგვის ჩვეულება [1].

გალის რაიონში მიცვალებულთან დაკავშირებულ წეს-ჩვეულებებში ფიქსირდება კილანტარი//კელანტარი - კელაპტარი. კელანტარი მეგრულში დიდი ზომის ცვილის სანთელია, რომელიც ქართველური წარმოშობის არ არის, მაგრამ აფხაზურში შესულია მეგრულიდან. ტერმინ „ა-კალანტარს“ საფუძვლად უდევს მეგრული სიტყვა „კილანტარი“, რომელიც, თავის მხრივ, ქართული „კელაპტარი“ ფორმის შესატყვისია. თ. გვანცელაძეს აზრით კელანტარი ბერძნული წარმოშობისაა და ლექსემამ სემანტიკა საკუთრივ ქართულ ნიადაგზე შეიცვალა (სასანთლე - ცვილის სანთელი), იგივე ლექსემა კელანტარი ფორმით დასტურდება მეგრულში დიდი სანთლის მნიშვნელობით, რაც ქართული კელაპტარი სიტყვის ახალ მნიშვნელობას ემთხვევა [13, 79], თუმცა სულხან-საბას განმარტებით - სასანთლე, სანთლის სადგარია [25, 364; 5, 76-77].

კილანტარი//კელანტარი - კელაპტარი ტირილში მოზარუესთან ერთად აუცილებლად შავი ლენტით მორთული მხოლოდ ნათლულს მიაქვს ნათლიასთან. ანთებული კელაპტარი გასვენების დღეს მიცვალებულის თავთან დევს, ხოლო დასაფლავების შემდეგ სასაფლაოზე ანთებულს ტოვებენ [1].

ნ. აბაკელიას ცნობით მიცვალებულის კულტთან დაკავშირებული ტოტებიანი სანთელი მასზე შემომჯდარი ფრინველის გამოსახულებით (ხშირად თითქმის რეალური ხის ზომის) ცნობილი იყო „კილანტარის“ სახელწოდებით. გასვენებაში

მიცვალებულის ნათლიას ან ნათლულს აუცილებლად მოჰქონდა კილანტარი - კელაპტარი, რომელსაც როგორც რიტუალურ საგანს დაკრძალვისა და გლოვის წესებში განსაკუთრებული მნიშვნელობა ენიჭებოდა [4, 31-41]. ეს იყო ხელნაკეთი ცვილის სანთელი, რომელსაც შემოხვეული ჰქონდა შავი ნაჭრის ფითილი.

რესპოდენტთა გადმოცემით, სწორედ გარდაცვლილს ბეწვის ხიდზე გადასვლისას, ნათლულის მიერ მორთმეული კელაპტარი უნათებს გზას და კუბოში ჩადებული ქამარი ეხმარება დაბრკოლებების უპრობლემოდ გადალახვაში [1]. გალის რაიონში სავალდებულო იყო კელაპტარი მხოლოდ ნათლულს მიჰქონდა ნათლიასთან, ხოლო საქართველოს სხვა კუთხეებში სახლიდან გათხოვილი ქალის და ნათლულის ვალდებულებას დამწუხრებული ოჯახში კელაპტრით მისვლა წარმოადგენდა [38, 21].

ს. მაკალათიას ცნობით ძველად მიცვალებულის გამზრდელები კელაპტარს აკეთებდნენ ალვის ხისგან (მუხის გარდა, სხვა ხეც შეიძლება) კელაპტარი რაც შეიძლება გრძელი უნდა ყოფილიყო. ამ ხეს შემოავლებდნენ შავი და თეთრი ფერის გასანთლულ მიტკალს და ზედ მის წვერზე დააკრავდნენ ხისგან გამოთლილ იხვის-მაგვარი ფრინველის ქანდაკებას [17, 289], რომელიც შეიძლება როგორც გასვენების დღეს, ისე ორმოცზე და წლისთავზეც მოეტანათ. კელაპტარის გარშემო ანთებული სანთლები ჰქონდა გაკეთებული. კელაპტარს ეზოში დადგამდნენ და ერთ ადგილზე დაამაგრებდნენ. აქ საყურადღებოა ის ფაქტი, რომ მიცვალებულისთვის საკურთხის გამართვისას აუცილებლად უნდა დაეკლათა იხვი, რომელიც დღესაც დასტურდება ეთნოგრაფიული მასალებით თანამედროვე გალში [1], თუმცა ზოგი მკვლევარი ამაში სიცოცხლის ფრინველს ხედავს, ხოლო ნ. აბაკელიას ანთებული კელაპტარი ფრინველით თავზე „ნათლის ხის“ ადგილობრივ ვარიანტად მიაჩნია [3, 34].

აფხაზებში ა-კალანტარი – მიცვალებულის კულტთან დაკავშირებული სიმბოლო – „მიცვალებულის ხე“ წარმოადგენს ერთ მეტრამდე სიგრძის ცვილის განტოტვილ სანთელს, რომლის ღერძი მთელ სიმაღლეზე სპირალურად წითლად არის შეღებილი და სადგართან თეთრი ლენტი აქვს შემოხვეული. სანთლის თავში დასმულია ცვილისაგან დამზადებული ჩიტის გამოსახულება. ასეთი სანთლის ჩამოქნა აფხაზებმა ორმოცზე ან წლისთავზე იცოდნენ [5, 76; 40, 240-255].

აფხაზური ა-კვანტარის და მეგრული კილანტარის მორთულობაში თვალში საცემია მრავალი ხალხის (მათ შორის, ქართველების) მითოლოგიიდან და ფოლკლორიდან კარგად ცნობილი მოტივი „ჩიტი ხეზე“ (მსოფლიო, კოსმიურ ხეზე შემომჯდარი ფრინველი მიცვალებულის, წინაპრის სულს განასახიერებს), როგორც მიცვალებულის სულის ნიშანი. ეს ფრინველი ადგილობრივთა რწმენით არის მტრედი.

არქანჯელო ლამბერტის ცნობით სამეგრელოში მიცვალებულის სულის მოსახსენიებელი სუფრიდან ამდგარი მენახეები ხელიხელგაყრილნი მღერიან და ცეკვავენ მინდორში [6, 37-38] ანუ ასრულებენ ფერხულს. გალის რაიონში ჩვენი ეთნოგრაფიული მასალებით ვერ დავადასტურეთ ფერხულის შესრულება, მაგრამ დაფიქსირდა წყალში დამხვჩვალის სულის ოჯახში მოყვანის [35, 66-68] დროს გამართული რიტუალი ცეკვა-თამაშითა და სიმღერის თანხლებით სრულდებოდა. რიტუალური ცეკვა ფერხული, რომელიც ასტრალურ კულტს უკავშირდება სულის მოსახსენიებელი ცერემონიალის დროს სრულდებოდა საქართველოს სხვა კუთხეებშიც [34, 169; 16, 46; 14, 87; 7, 131], ასევე ბატონებით გარდაცვლილი ადამიანის დატირება არ შეიძლებოდა. რესპოდენტები გვიყვებიან სოფელ ოტობაიაში მცხოვრები ბჟინავების ოჯახიდან ბატონებმა სამი არასრულწლოვანი წაიყვანეს (გარდაიცვალნენ). დედა გარდაცვლილი ბავშვების შუაში იჯდა, ჩონგურზე უკრავდა და უმღეროდა [1].

ამრიგად, წინამდებარე სტატია ეხება თანამედროვე გალის რაიონის ყოფაში მიცვალებულთან დაკავშირებული დაცული წესების მნიშვნელობას. ნაშრომი მიზნად ისახავს გალის რაიონში ბოლო დროს დაფიქსირებული ეთნოგრაფიული მასალის შემოტანას სამეცნიერო ბრუნვაში და შესაბამისი ანალიზის გაკეთებას. დამატებით წყაროდ გამოყენებულია საქართველოს სხვა კუთხეების ეთნოგრაფიული კვლევები, რომელიც საშუალებას იძლევა შესაბამისი წარმოდგენა შეიქმნას მიცვალებულ-თან დაკავშირებულ წეს-ჩვეულებებში.

ლიტერატურა:

1. ასედ - ავტორის საველე ეთნოგრაფიული დღიური, გალი, 2022.

2. აბაკელია ნ., ციკლური სიმბოლიზმი და დაკრძალვისა და გლოვის წესები დასავლურ-ქართულ ტრადიციაში, ქართველური მემკვიდრეობა, №4, ქუთაისი, 2000
3. აბაკელია ნ., ციკლური სიმბოლიზმი დაკრძალვისა და გლოვის წესებში დასავლურ ქართულ ტრადიციაში, ქუთაისი, 2007.
4. აბაკელია ნ., საკრალური ხე და მისი ალომორფული ვარიაციები დაკრძალვისა და გლოვის წესებში, თბ., 2009.
5. ანთელავა ნ., აფხაზური მითები, რიტუალები, სიმბოლოები, ენციკლოპედია, თბ., 2006.
6. არქანჯელო ლამბერტი, სამეგრელოს აღწერა, თბ., 1937.
7. ბარდაველიძე ვ., ქართული (სვანური) საწესო გრაფიკული ხელოვნების ნიმუშები, თბ., 1953.
8. ბახია-ოქრუაშვილი ს., ეთნოგრაფიული მონაცემები სამურზაყანოდან, კრ: აფხაზეთის კულტურული ფასეულობანი: ენა, ლიტერატურა, ისტორია, კულტურის ძეგლები, საერთაშორისო სამეცნიერო კონფერენციის მასალები, თბ., 2021.
9. ბეზარაშვილი ც., სვანეთის ეთნოგრაფიული შესწავლისათვის, თბ., 1970.
10. ბეზარაშვილი ც., ქალის სამოსელი აღმოსავლეთ საქართველოს მთიანეთში, თბ., 1974.
11. ბეზარაშვილი ც., ქალის ჩაცმულობა სამეგრელოში, მასალები საქართველოს ეთნოგრაფიული შესწავლისათვის, თბ., 1979.
12. ბერძენიშვილი ნ., საქართველოს ისტორიის საკითხები, ტ. I, თბ., 1964.
13. გვანცელაძე თ., ქართველური სუბსტრატის საკითხისათვის აფხაზურ ენაში ქრისტიანული საკულტო ლექსიკის მიხედვით, ქართველური მემკვიდრეობა, ტ. I, ქუთაისი, 1997.
14. გიორგაძე დ., დაკრძალვისა და გლოვის წესები საქართველოში, თბ., 1987
15. გიორგაძე დ., რიტუალური სამოსელის საკითხისათვის („სულის ტალავარი“), თბ., 2010.
16. მაკალათია ნ., ბალიაური მ., მიცვალებულის კულტი არხოტის თემში, მსე, III, თბ., 1940.
17. მაკალათია ს., სამეგრელოს ისტორია და ეთნოგრაფია, თბ., 1941.

18. მგელაძე ნ., მიცვალებულის კულტი და სამგლოვიარო რიტუალი აჭარაში, ბათუმის შოთა რუსთაველის სახელობის სახელმწიფო უნივერსიტეტის ჰუმანიტრულ მეცნიერებათა სერია, შრომები, ტ. IV, ბათუმი, 2002.
19. ნადირაძე ე., მემორიალურ ძეგლთა სიმბოლიკა, თბ., 1998.
20. ოჩიაური თ., დაკრძალვის წესები ქართლში ძველად და ახლა, თბ., 1987.
21. სახოკია თ., ეთნოგრაფიული ნაწერები, თბ., 1956.
22. სახოკია თ., „სამურზაყანო“, ჟურნალი „მოამბე“, 1896.
23. სამსონია ი., ხალხური ტანსაცმელი აჭარაში, თბ., 2005.
24. სურგულაძე ი., მითოსი, კულტი, რიტუალი საქართველოში, თბ., 2003.
25. სულხან-საბა ორბელიანი, ლექსიკონი ქართული, თბ., 1991.
26. ქაჯაია ნ., მიცვალებულის კულტი გურიაში, კრ: გურია, თბ., 1980.
27. ქაჯაია ნ., მიცვალებულის კულტი ლეჩხუმში, კრ: ლეჩხუმი, თბ., 1985.
28. ქაჯაია ო., მეგრულ-ქართული ლექსიკონი, ტ. II, თბ., 2002.
29. ყავრიშვილი ბ., სვანეთი, თბ., 1926.
30. შავიანიძე დ., სამეგრელო (ისტორიულ-ეთნოგრაფიული ნარკვევი), თბ., 2015.
31. ჩართოლანი შ., სვანთა უძველესი რელიგიური რწმენა-წარმოდგენები არქეოლოგიური მასალების შუქზე, „სვანეთი“, თბ., 1977.
32. ჩიტაია გ., ჯალაბაძე გ., უღლები და აპურები „სეია“, მასალები, თბ., 1985.
33. ცოცანიძე გ., გიორგობიდან გიორგობამდე, თბ., 1987.
34. ჯანელიძე დ., ქართული თეატრის ხალხური საწყისები, თბ., 1948.
35. ჯანაშია ნ., წყალში დამხრჩვალის სულის დაჭერა, „მოამბე“, II, 1897.
36. ჯავახიშვილი ივ., მასალები ქართველი ერის მატერიალური კულტურის ისტორიისათვის, III-IV, თბ., 1962.
37. Gamkrelidze T., Ivanov V., Indo-European language and Indo-Europeans, vol. II, Tb., 1984.
38. Kalandarov, „Funeral rites among the Gurtas“, „Caucasus“, 1855.
39. Kovalevsky M., Law and customs in the Caucasus, vol. I-II, 1890.
40. Malia E.M. Tree-candles in the funeral rituals of the Abkhazians//Caucasus: history, culture, traditions, languages. Based on the materials of the International Scientific Conference dedicated to the 75-th anniversary of the Abkhaz Institute for Humanitarian Research named after A. D. I. Gulia, ANA May 28-31, 2001. Sukhum, 2003.

CUSTOMS RELATED TO THE DEAD

(Based on ethnographic materials obtained in Gali region)

Nino Kharchilava

Doctor of History, Senior Researcher of the Institute of Ethnology named after Academician Giorgi Chitaia of the Tskhum-Abkhazian Academy of Sciences, LEPL – Batumi Art State Teaching University, Head of Teaching Process Management Department
E-mail: kharchilavanin@gmail.com

Presented by the Institute of Ethnology named after Academician Giorgi Chitaia of the Tskhum-Abkhazian Academy of Sciences

Abstract. Materials, which are the basis for the report were obtained from several villages in Gali region. The materials focus on the changes in the customs related to the dead, influenced by the cultural circumstances at different stages of historical development. Interdisciplinary and interregional researches on the history of culture and issues in the field of thinking are essential at the current step of development. These kinds of topics are traditions related to the cult of the dead, and the sample of their comparative review is ethnographic materials identified in the below-mentioned contemporary Gali region.

Keywords: *Ethnographic gali, dead, pigeon, candle.*

WORKING ON FOREIGN TEXT AND READING STRATEGIES IN LANGUAGE TEACHING

Rusudan Gogokhia

Doctor of Philosophy in Education, European University,

Associate Professor

E-mail: rusudangogokhia@yahoo.com

Presented by the Institute of Foreign Languages of the Tskhum-Abkhazian Academy of Sciences

Abstract. Text is a product of speech activity; it conveys the subject of speech activity given by the speaker or writer. It is a complex speech expression, which has a logical-compositional and logical-conceptual structure, subject content, linguistic characteristics and communicative properties. The text is a unique unity of thought content and linguistic form. The main feature of the text is its conceptual-semantic integrity, that is, the connection of thought. Learning material is reflected in learning texts; Texts should perform motivational, informational and control functions, create conditions for the gradual formation of the reading mechanism. Texts should be selected according to the teaching objective. The content of the text should ensure the personal upbringing and education of the student; It should have cognitive value and scientific content, should contain factual material about the country and people of the language being studied in various fields. The main conceptual components of the text are topic, idea and problem. Problematic is one of the main requirements for a text. Methodological requirements should be considered in the text. The lexical and grammatical features of the text should be taken into account when assessing language difficulty. The effect of the lexical factor depends on the number of new words, qualitative indicators, their place in the text and the purpose of reading. The text, as a unit of teaching reading, in many cases plays the role of a specific exercise, if the task contained in it, which should solve a methodical task, is communicative. A communicative task can influence reading strategy selection and performance.

Keywords: *Reading strategies, perception of text content, conceptual components of the text.*

Introduction. One of the important roles in learning a foreign language is assigned to the text. Text comprehension and text creation are the main key issues in language learning, without which the teacher and student will find it difficult to achieve any goal. Without working on the text, it is impossible to introduce new grammatical or lexical events to the lesson, to provide information about the country to be studied to the students, to practice any speaking skills, to master the meaning, function and structure of linguistic means, to master and use them both at the prescriptive and productive level.

When reading a foreign language text, students face many difficulties, which are not only related to ignorance of lexical units and grammatical rules, cultural events of a foreign country and problems related to them, but also wrong strategies and ways of working on a foreign language text during language acquisition. Which text the student reads and how this text is presented to him will have a positive or negative effect on the effectiveness of the result and the learning process.

The correct selection of the foreign language text plays a crucial role in the correct reception (understanding/perception) of the text and in its production, which is an unconditional indicator of the effectiveness of the results and increasing the motivation of students. The following criteria should be taken into account when selecting a text:

- Orientation on the addressee, that is, on the language learner.
- Didactic-methodical function of the text.
- Difficulty level of the text.
- Cultural relevance and representativeness.

In addition to the text selection criteria, the following specific factors should also be considered:

- The text should be authentic;
- The topic of the text should correspond to the students' interests;
- The main issue and problem presented in the text should be understandable and understandable for students;
- The text must be related to the material/theme covered in the textbook or relevant;
- The text should contain important cognitive information;
- The text should correspond to the students' emotions;
- The text should not contain topics that are taboo in the country being studied;
- The text should be able to have a positive impact on the students' lives (Othman, M., & Zare, P. (2013).

Literature review. Choo, T. O. L., and Ahmad, N. (2011). distinguish between existential (informational) and literary (artistic) text types. In addition to their textual characteristics, the separation of narrative texts and artistic texts is based on different functions of the mentioned text types. They divide existential type texts into three categories:

1. Educational didactic texts, the function of which is the accumulation of declarative (factual) knowledge. They name and describe facts and problems;
2. Persuasive texts whose function is argumentation and discussion;
3. Instructional (tests containing instructions), which promote the acquisition of procedural knowledge and require the performance of specific actions.

The main function of existing texts is to provide information to the student. They provide the reader with information about real facts and are usually situation-specific and serve practical purposes.

Fictional texts construct a fictional world and make the reader think about the relationship between this world and reality.

According to Sattar, S., & Salehi, H. (2014). the following characteristics distinguish fictional texts from real texts:

- Fictional texts represent the fictitious reality of the real external world. The reality is described according to the subjective view, and it is impossible to verify this reality unlike existing texts;
- Unlike conventional texts, artistic texts do not serve one specific purpose, that is, they are not related to one specific action;
- The language of artistic texts carries aesthetic value.
- In artistic texts, readers may encounter unusual combinations of individual words, newly created expressions, special metaphors, etc.;
- Reality is alienated in fiction texts. Due to the complex, fictitious reality, artistic texts lack concreteness. In contrast to it, existential texts are communication tools that describe real objects and processes in language.

From the point of view of language teaching and the development of text competence, Sattar, S., & Salehi, H. distinguish the following text types:

- Didactic texts: taking into account the linguistic-grammatical progression, their function is to present specific grammatical structures and vocabulary.
- Texts corresponding to the level of language knowledge: such texts mean abbreviated texts corresponding to the language level of language learners. The purpose of these texts is to focus on content

- Authentic non-didactic foreign language texts (original): their simple forms (poems, songs) for the beginning of language learning. It is presented at every stage, and along with increasing the level of language knowledge, it is delivered to the language learner with more frequency and complexity.
- Learning texts: these types of texts, which represent authentic, individual acts of communication between language learners, are of great importance in foreign language lessons.
- Classroom discourses and instructions: due to textual properties and functions, organizational expressions of the learning process and task instructions are not given due attention in the lesson.

In a modern foreign language lesson, the fact that all activities, including work on the text, should be focused on the student is crucial. In this regard, action- and product-oriented forms of working on the text are very important. Action- and product-oriented forms of text work thus shift the focus from the text to the learner and their understanding of what they read. This method focuses attention on the student's actions while reading the literary text. In this way, the student's active process of understanding the text is promoted. (Lestari, S., Rahayu, P., & Kasyulita E. (2015).

To work on the text, the teacher prepares a wide range of tasks in advance (preparatory stage) and plans tasks to be performed before reading the text (pre-text), while reading the text (parallel to the text) and after the text (post-text tasks).

In the pre-text phase, it is necessary to provide students with such types of tasks that will help them understand the text and understand new topics. Before adding a new text, it is important to interest the students and increase their motivation, which can be done, for example, by talking about interesting topics for them or by showing an interesting picture or video scene related to the new topic (typology of exercises: talking about the topic given in the text, asking questions, conducting a simple discussion, describing a picture related to the topic or listening to a song, etc.). In the same phase, it is possible, in some cases, to repeat the learned material to facilitate the study of new grammatical structures in the text (for example, to repeat the form of the present tense before explaining the forms of the past tense, etc.) .: in the case of compound words, repetition of simple lexical units of these words with pre-prepared cards, display on the board, etc.). In the pre-text phase, students can receive information about the culture to be studied in their native language (especially at the initial level). (Sohail, S. (2016).

In the parallel phase of reading/listening to the text, mainly introductory reading/listening of the text takes place, the typical task of which is to read/listen to the text and ask what the text is talking about. A typical task of the same phase is, for example, reading/listening to a text and

labeling individual parts of the text, or connecting small texts to pictures. During the first reading/listening of the text, the students understand the main idea of the text and prepare to learn and study the new information, lexical or grammatical units contained in the text (detailed understanding of the text). In the same phase, it is possible to instruct the students to extract/search only some information/information in the text (typology of exercises: read/listen to the text and answer the question about what the text is talking about; search for certain information in the text; connect the texts with the given headings; connect the texts with the given pictures, etc.)

The next phase of working on the text is devoted to the use of the new material learned through the text, which is connected with the production of a new text based on the material to be learned by the students. in this phase (Yapp, D., de Graaff, R., & van den Bergh, H. (2021).

For the most part, semi-open and open type tasks are used, such as: talking about characters in the text, comparing the cultural events given in the text with one's own culture, leading a discussion on cultural similarities and differences, writing a letter, etc.

Conclusion. In order for the learning process to run smoothly and the students' results to be effective, these types of questions and the presented three-phase model should not be overlooked by the teacher and all details should be taken into account in the learning process, especially the use of strategies that are easy for students to use.

To achieve predetermined (reading, listening) goals, reading strategies are used, which involve a number of purposeful actions. Students consciously master reading and listening strategies and use them independently while working.

A correctly selected strategy helps students:

- Purposeful understanding/processing of the text;
- In understanding the text and asking questions about the text;
- Drawing conclusions from the text and further use of the acquired knowledge, etc.

Depending on the purpose of the lesson, it is possible, for example, to understand all the information contained in the reading text or to extract only one small piece of information. Today, students often use the following strategies in a foreign language lesson:

- strategies needed for orientation in the text (for example, understanding everything in the text, reading some important information in the text searchingly or with one glance);
- extracting the main ideas from the text (e.g.: writing key words on cards, extracting the main content, making a plan, making graphs/tables);
- writing next to the main ideas/opinions of the text/writing out key words;

- Using aids for hard-to-understand places in the text: asking questions, looking up unknown words in the dictionary, dividing the text, etc.

References:

1. Othman, M., & Zare, P. (2013). The relationship between reading comprehension and reading strategy use among Malaysian ESL learners. *International Journal of Humanities and Social Science*, 3(13), 187-193. <http://www.ijhssnet.com/journal/index/1944>
2. Choo, T. O. L., Eng, T. K., & Ahmad, N. (2011). Effects of reciprocal teaching strategies on reading comprehension. *Reading Matrix: An International Online Journal*, 11(2). 140-149.
3. Sattar, S., & Salehi, H. (2014). The role of teaching reading strategies in enhancing reading comprehension. *International Journal of Current Life Sciences*, 4(11), 10922-10928
4. Lestari, S., Rahayu, P., & Kasyulita E. (2015). An analysis of students' skill on identify in supporting details in reading text at fourth semester students of English study program in University of Pasir Pengaraian. University of Pasir Pengaraian.
5. Sohail, S. (2016). Academic reading strategies used bleeds Metropolitan University graduates: A case study. *Journal of Education and Educational Development*, 2(2), 115-133
6. Yapp, D., de Graaff, R., & van den Bergh, H. (2021). Effects of reading strategy instruction in English as a second language on students' academic reading comprehension. *Language Teaching Research*. Advance online publication. <https://doi.org/10.1177/1362168820985236>

უცხო ტექსტზე მუშაობა და კითხვის სტრატეგიები ენის სწავლებისას

რუსუდან გოგოხია

განათლების დოქტორი, ევროპის უნივერსიტეტი,
ასოცირებული პროფესორი

E-mail: rusudangogokhia@yahoo.com

წარმოადგინა ცხუმ-აფხაზეთის მეცნიერებათა აკადემიის უცხო ენების ინსტიტუტმა

აბსტრაქტი. ტექსტი სამეტყველო აქტივობის პროდუქტია, მასში გადმოცემულია სამეტყველო აქტივობის საგანი, რომელიც მოსაუბრის ან მწერლის მიერაა მოცემული. იგი რთული სამეტყველო გამონათქვამია, რომელსაც ლოგიკურ-კომპოზიციური და ლოგიკურ-აზრობრივი სტრუქტურა, საგნობრივი შინაარსი, ენობრივი მახასიათებლები და კომუნიკაციური თვისებები გააჩნია. ტექსტი აზრობრივი შინაარსის და ენობრივი ფორმის თავისებური ერთიანობაა. ტექსტის ძირითადი თვისებაა მისი აზრობრივ-სემანტიკური მთლიანობა, ანუ აზრის გაბმულობა. სასწავლო მასალა სასწავლო ტექსტებშია ასახული; ტექსტებმა უნდა შეასრულოს მოტივაციური, საინფორმაციო და საკონტროლო ფუნქციები, შექმნას კითხვის მექანიზმის ეტაპობრივი ფორმირების პირობები. ტექსტები უნდა შეირჩეს სწავლების მიზნის შესაბამისად. ტექსტის შინაარსი უნდა უზრუნველყოფდეს მოსწავლის პიროვნულ აღზრდასა და განათლებას; უნდა გააჩნდეს შემეცნებითი ღირებულება და შინაარსის მეცნიერულობა, უნდა შეიცავდეს შესასწავლი ენის ქვეყნისა და ხალხის შესახებ ფაქტობრივ მასალას სხვადასხვა სფეროში. ტექსტის ძირითადი აზრობრივი კომპონენტებია თემა, იდეა და პრობლემა. პრობლემურობა ერთ-ერთი ძირითადი მოთხოვნაა ტექსტისადმი. ტექსტში გათვალისწინებული უნდა იყოს მეთოდური მოთხოვნები. ენობრივი სიძნელის შეფასებისას გათვალისწინებული უნდა იქნეს ტექსტის ლექსიკურ და გრამატიკული მახასიათებლები. ლექსიკური ფაქტორის მოქმედება დამოკიდებულია ახალი სიტყვების რაოდენობაზე თვისებრივ მაჩვენებლებზე, ტექსტში მათ ადგილზე და კითხვის მიზანზე. ტექსტი, როგორც კითხვის სწავლების ერთეული, ხშირ

შემთხვევაში კონკრეტული სავარჯიშოს როლს ასრულებს, თუ მასში მოცემული დავალება, რომელმაც მეთოდური ამოცანა უნდა გადაწყვიტოს, კომუნიკაციურია. კომუნიკაციურ ამოცანას შეუძლია გავლენა იქონიოს კითხვის სტრატეგიის შერჩევასა და მუშაობის ხასიათზე.

საკვანძო სიტყვები: კითხვის სტრატეგიები, ტექსტის შინაარსის აღქმა, ტექსტის აზრობრივი კომპონენტები.

CURRENT TRENDS OF PUBLIC PARTICIPATION IN THE ENVIRONMENTAL DECISION MAKING PROCESS IN GEORGIA

Marina Chichua

Scientific Secretary of the Institute of Social Sciences and Management of the Tskhum-Abkhazian Academy of Sciences, MS in Chemistry, MS in Environmental Sciences and Policy, PhD student, Exact and Natural Sciences Department, Ivane Javakhishvili Tbilisi State University
E-mail: mchichua@yahoo.com

Presented by the Institute of Social Sciences and Management of the Tskhum-Abkhazian Academy of Sciences

Abstract. Georgia announced its independence after the collapse of the Soviet Union. At present Georgia is an Independent Republic that follows democratic principles for development. It means that, the governmental, business and non-governmental sectors are involved in decision making process. Georgia, as a part of the Soviet Union, does not practice the tradition for public participation in the country. The intensification of the environmental situation in Georgia needs an active and direct public participation. Public participation promotes the finding of a sustainable solution to the problem, but it is still associated with a certain level of risk and cost for the authorities. Public participation in the decision making process can be defined as a main tool for developing the democracy in Georgia. The public participation in the decision-making process, especially in the field of the environment, is not the traditional approach for the newly independent Georgian society. The article spots current trends of the public participation in the environmental decision making process on the different levels, stages and defines obstacles that slow down development of an effective public participation in the environmental decision making in Georgia.

Keywords: *Public participation, environment, decision making process, democracy.*

Introduction. Public participation in the decision making process is one of the main tools for the democratic development of the developing countries like Georgia. The long period of Soviet regime resulted in an absence of tradition for public participation in the country. Public participation in the decision making process, especially in the field of the environment, was an

absolutely new approach for Georgian society. In 1990-1999, the increasing aggravation of the environmental situation in Georgia required an active and direct public intervention. Georgia did not have a long history concerning environmental traditions. The first non-governmental organization in this field “The Green Movement” was launched after collapse of the Soviet regime. The new emphasis on democracy in the country’s development was the main reason for rapid growth of the NGO sector in Georgia. At that time the number of NGOs in Georgia was high and large numbers of them were ones connected with environmental issues. The majority of environmental NGOs faced numerous problems, one of which was an often ineffective participation in the decision making process. The increasing number of problems in the field of environment in Georgia required urgent involvement of the NGO sector. For this reason, finding new ways to activate the involvement of the non-government sector in this procedure were both useful and important. 90’s new environmental legislation in Georgia envisaged and encouraged public participation in the environmental decision-making process, but substantial gaps remained. The laws did not provide for the possibility of detailed procedure for public participation and the results of public participation were not binding. The future development of the country was directly connected with the implementation of several international projects that would require Environmental Impact Assessment (EIA) procedure. At that period, the legislation contained some provisions on public participation in EIA, but it was necessary to adopt a separate law on EIA with particular emphasis on the procedure of public participation.

New millennium brought a low level of transparency in the parliamentary and executive phases, the lack of democracy in the country together with a public non-willingness to cooperate with decision makers (government, authorities, etc.) and with one another in solving environmental problems resulted in only a few examples of successful participation to date. The economic, social, and other conditions in Georgia did not assist the development of public participation, although the tax system favored NGOs to some extent. Most environmental NGOs were surviving on foreign donations and there were a need for obtaining NGO self-sustainability. A number of environmental NGOs were trying to control the environmental conditions in Georgia and to provide public involvement in decision-making. Remarkable cases of effective public participation in Georgia at different stages existed, when the public /NGOs affected the decision-making process and prevented damage to the environment. The development of public participation directly promoted environmental protection, as well as the development of democracy in Georgia.

Last years the decision-making process is partially institutionalized; however, in most cases the participation happens “ad hoc”. On the national and local level CSOs and other

individuals have an access to important tools for participation such as: right to petition, submitting comments to draft laws, participation in budgetary process, etc (CSO METER 2021).

Many cases prove that involvement of the public in the decision-making process on environmental issues has a real influence on proposed or planned activities and the final decisions are acceptable for all main stakeholders: government, the public, and developer of activity (Gokhelašvili 2015).

However, numerous laws and strategic documents are adopted without consultations. Besides that, citizens and CSOs are not interested in participating in already established mechanisms. During the reporting period, there were cases observed when parliament enacted several regulations without consideration of participation of CSOs and activists in the process. The adoption of new Forest Code of Georgia without creating possibilities of participation in the process was criticized (CSO Meter 2021).

According to the Open Budget Survey (2021), Georgia has a public participation score 44 (sufficient score is 61) out of 100 .

Hence the global community acknowledged the central role of the public participation in decision making and gradually all countries attempted to integrate some measures for the PP in their national legislation. However, all the multilateral financing agencies, such as World Bank and IFC, set mandatory requirements for guaranteeing involvement of public in decision making process. These efforts lead the countries to stronger democracy and better environment. The review of the literature reveals that in most cases, especially in developing countries, such measure is the EIA legislation, though it is obvious that countries experience the different level of public participation that raise a lot of questions regarding the reliability and credibility of the decisions. While countries with higher level of democracies are much advanced in this sense, most newly emerged democracies still have many problems due to the nonexistence of the history of the public engagement in the decisions and number of legislative deficiencies (Antidze 2013).

Adoption of the Environmental Assessment Code (2019) envisaged the requirements of the convention “on Access to Information, Public Participation in Decision-Making and Access to Justice in Environmental Matters” (hereafter, Aarhus Convention) in the environmental protection issues and ensured public participation in the decision-making process in relation with effects on the environment.

In 1995, the representatives of non-governmental organizations, called Coalition of NGOs drafted the Convention on Access to Information, Public Participation in Decision-making and Access to Justice in Environmental Matters (hereinafter - the Convention). Fourth

Pan-European Environmental Ministerial Conference, which was held in the town of Aarhus, Denmark, from 23 to 25 June 1998, submitted the Convention. The convention came to force in 2001. The same year the Parliament of Georgia ratified the convention (Aarhus Convention 1998).

Due to the adoption of the Environmental Assessment Code of Georgia in 2017, existing laws were annulled, because none of them guarantees the public participation in the environmental decision-making process. In addition, the licensing authorities are not obliging to inform the public about the decision-making process or to ensure their participation in the decision-making process, and responsibilities are mainly delegated to the operator. It should be also underlined that the list of activities subject to Environmental Impact Assessment (EIA) did not correspond to the activities defined by the Aarhus Convention.

The participation rights in decision making are specified in general environmental protection acts or more specific environmental laws, as well as in administrative laws or codes. General environmental protection laws usually only include general provisions for participation; due to the lack of further implementing regulations these laws only provide partial possibilities for participation (Public Defender of Georgia 2021).

Evaluation of the Current Trends of the Public Participation in the Environmental Decision Making Process. The current articles based on the studying of 12 environmental non-governmental organizations in Georgia several obstacles were found. All necessary information was collected through interviews and questionnaire. Four hypotheses were developed to find answers to these obstacles.

Hypothesis 1. Self-financing helps the environmental NGOs in Georgia to improve their financial status and increase their flexibility in the environmental decision-making process

Part of this hypothesis is true, although it is not easy to assess the impact of self-financing activities themselves on the financial status of each organization. Many other issues can also determine an organization's financial status, for example, the staff, management and the political and economic situation of the country.

Most NGOs in Georgia survived on foreign donations and were not sustainable. Existed legislation gave NGOs the possibility to become "self-sustainable". NGOs needed sufficient funds to solve the current environmental problems through public participation in the environmental decision making process.

Hypothesis 2: NGOs successful participation in the decision-making process in Georgia was directly connected to the development of an environmental legal system

This hypothesis is based on the results of the interviews. Twenty four out of the twenty eight interviewees cited the inadequate legal system as the main obstacle to developing

successful public and NGO participation in the environmental decision-making process in Georgia. According to the interviewees, the public cannot succeed in this field because of substantial gaps in Georgian legislation. This also causes many problems for the NGOs.

Georgia has created environmental laws that envisage some provisions for public participation. Thanks to these rights, NGOs have participated in the decision making process. But having good environmental laws is not enough. It is essential to adopt decrees and orders for better law regulation, because without them laws only provide general guidelines rather than precise regulations.

Hypothesis 3: Effective cooperation with one another is a better way for NGOs to participate in the environmental decision-making process

According to results of the interview, nineteen out of twenty two interviewees answered that cooperation between NGOs is disjointed. There is only one example of environmental NGOs' effective cooperation in Georgia.

Disjointed cooperation among NGOs has weakened participation in the decision making process, especially at the legislative level. There are also cases when NGOs have information, but choose not to cooperate.

Hypothesis 4: Transparency in the decision-making process promotes successful public participation

This hypothesis seems true, based on results of a literary review and interviews. In the current survey, the low level of transparency was cited by fifteen interviewees as the main obstacle to successful public participation. To achieve a high level of transparency, the government should follow the laws it has already made.

Low level transparency in the decision making process could be avoided by improving the relationship between the government and the NGO sector. This improvement would open relationships and promote effective public participation in the decision-making process. Many governmental officials, particularly in the provinces, are still suspicious about the NGO role in decision-making. The government should learn how to treat NGOs seriously.

Recommendations. The environmental NGOs in Georgia face immense problems, one of which is their lack of involvement in the decision making process. There is a need to strengthen the environmental movement in Georgia through expanding public participation in the process of environmental decision-making.

Many environmental NGOs face financial problems. Many NGOs in Georgia need to become more financially independent and stable in order to achieve their main goals and successfully participate in the decision making process.

However, self-financing alone is not enough to achieve this goal. NGOs also need to develop staff-management, high diversity of financial activities (membership fees, small business, etc.).

Generally all NGOs interviewed faced problems during participation in the decision-making process due to the inadequate environmental legal system in Georgia. The quantity and quality of NGO participation will rapidly increase if this system improves.

Effective cooperation among NGOs refines the quality and quantity of NGO participation in the environmental decision making process. Despite the fact that there is only one successful example of an environmental NGO cooperating in Georgia, even this one example can encourage other NGOs to cooperate as often as possible.

The provision of transparency in decision-making by government agencies is of great importance for successful public participation in Georgia. A high level of transparency can be achieved by creating an adequate legal system, and by the state recognizing and encouraging the NGO role in the decision making process.

NGOs need to: cooperate with each other as well as with state institutions, to develop an environmental legal system and within this system to act more effectively in the environmental decision-making process. All this partly recognized by Georgian society and is an area which requires future development.

References:

1. SCO Meter, Assessing the civil society environment in the Eastern Partnership countries, Georgia Country Update, <https://csometer.info/sites/default/files/2020-12/CSO%20Meter%20Country%20Update%20Georgia%202020.pdf>, 2020.
2. Gokhelashvili, N., The Role of the Public in Environmental Decision-Making, American Journal of Environmental Protection, <https://www.sciencepublishinggroup.com/journal/paperinfo?journalid=163&doi=10.11648/j.ajep.s.2015040301.11>, 2015.
3. Open Budget Survey, <https://internationalbudget.org/open-budget-survey/country-results/2021/georgia>, 2021.
4. Antidze, T., Public Participation in Environmental Decision –Making in Georgia: Current Practice and Recommendations for Improvement, Central European University, http://www.etd.ceu.edu/2013/antidze_tamar.htm, 2013.
5. ENVIRONMENTAL IMPACT ASSESSMENT. https://www.investingorgia.org/en/ajax/downloadFile/1054/Environmental_Impact_Assessment.pdf, 2019.

6. Aarhus Convention on access to information, public participation in decision making and access to justice in environmental matters, The United Nations Economic Commission for Europe (n.d.). <https://unece.org/DAM/env/pp/documents/cep43e.pdf>, 1998.
7. Public Defender (Ombudsmen) of Georgia, Alternative report of the Public Defender (Ombudsman) of Georgia on the Status of Implementation of the Aarhus Convention 2017-2020, <https://www.ombudsman.ge/res/docs/2021060811461796515.pdf>, 2021.

**გარემოსდაცვითი გადაწყვეტილების მიღების პროცესში
საზოგადოების მონაწილეობის ტენდენციები საქართველოში**

მარინა ჩიჩუა

ცხუმ-აფხაზეთის მეცნიერებათა აკადემიის
სოციალურ მეცნიერებათა და მართვის
ინსტიტუტის სწავლული მდივანი, ქიმიის
მაგისტრი, გარემოსდაცვითი მეცნიერებებისა და
პოლიტიკის მაგისტრი, დოქტორანტი, ზუსტი და
საბუნებისმეტყველო მეცნიერებათა ფაკულტეტი,
ივანე ჯავახიშვილის თბილისის სახელმწიფო
უნივერსიტეტი

E-mail: mchichua@yahoo.com

*წარმოადგინა ცხუმ-აფხაზეთის მეცნიერებათა აკადემიის სოციალურ
მეცნიერებათა და მართვის ინსტიტუტმა*

აბსტრაქტი. საბჭოთა კავშირის დაშლის შემდეგ საქართველომ დამოუკიდებლობა გამოაცხადა. ამჟამად საქართველო არის დამოუკიდებელი რესპუბლიკა, რომელიც მისდევს განვითარების დემოკრატიულ პრინციპებს. ეს ნიშნავს, რომ გადაწყვეტილების მიღების პროცესში ჩართულია სამთავრობო, ბიზნეს და არასამთავრობო სექტორი. საქართველოს, როგორც საბჭოთა კავშირის ნაწილს, არ გააჩნდა ქვეყანაში საზოგადოების მონაწილეობის ტრადიცია. საქართველოში გარემოსდაცვითი სიტუაციის გამწვავებას საზოგადოების აქტიური და პირდაპირი მონაწილეობა სჭირდება. საზოგადოების მონაწილეობა ხელს უწყობს პრობლემის მდგრადი გადაწყვეტის პოვნას, მაგრამ ის მაინც დაკავშირებულია ხელისუფლების გარკვეულ რისკებთან და ხარჯებთან. საზოგადოების მონაწილეობა გადაწყვეტილების მიღების პროცესში შეიძლება განისაზღვროს, როგორც საქართველოში დემოკრატიის განვითარების მთავარი ინსტრუმენტი. საზოგადოების მონაწილეობა გადაწყვეტილების მიღების პროცესში, განსაკუთრებით გარემოს დაცვის სფეროში, არ არის ტრადიციული

მიდგომა ახლად დამოუკიდებელი ქართული საზოგადოებისთვის. სტატიაში მოცემულია საზოგადოების მონაწილეობის მიმდინარე ტენდენციები გარემოსდაცვითი გადაწყვეტილების მიღების პროცესში სხვადასხვა დონეზე, ეტაპებზე და განსაზღვრავს დაბრკოლებებს, რომლებიც ანელებს საქართველოში ეკოლოგიური გადაწყვეტილების მიღების პროცესში საზოგადოების ეფექტური მონაწილეობას.

საკვანძო სიტყვები: საზოგადოების მონაწილეობა, გარემო, გადაწყვეტილების მიღების პროცესი, დემოკრატია.

თაობათა გრადაცია

მედიკო ანთია

ტექნიკის დოქტორი, ცხუმ-აფხაზეთის

მეცნიერებათა აკადემიის აკადემიკოსი

E-mail: medeaantia1@gmail.com

წარმოადგინა ცხუმ-აფხაზეთის მეცნიერებათა აკადემიის პედაგოგიკისა და მეთოდოლოგიის ინსტიტუტმა

აბსტრაქტი. დიდი ხანია „მამათა და შვილთა“ პრობლემა არსებობს მსოფლიოში და, შესაბამისად, თაობათა ურთიერთობის საკითხის აღძვრა საზოგადოებაში რეგულარულად დგება. მსოფლიოში თაობათა შორის მზარდი განხეთქილება უფრო და უფრო თვალსაჩინო ხდება. თაობა ეს არის ადამიანთა ჯგუფი, რომელსაც დროის ერთ მონაკვეთში და ერთნაირ გარემოპირობებში მოუწიათ თანაარსებობა¹. არსებითად იცვლება ის გარემო, რომელშიც იზრდებიან და ყალიბდებიან სხვადასხვა თაობის წარმომადგენლები, რაც მნიშვნელოვან ზეგავლენას ახდენს მათ განწყობაზე: იცვლება აზროვნება, ცხოვრების წესი, ადამიანთა დამოკიდებულება შრომასა და დასვენების მიმართ, თითოეულ მათგანს თავისი მისია და დანიშნულება აქვს. ამ ყველაფრის მთავარი მიზეზია ის, რომ დროთა განმავლობაში იცვლება დამოკიდებულება ღირებულებებისადმი, კერძოდ, ოჯახის, კარიერის, წარმატების, მატერიალური კეთილდღეობის, თავისუფლების მიმართ. გარკვეული ასაკის ადამიანთა ჯგუფი იზიარებს რწმენის, ურთიერთობის, ღირებულებებისა და ქცევის მოდელებს, რამდენადაც ისინი გაიზარდნენ ერთსა და იმავე ისტორიულ პირობებში და მათ აერთიანებს გარკვეული ფუნდამენტური თავისებურებები. თაობებში ღირებულებათა ჩამოყალიბებას განაპირობებს ქვეყანაში და მსოფლიოში მიმდინარე გიგანტური და მნიშვნელოვანი მოვლენები,

¹ Strauss & Howe 1997, pp. 58p62. <http://spsu.ru/news/4525-teoriya-pokolenij-x-y-z-i-a-al-fa-kto-est-kto>.

მედიასაშუალებების ზეგავლენა, საზოგადოებაში მიღებული აღზრდის სისტემები, ომები და ა.შ.².

საკვანძო სიტყვები: თაობები, თაობა იქსი, თაობა იგრეკი, თაობა ზეტი, თაობა ალფა.

არსებობს თაობების შესახებ ავტორების განსხვავებული თეორიები და მოსაზრებები. ჩვენ განვიხილავთ ამერიკელი მკვლევარების, უილიამ შტრაუსისა და ჰეილა ხოუვას კონცეფციებს, ასევე პოპულარულ წიგნებს, „თაობებს“ და „თეორიებს თაობათა შესახებ“, რომლებიც იკვლევენ აშშ-ს ისტორიას ოთხი თაობის მაგალითზე, დაწყებული 1584 წლიდან, თუმცა, იკვეთება განსაკუთრებული ინტერესი ბოლო ასწლეულის მიმართ.

ამერიკელი კონსულტანტები, უილიამ შტრაუსი და ჰეილა ხოუვა 1990–იან წლებში პოპულარიზაციას უწევდნენ იდეას იმის შესახებ, რომ თითოეულ თაობას საერთო ღირებულებები გააჩნია, რომლებიც შექმნილია პირველი 12 წლის განმავლობაში და რომლებსაც ადამიანი მიჰყვება მთელი ცხოვრების განმავლობაში. ასეთი მიდგომა იძლევა საშუალებას, წინასწარ განისაზღვროს ხალხის ამ ჯგუფის შემდგომი ქცევები შრომის და მომხმარებლობის ჭრილში. ტერმინი „თაობა“ განისაზღვრება როგორც ადამიანთა ერთობლიობა, დაბადებული 20 წლის პერიოდში. ამასთანავე, ამ ასაკის წარმომადგენლები აწყდებიან ერთსა და იმავე ძირითად ისტორიულ მოვლენებსა და სოციალურ ტენდენციებს, ე.ი. ისინი განიცდიან ერთნაირ ცვლილებებს, იზიარებენ საერთო შეხედულებებს და ქცევის მოდელებს (არქიტაპებს) და უჩნდებათ ამ თაობასთან კუთვნილების გრძნობა. მართალია, თაობებს შორის არ არსებობს ზუსტი საზღვრები და მსგავსი დაყოფის თეორიები დიდ კრიტიკას განიცდის, თუმცა მათი აღიარება და გამოყენება ხდება ისეთ სფეროებში, როგორცაა დემოგრაფია, სოციოლოგია და მარკეტინგი.

² Hoover, Eric (11 October 2009). «The Millennial Muddle: How stereotyping students became a thriving industry and a bundle of contradictions». The Chronicle of Higher Education (The Chronicle of Higher Education, Inc.) Retrieved 11 January 2011.

თეორიის წარმოშობის ერთ-ერთ ფაქტორს მთელ მსოფლიოში ეკონომიკური რყევები წარმოადგენს: ეკონომიკური ზრდა, ინფლაცია, სტაბილურობა, ხელახალი დეფოლტი და ა.შ. ყოველი მომდევნო მოვლენის შემდეგ იცვლება ადამიანთა უმეტესობის ჩვეული კომფორტის ხარისხის დონე. თითოეული ცვლილება განსაზღვრულ ქრონოლოგიურ ინტერვალებში გავლენას ახდენს ახალგაზრდების შეხედულებებზე ნორმებსა და ცხოვრებაზე.

შტრაუსმა და ხოუვამ „თაობებზე“ მუშაობისას აღმოაჩინეს, რომ ახალი თაობების განვითარებაში არსებობს უშუალოდ კონკრეტულ თაობასთან კავშირში მყოფი მოდელი, რომელზეც გავლენას ახდენს ისტორიული მოვლენები. ავტორებმა ამ მოდელს გადარქმნა (ან პერიოდი) უწოდეს. „თაობებში“ მათ აღმოაჩინეს ოთხსაფეხურიანი სოციალური ციკლი, რომლის თითოეული პერიოდი გრძელდება 20–22 წელი. ოთხი პერიოდი წარმოადგენს სრულ ციკლს, რომელიც გრძელდება 80–90 წელი. იმის გათვალისწინებით, რომ საშუალოდ, სიცოცხლის ხანგრძლივობა 80 წელს შეადგენს, ეს 4 პერიოდი მოიცავს ბავშვობას, ახალგაზრდობას, საშუალო ასაკსა და მოხუცებულობას. შესაბამისად, თითოეული თაობა 4-ჯერად გარაქმნას განიცდის: აღმავლობა, გამოფხიზლება, დაცემა და კრიზი.

აღმავლობა ეს არის პოსტ-კრიზისული პერიოდი, როდესაც სახელმწიფო ინსტიტუტები ძლიერია, ხოლო ინდივიდუალიზმი სუსტი. ამ დროს საზოგადოება დარწმუნებულია იმაში, რისი მიღწევაც სურს ერთიანობით, თუმცა ის ხალხი, ვინც არაა ამ მოძრაობაში ჩართული ხშირად წნეხის ქვეშ ექცევიან და იძულებულნი ხდებიან იმ წესებს დაემორჩილონ, რაც სხვებისათვის საერთო და სავალდებულოა³.

გამოღვიძება ეს ის პერიოდია, როდესაც ხალხი პირადი და სულიერი ავტონომიის „დაცვის“ მიზნით თავს ესხმის სახელმწიფო ინსტიტუტებს. ამის მიზეზი ისაა, რომ როგორც კი საზოგადოება აღწევს განვითარების პიკს, მას ბეზრდება დისციპლინა და სურს დაიბრუნოს თავისუფლება და ინდივიდუალიზმი. ახალგაზრდა აქტივისტები გამოღვიძების პერიოდს აღიქვამენ კულტურისა და სულიერების დაცემის ხანად⁴.

³ Strauss & Howe 1997, p. 101.

⁴ იქვე 102.

დაცემის პერიოდი დიდად განსხვავდება გამოღვიძების პერიოდისგან და ეწინააღმდეგება მის ღირებულებებს. ინსტიტუტი ამ დროს სუსტია და ნდობის ხარისხი დაბალია, სამაგიეროდ, ჰყვავის ინდივიდუალიზმი. დაცემას მოჰყვება კრიზისი, რაც იქცევა იმის მიზეზად, რომ საზოგადოებას უჩნდება გაერთიანებისა და აღმშენებლობის სურვილი⁵. ავტორები აღნიშნავენ, რომ საბოლოო დაცემა ემთხვეოდა აშშ-ს ეკონომიურ ბუმს, რომელსაც ადგილი ჰქონდა 1980–2000 წლებში.

კრიზისი ეს ის პერიოდია, როცა ინსტიტუციონალური სტრუქტურები ჩამოშლილი და კვლავ აღდგენილია ნაციის გადასარჩენად. სამოქალაქო ხელისუფლება აცნობიერებს შექმნილ პრობლემას, იცვლება კულტურის მიმართულება და იწყებს საზოგადოებაზე ზრუნვას, რის შედეგადაც მოსახლეობა საკუთარი თავის აღქმას იწყებს უფრო დიდი და გაერთიანებული გუნდის წევრებად⁶. აშშ-ში უკანასკნელი კრიზისი დაიწყო საბირჟო კრახით 1929 წელს და დასრულდა მეორე მსოფლიო ომთან ერთად.

შემოთავაზებული იქნა ხალხის გაერთიანების, ანუ თაობის, რომლებიც იბადებოდნენ 20 წლიანი ინტერვალით, შემდეგი სახით დაჯგუფება.

ბები-ბუმერი - თაობა X (იქს) - თაობა Y (იგრეკ) - თაობა Z (ზეტ) თაობა ითვლება დომინანტურ ან რეცესიულად იმ გარდაქმნის მიხედვით, რომელიც მან ახალგაზრდობაში განიცადა. ეს ის შემთხვევაა, როდესაც ახალგაზრდა თაობა სრულწლოვანებას აღწევს და განსაზღვრავს საკუთარ კოლექტიურ პორტრეტს, ხოლო ზრდასრული თაობა, მისგან განსხვავებით, თავის პიკს აღწევს.

დომინანტი თაობა გამოირჩევა დამოუკიდებელი ქცევით და მთავარი როლით ეპოქის ფორმირებაში.

- დომინანტური თაობა: წინასწარმეტყველი აღმავლობის ხანაში, ხოლო გმირი ეპოქის დაცემისას.

რეცესიული თაობა გამოირჩევა დამოკიდებული როლით ეპოქის ფორმირებაში.

⁵ Strauss & Howe, 2000, 23-24.

⁶ <[https://greatuse.ru/pokoleniya-xyz./](https://greatuse.ru/pokoleniya-xyz/)> [12.02.2022].

- რეცესული თაობა: მოხეტიალე გამოღვიძების პერიოდში, ხოლო ხელოვანი კრიზისის დროს.

მკვლევარებმა ადამიანები დაჰყვეს კატეგორიებად ასაკისა და იმ პერიოდის მიხედვით, რომელშიც ისინი დაიბადნენ და გამოჰყვეს შემდეგი თაობები (მოვიყვანთ რამდენიმე ვარიანტს).

შტრაუსისა და ხოუვას თეორიების მიხედვით აშშ ისტორია პასუხობს შემდეგ ციკლს:

- ტრადიციონალისტები: 1945 და უფრო ადრე;
- აღორძინება: ბები-ბუმერი (1945–1963 წლებში დაბადებულები) – Pax Americana--ეკონომიური სტაბილურობის პერიოდი;
- გამოღვიძება: თაობა X (1964–1984 წლებში დაბადებულები) – განწყობების ცვლილება საზოგადოებაში;
- დაცემა: თაობა Y (1985–2004 წლებში დაბადებულები) კულტურული დაპირისპირები, პოსტმოდერნიზმის აყვავება;
- კრიზისი: თაობა – Z (2005–დან დღემდე) – მსოფლიო-ეკონომიური კრიზისი 2008 წელი, კლიმატური ცვლილებები. ტერორიზმის პრობლემები, Sars-cov-2- Covid-19⁷.

სხვა ვარიანტი:

- დიდი (<<გმირი>>) (ადამიანები 1900–1923 წლებში დაბადებულები)
- დუმარენნიმ (<<მხატვრები>>) – (ადამიანები 1923–1943 წლებში დაბადებულები)
- ბები-ბუმერი (<<მოხატიალე>>) – 1943–1963წწ.
- თაობები X (<<წინასწარმეტყველი>>) – 1963–1984 წწ.
- თაობა Y (გმირი) – 1984– 2000 წწ.
- თაობა Z (ზუმერი) – 2000–2025წწ⁸.

⁷ <<https://greatuse.ru/pokoleniya-xyz./>> [12.02.2022].

⁸ Hoover, Eric (11 October 2009). «The Millennial Muddle: How stereotyping students became a thriving industry and a bundle of contradictions». // The Chronicle of Higher Education (англ.)русск.. Retrieved 11 January 2011, *Молодежь новой России: образ жизни и ценностные приоритеты* // Москва-2007.(12) *Институт социологии РАН*, ალფა თაობა - ბავშვები დაბადებული 2001 წლის მერე/Поколение Альфа – дети, появившиеся на свет после 2010 года.

- **თაობა ALFA**– ბავშვები 2010–დან⁹.

დიდი თაობა, 1901–1924 წლებში დაბადებულები, მათი თავდაჯერებულობა, ოპტიმიზმი, სწრაფვა ერთობისკენ გახდა ამ ეპოქის სულისკვეთება¹⁰.

მდუმარე თაობა – სახელწოდებდანაც ადვილი მისახვედრია, რომ ისინი განსხვავდებიან თავიანთი წინაპრებისაგან იმით, რომ თავს არიდებენ სხვადასხვა თემებზე ზედმეტად საუბარს, განსაკუთრებით პოლიტიკასა და ეკონომიკაზე, იმაზე, რაც დაკავშირებულია არაერთ მწარე გამოცდილებასთან. პატივს სცემენ კანონს, სხვათა შეხედულებებს; ოჯახი მათთვის უმთავრესია, ახლო წრეში აზიარებენ თავიანთ აზრებს, ენდობიან მედიცინას. გონივრულად ანაწილებენ ბიუჯეტს, თადარიგს იჭერენ ე.წ. „შავი დღისთვის.“

ბები–ბუმერ: – ომის შემდგომი პერიოდი გამოირჩეოდა მოსახლეობის დემოგრაფიული ზრდით, რომელსაც ხალხური ენით „ბები–ბუმი“–ს სახელწოდებით გამოხატავდნენ. რუსეთში 1943–1963 წლებში დაბადებულებს „ცივი ომის თაობას“ უწოდებენ. წინა თაობისგან განსხვავებით, ამ თაობის წარმომადგენლებს ძალიან უყვართ ადგილობრივი თუ მსოფლიო პრობლემების განხილვა, სჯერათ ბედნიერი მომავლის. ამ იმედებს ამყარებენ კომუნისტურ საფუძვლებზე, შესაბამისად მზად არიან სულმოუთქმელად იშრომონ ქვეყნის საკეთილდღეოდ. ამ დროისთვის „ბები–ბუმერების უმრავლესობა პენსიაზეა გასული, მაგრამ არიან ჯერ კიდევ სასარგებლო შრომაში აქტიურად ჩართულებიც. ისინი ამტანიანები არიან, კარგად ასრულებენ თავიანთ სამუშაოს. დიდი ნაწილი კონსერვატიულად განწყობილი არიან. ისინი გამოირჩევიან პატრიოტიზმის ძლიერი გრძნობით. საბჭოთა კავშირის დაშლის შემდეგ ახალი რეფორმების მიხედვით, ისინი გადაიყვანეს ცხოვრების ახალ ყაიდაზე, განსხვავებულ წესებსა და ტრადიციებზე. ამ და სხვა მიზეზების გამო „ბები–ბუმერები“ მიაკუთვნეს დაკარგულ თაობას.“ თუმცა C itipost Mail: 91%-ის მონაცემებით ბუმერებს სოციალურ სეტში აქვთ მინიმუმ თითო ანგარიში. ბები–ბუმერები მწვავედ განიცდიან გლობალურ ცვლილებებს, არ ენდობიან „გაჟეტებს.“ კეთილგანწყობას

⁹ Strauss & Howe 1997, pp. 58p62. <<http://spsu.ru/news/4525-teoriya-pokolenij-x-y-z-i-a-al-fa-kto-est-kto>> [12.02.2022].

¹⁰Strauss & Howe 1997, pp. 254-260.

ავლენენ იგრეკებისა და ზეტების მიმართ¹¹. ბები-ბურები“ (1943–1961), რომელთათვის დამახასიათებელია ტრადიციული ღირებულებების, კულტურული ცვლილებების, ზომიერი კონსერვატიზმის, ოპტიმიზმის, გუნდური სულისკვეთების, ჯანსაღი ამბიციების, ყაირათიანობის გაცნობიერება.

თაობა X (იქსი): შტრაუსისა და ხოუვას თაობების თეორიის თანახმად, თაობა X–ს წარმომადგენლები მიეკუთვნებიან 1961–1981 წლებში დაბადებულების თაობა. თაობა X-ის მშობლები დიდი სამამულო ომგამოვლილები ან დასასრულს მოვლენილები არიან. ომის შემდგომი პერიოდის ადამიანთა უმეტესობა წარმოადგენდა მუშათა კლასს. ისინი უმეტეს დროს სამუშაოს უთმობდნენ და ოჯახისთვის მცირე დრო რჩებოდათ. ზოგჯერ X–ბს „მოხეტიალე“ თაობას“ უწოდებდნენ. ისინი დაიბადნენ სოციალური იდეებისა და სულიერობის ძებნის პერიოდში. „მოხეტიალე“ იზრდებიან როგორც დაუცველი ბავშვები. სრულწლოვანებას აღწევენ როგორც გაუცხოებული ახალგაზრდების სტატუსით. საზოგადოებას ევლინებიან როგორც სრულწლოვანი პრაგმატული ლიდერი და სიბერეს ხვდებიან სასიცოცხლო ძალების დიდი მარაგით¹².

ბები-ბუმერი პენსიაზე გადის და თაობა X კი იკავებს ხელმძღვანელის თანამდებობას. იქს–თაობის პერიოდში თავი იჩინა ისეთმა გრანდიოზულმა მოვლენებმა, როგორცაა: ცივი ომი, ავღანეთის კონფლიქტი, ე. წ. „პერესტროიკა“, ბერლინის კედლის ნგრევა. იქს–თაობა დაიბადა საბჭოთა კავშირში მისი რღვევის გარიჟრაჟზე. მიაღწიეს რა სრულ ასაკს–20–25–ს, მათ თვალწინ დაიწყო სსრკ–ს ნგრევის შეუქცევადი პროცესი, რასაც მოჰყვა საბჭოური იდეების მსხვრევა. ამიტომ არცაა გასაკვირი, თუ იქს – თაობა არ ავლენს დიდ ინტერესს პოლიტიკისადმი. იქსებს აქვთ არაორდინალური დამოკიდებულება და მიდგომა სხვადასხვა

¹¹ <<https://prostudio.ru/journal/generation-x-y-z/>> [12.02.2022].

Анипкин М. "Поколение лишних людей": антропологический портрет последнего советского поколения. (рус.) // Неприкосновенный запас : научный журнал. — 2018. — № 117. — С. 290—308. — ISSN1815-7912

¹² <<https://trends.rbc.ru/trends/futurology/5dfcabbf9a7947a532b7f9a5>> [12.02.2022].

საკითხებისა და მათი გადაწყვეტისადმი. ისინი ყოველთვის ცდილობენ იყვნენ მსოფლიოში მიმდინარე მოვლენების კურსში. ისინი ძალიან ელასტიურები არიან ცვლილებების მიმართ. მუდამ ინარჩუნებენ სულიერ სიმტკიცეს და ავლენენ რთულ პრობლემებთან გამკლავების უნარ-ჩვევებს. ასავე გამოირჩევიან ლიდერის (ორგანიზატორის) ნიჭით. მათ იციან როგორ მოაწყონ თავისი სამუშაო ადგილი და სირვეცე, სწორად ირჩევენ შემსრულებლებს, რომლებსაც შესწევთ უნარი დროულად შეასრულონ მიზნის მისაღწევი ამოცანები. იქს-ები საკმაოდ ამბიციურები და მუყაითი მშრომელები არიან. სწორედ მათგან მომდინარეობს ტერმინი <<ტრუდოგოლიზმი>>, რაც ნიშნავს შრომისმოყვარეობას. ისინი ხელმძღვანელობენ პრინციპით: „ცხოვრება მუდმივი ბრძოლაა.“ ამიტომ მათგან არ უნა მოველოდეთ მოჭარბებულ ჰუმანიზმს.

იქს-თაობა მტკივნეულად განიცდის საქმეში წარუმატებლობას, რამაც შეიძლება გამოიწვიოს ნერვოზი, მორალური გამოფიტვა, დეპრესია, დამწუხრება. ისინი, როგორც წესი, აქტიურად მიიღებენ კარიერული სიმაღლეებისკენ. იქს-თაობის 41% მეწარმრმეებად თვლიან თავს და რიგითი თანამშრომლის პოზიციიდან ხდებიან ბიზნესის მფლობელი. მიისწრაფიან უკეთესი ცხოვრებისაკენ, სტაბილურობისაკენ. მუშაობენ მიღებული განათლების პროფილით, აფასებენ კლასიკურ განთლებას. ისინი ძალღონეს არ იშურებენ, ცდილობენ კეთილსინდისიერი შრომით სარგებლობა მოუტანონ საზოგადოებას. მხარს უჭერენ იმ კომპანიებსაც, რომელებსაც ასეთივე მიზანი ამოძრავებთ. ასეთი კატეგორიის ადამიანები ხასიათდებიან ცოდნისა და გამოცდილების მაღალი არსენალით, რთული ამოცანების შესრულების უნარით. ასევე სხვა უამრავი დადებითი თვისებებით. ისინი ცდილობენ ყველაფერი მისცენ თავიანთ შვილებს, რაც მათ არ ჰქონდათ: მშობლების ყურადღება და ზრუნვა, მატერიალური დახმარება, განათლების მიღება¹³.

იქს-თაობისთვის მთავარი პრიორიტეტებია: სწავლა, შრომა და ოჯახი. მათთვის განსაკუთრებით მნიშვნელოვანია შრომასა და პირად ცხოვრებას შორის

13<<https://hurma.work/ru/blog/teoriya-pokolenij-ot-x-do-z-cto-nuzhno-znat-ctoby-rabotat-vmeste/>> [12.02.2022].

<<https://www.adme.ru/svoboda-psiologiya/cto-takoe-teoriya-pokolenij-i-k-kakomu-iz-pokolenij-otnosites-vy-1694865/>> [12.02.2022].

ბალანსის დაცვა, რადგან ისინი თვლიან, რომ დრო უფრო ღირებულია, ვიდრე ფული. ისწრაფიან განვითარებისკენ როგორც შრომით, ასევე პირად ცხოვრებაში. ამ თაობისთვის დამახასიათებელია დაოჯახებული და შვილიანი ქალების დასაქმება შრომის ბაზარზე, განქორწილებათა რიცხვის ზრდა, გენდერული თანასწორობა, მოსახლეობის დაბალი დემოგრაფიული ზრდა. ეს თაობა იყო პირველი, რომელიც მოესწრო ახლი ტექნიკის: ინტერნეტის, მობილური ტელეფონის და კომპიუტერის დანერგვას. ისინი აგეტვე გამოირჩევიან მაღალი შრომისუნარიანობით. ისინი სახელმწიფოსგან არ ელიან დახმარებას, ბოლომდე საკუთარ თავს ეყრდნობიან. უყვართ სიცხადე, ცხოვრებისა და შრომის განსაზღვრული ჩარჩოები¹⁴. თაობა X (1962–1981) აჩვენებს დამოუკიდებლობის, ინდივიდუალიზმის, უნდობლობისა, აპოლიტიკურობისა და სკეპტიციზმის მაღალ ხარისხს მწარე სინამდვილის გამოცდილებიდან გამომდინარე.

X –თაობის ძირითადი ნიშნები:

1. მაღალი ინტელექტუალური უნარები, გლობალური ინფორმაციულობა, ტექნიკური განსწავლულობა, სიცოცხლის ბოლომდე სწავლის უწყვეტობა, ორგანიზატორული უნარი, მუდმივი მზაობა სიახლის მისაღებად, პროექტის ნულიდან დასკოლა დამთავრებულმანყება და ბოლო შედეგამდე მიყვანა.
2. პრაგმატულობა და მხოლოდ საკუთარ ძალებზე დაყრდნობა, ავტონომიურობა; ინფორმაციის შენახვა; კრიტიკული სიტუაციიდან თავის დაღწევა.
3. სახელმწიფოს მიმართ უკმაყოფილება, ხელისუფლებისადმი უნდობლობა და პოლიტიკური ინდიფერენტულობა¹⁵.

თაობა –Y (იგრეკი)

ავტორებმა უილიამ შტრაუსმა და ნილ ხოუმ 1987 წელს შემოიღეს ტერმინი „თაობა–Y, როცა 1982 წელს დაბადებული ბავშვები საბავშვო ბაღებს მიაბარეს და მათ პირველებმა ახალი საუკუნის–2000 წლის დამდეგს, უკვე სკოლა

¹⁴ ¹⁴ <<https://womo.ua/generations-x-y-z/>: <https://daily.afisha.ru/pokolenie/5472-x-y-z-kak-svyazany-teoriya-pokoleniy-i-istoriya-sovremennoy-kultury/>> [12.02.2022].

¹⁵<<https://externat.foxford.ru/polezno-znat/osnovy-teorii-pokolenij-xyz>> [12.02.2022].

დამთავრებულმა ახალგაზრდებმა დააგემოვნეს ანუ პირველებმა მოახდინეს მასობრივი საინფორმაციო საშუალებების იდენტიფიცირება¹⁶.

თაობის მახასიათებლები განსხვავდება ქვეყნიდან ქვეყანაში, პოლიტიკური, ეკონომიკური, სოციალური და სხვა პირობების მიხედვით. შეერთებულ შტატებში Y თაობა განისაზღვრება, როგორც 1981-დან 1996 წლამდე დაბადებულები. რუსეთში ამ თაობას მიაკუთვნებენ 1985–2002 წლებს დაბადებულებს. ახალ სოციალურ-პოლიტიკურ პირობებში, გორბაჩოვის ე. წ. „პერესტროიკით“ დამზობილ საბჭოთა კავშირში დაბადებულებს. სხვათა შორის, სოციოლოგებს არა აქვთ მკაფიო ციფრი, საიდანაც უნდა დაიწყოს ამ თაობის საწყისის ათვლა.

თაობა Y აგრეთვე ცნობილია სხვადასხვა სახელებით: „ნექსტ“ „სოციალურ ქსელების“ თაობა, „მილენიალები.“ მილენიალი – ეს არის დემოგრაფიული კოჰორტა თაობა X-ის მომდევნო და თაობა-Z-ის წინა თაობა. თაობა, რომელთა სრულწლოვანება დაემთხვა მე-3 ათასწლეულის დასწყისს (1990– 2000 წლები). იგრეკთა უმრავლესობა „ბები-ბუმერები“-ს და თაობა- X-ს შვილები და იგრეკი ალფა თაობის მშობლები არიან. იგრეკებმა პირველებმა გაიციეს ინტერნეტი, მობილური მოწყობილობები და სოციალური ქსელები და მათი აქტიური გამოყენება დაიწყეს, ამიტომ მათ ზოგჯერ ციფრულ აბორიგენებსაც უწოდებენ. ამ თაობაზე უდიდესი გავლენა მოახდინა დიდმა რეცესიამ და COVID-19 ის პანდემიამ, რადგამ ამ პრობლემამ ახალგაზრდებში გამოიწვია უმუშევრობის ისტორიულად მაღალი მაჩვენებელი.

მილენიალები დიდი ოპტიმისტები აღმოჩნდნენ. თაობა-Y არა აქვს რაიმე გამოხატული ტენდენცია ისეთ სფეროებში, როგორცაა: რელიგია, პოლიტიკა, ხელოვნება და ა. შ. სამაგიეროდ მკაფიოდაა გამოხატული ტენდენცია „ნუ იქნები სხვებივით“ ამასთანავე იყავი “ ბრბოსგან მკვეთრად გამოყოფილი“, ისინი მიდრეკილნი არიან უფრო მეტად გააჭიანურონ სრულწლოვანების პერიოდში გადასვლა, ვიდრე ამას მათი თანატოლები აკეთებდნენ წინა თაობებში, ასევე ცდილობენ მეტ ხანს დარჩნენ მშობლების სახლში. სოციოლოგმა კეტლინ

¹⁶ История будущего Америки, 1584–2069 (1991) и Millennials Rising: The Next Great Generation (2000).

შაპუტისმა ამ მოვლენას „გადახუნძმლული ბუდის სინდრომი“ უწოდ¹⁷. მეცნიერები თვლიან, რომ ახლა მოზარდობის ასაკი 24 წლამდე გრძელდება (ადრე 18 წლით შემოიფარგლებოდა)¹⁸. „იგრეკების“ მკვეთრი განმასხვავებელი ნიშანი ის არის, რომ არ ჩქარობენ დამოუკიდებელი ცხოვრების დაწყებას, დაოჯახებას, საკუთარი სახლის შექმნას, სამუშაოს დაწყებას¹⁹. იგრეკი არის პირველი თაობა, რომელსაც არ ჰყავს გმირები, მაგრამ ყავს კუმირები. მასზე გავლენა იქონია ქსელური კომუნიკაციების ტექნოლოგიების განვითარებამ, როგორცაა ელექტრონული ფოსტა, მოკლე შეტყობინებების სამსახური, მყისიერი შეტყობინებების საშუალებები და სხვა ახალი მედია რესურსები, მაგალითად ვიდეოხოსტინგი youtube და სოციალური ქსელები (Livejournal, MySpace, Facebook, Twitter და ა.შ.). კომუნიკაციების ფსიქოლოგიის ერთერთი უმნიშვნელოვანესი განმასხვავებელი თავისებურება კომუნიკაციური საშუალებების გამოყენების მრავალ-ფუნქციურობაა: მათ ერთდროულად შეუძლიათ ეკონტაქტონ რამდენიმე ადამიანს, იკითხონ საიტი სხვა თემაზე, თვალყური ადევნონ განახლებებს ტვიტერსა და ბლოგებში. ისინი ათჯერ ნაკლებად იყენებენ ტელევიზიას და რადიოს²⁰. ამ თაობისთვის დამახასიათებელია სწრაფვა თვითგამოხატვისკენ (ეს განსაკუთრებით შეინიშნება ჩინელ ახალგაზრდობაში), თვითდამკვიდრებისკენ. ინტერნეტში , MMORPG ჟანრის ქსელურ ინტერაქტიურ თამაშებსა და World of Warcraft ან Second Life ტიპის ვირტუალურ სამყაროებში წვდომის წყალობით ბევრმა იგრეკმა მოიპოვა აღიარება ონლაინ-თანამეგობრობების ორგანიზებით, ინტერნეტ-მემების გაშვებით ან ფლემ-მობების შეგროვებით. სხვებმა, სოციალური განხრით უფრო მორიდებულმა ადამიანებმა, საკუთარი თავი იპოვეს ანონიმურ ონლაინ-

¹⁷ Shaputis Kathleen. The Crowded Nest Syndrome: Surviving the Return of Adult Children. Clutter Fairy Publishing, 2004.

¹⁸ <<https://bujet.ru/article/406258.php>> [12.02.2022].

¹⁹ Brittani Lusk — DAILY HERALD (2007-12-05). «Lusk, Brittani. „Study Finds Kids Take Longer to Reach Adulthood.“ Provo Daily Herald 5 December 2007».

²⁰ Francesc Pedró. The New Millenium Learners: Challenging our Views on ICT and Learning. OECD-CERI May 2006

<<http://www.oecd.org/dataoecd/1/1/38358359.pdf>> [12.02.2022].

ურთიერთობებში, რაც საშუალებას აძლევს მათ, უფრო გაიხსნან²¹. ამ თაობას ახასიათებს წვდომა ნებისმიერ ინფორმაციასთან, მუსიკასთან, ფილმებთან, რასაც არ შეეძლო გავლენა არ მოეხდინა ტელეარხების, ხმისჩამწერი სტუდიების, ბიზნესსა და გართობის ინდუსტრიაზე. მთლიანობაში იგრეკებიდან 95%-ს აქვს პერსონალური კომპიუტერი და მობილური ტელეფონი, აქედან 15%-ზე მეტი მუდმივად ონლაინ ქსელშია, 30% ბლოგერია და 50%-ზე მეტი ერთმანეთს უგზავნიან მუსიკას და ფილმებს სოციალური ქსელებით.

იგრეკებს ახასიათებთ ტენდენცია, სადაც არ არის მოგებული და წაგებული, „იგებს მეგობრობა“ და თითოეული იღებს „მადლობას ამა თუ იმ ღონისძიებაში მონაწილეობისთვის“. უმუშევრობის მაღალი მაჩვენებლის მიუხედავად, ახალგაზრდა თაობა „იგრეკი“ ზუსტად ასევე წარმოაჩენს თავს კორპორატიულ კულტურაშიც²². „იგრეკები“ ძალზე ცნობისმოყვარეები არიან, ამიტომ ხალისით უთავსებენ სწავლას სპორტულ ვარჯიშებს (უპირატესობას ანიჭებენ ექსტრემალურ სახეობებს), მუსიკას და სხვა გატაცებებს. მაგრამ თუ რამე არ მოსწონთ ან შედეგების მისაღწევად მეტისმეტი ჯაფა ადგებათ, ისინი მაშინვე წყვეტენ ასეთ საქმიანობას. ისინი დიდად აფასებენ ფსიქოლოგიურ კომფორტს, მათ შორის, სამსახურში. მათთვის პრესტიჟული სამუშაო და მაღალი თანამდებობა თვითმიზანი არ არის. მათ არ აინტერესებთ მატერიალური ღირებულებები, გავლენა და ძალაუფლება, ისინი არ მოითმენენ ადმინისტრაციულ დიქტატს სამუშაოზე. „თაობა Y“ (1982–1995) („მილენიალები“) დიდად აფასებს თავისუფლებას, გატაცებულია ახალი შთაბეჭდილებებით და თვითგანვითარებით, გვიან აღწევს ზრდასრულობას, მეტხანს ცხოვრობს მშობლებთან, არ მიიჩნევს კერძო საკუთრებას მნიშვნელოვან ღირებულებად.

„იგრეკები“ უპირატესობას ანიჭებენ:

- თანასწორ კონკურენციას;
- ლიდერობას და არა ხელმძღვანელობას;

²¹https://ru.wikipedia.org/wiki/%D0%9F%D0%BE%D0%BA%D0%BE%D0%BB%D0%B5%D0%BD%D0%B8%D0%B5_Y [12.02.2022].

²² Travis, Alan (2009-08-12). «Youth unemployment figures raise spectre of Thatcher's Britain». The Guardian (London). Retrieved 2010-05-03

- პარტნიორობას და არა დაქვემდებარებას;
- ინფორმაციის გაცვლა–გამოცვლას და არა მის დაცვას;
- გადაწყვეტილებების მიღებას განხილვების და ექსპერტთა შეფასებების საფუძველზე და არა ზემოდან მოსული მითითებების ბრმა შესრულებას²³.

ბევრ დამსაქმებელს აფიქრებს ის, რომ ახალგაზრდობას მეტისმეტად დიდი მოლოდინები აქვს თავისი დასაქმებისგან, მათ ურჩევნიათ სამუშაოს პირობები თავიანთ ცხოვრებას მოერგონ და არა პირიქით²⁴. თუმცა ისინი შრომისუნარიანები არიან, ძალებს არ იშურებენ სამუშაოზე და სურთ მეტი მონაწილეობა მიიღონ გადაწყვეტილებების მიღებაში, უპირატესობას ანიჭებენ მუშაობის მოქნილ გრაფიკს. სამუშაოს ძიება ინტერნეტით ხდება.

30 წლამდე ახალგაზრდები – ეს არის ყველაზე მრავალრიცხოვანი აუდიტორია ახალგაზრდა ბიზნესმენებს, ახალი პროექტების დამფუძნებლებსა თუ მონაწილეებს და იმ ადამიანებს შორის, რომლებიც საკუთარ თავზე მუშაობენ (ფრილანსერები). ამას ხელი შეუწყო შემდეგმა გარემოებებმა:

- 1) მათ ბავშვობაში საბაზრო ეკონომიკის განვითარებამ. ქვეყნის კანონმდებლობით დაშვებულია ფულის გამომუშავების ნებისმიერი მეთოდი, რომლებიც აკრძალული არ არის. დასკვნა: თაობა Y ახალი დროის პროდუქტია.
- 2) მათ არ სურთ მუშაობა კოლექტივებსა და კომპანიებში, სადაც ძველი თაობა და მისი რეჟიმია, მათთვის ასეთი პარტნიორობა ფსიქოლოგიურად დისკომფორტულია, რადგან მათ განსხვავებული ღირებულებები, მსოფლმხედველობა და შეხედულებები აქვთ. შედეგად ახალგაზრდა თანამშრომლებს ურჩევნიათ ან თავიანთი თანატოლების კოლექტივში იმუშაონ (ეს კი არის 80% ვაკანტური სამუშაო ადგილების საერთო რაოდენობიდან), ან წამოიწყონ საკუთარი საქმე და დამოუკიდებლად შეარჩიონ დამხმარეები და პარტნიორები²⁵.

²³ <<https://www.affde.com/ru/common-characteristics-of-generation-y-professionals.html>> [12.02.2022].

²⁴ Alsop, Ron (2008-10-21) «The Trophy Kids Go to Work». The Wall Street Journal. Retrieved 2008-10

²⁵ <https://www.executive.ru/wiki/index.php/%D0%9F%D0%BE%D0%BA%D0%BE%D0%BB%D0%B5%D0%BD%D0%B8%D0%B5_Y> [13.02.2022].

თაობა Y-ის ძირითადი ნიშნები

- იგრეკები არ არიან მიჯაჭვული ერთ სამუშაო ადგილს;
- ისინი არ არიან მიჯაჭვული საკუთარ საქმიანობასთანაც კი;
- თაობა Y გახდა „პიონერი“ დისტანციურ მუშაობასა და საქმიანობაში (ფრილანსი): ასეთი სახის საქმიანობა ფრიად სპეციფიკურია უფროსი თაობისთვის;
- თაობა იგრეკი ძალიან ტექნოლოგიურია;
- თაობა იგრეკი ორიენტირებულია შედეგზე, ამბიციურია, არ უშინდება არსებული მდგომარეობის დარღვევას, გუნდური მოთამაშეა, თანმიმდევრული და მრავალფუნქციურია²⁶.

თაობა Z (ზეტი) ან ზუმერები | (2000 – 2015 წწ)

ამ თაობაზე ბევრი რამაა ცნობილი, მაგრამ არაფერია გამოკვეთილი. განსაკუთრებით ცნობილი ზეტი ნობელის ლაურეატია, მალალა იუსუფზაი, დაბადებული 1997 წელს, რომელსაც წინსწრებით მაინც 21-ე საუკუნის პირველ თაობას მიაკუთვნებენ. ტრადიციულად თაობა Z-ის ადამიანებს განიხილავენ როგორც თაობა X-ის წარმომადგენელი მშობლების შვილებს, ან ზოგჯერ თაობა Y-საც კი²⁷. ეს თაობა გაიზარდა განსხვავებულ ოჯახურ სტრუქტურებში, ეთნიკური ჯგუფების უფრო მრავალფეროვანი შეხამებით და შერეული გენდერული როლებით. ისინი შესანიშნავად ერკვევიან გაჯეტებში, ბევრს ინტერნეტიდან შემოსავალი ჯერ კიდევ სკოლის ასაკიდან აქვს, გამუდმებით „ტელეფონში ან კომპიუტერში ზიან“, უყურებენ მოკლე ვიდეორგოლებს TikTok ში და ოცნებობენ მილიონიანი ბლოგერის პროფესიაზე²⁸. მათთვის ინტერნეტი არ შემოიფარგლება სახლის კომპიუტერით და ნებისმიერ მომენტში შეიძლება იყოს ხელმისაწვდომი, ახალი მობილური ტელეფონების, სმარტფონებისა თუ ჯიბის მოწყობილობების წყალობით. თაობა Z არის პირველი თაობა, რომელიც დაიბადა გლობალიზაციისა და პოსტმოდერნიზმის ეპოქაში. თაობა Z-ის მოზარდები სრულიად სხვა სამყაროში ცხოვრობენ თავიანთი წინამორბედებისგან განსხვავებით. მათთვის ციფრული

²⁶ <<https://www.affde.com/ru/common-characteristics-of-generation-y-professionals.html>> [13.02.2022].

²⁷ Listen to the Natives // Marc Prensky.

²⁸ <<https://tass.ru/obschestvo/11492951>> [13.02.2022].

სერვისები და ტექნოლოგიები – ეს არის ცხოვრების განუყოფელი ნაწილი. ეს მოზარდები უპირატესობას ანიჭებენ პრესტიჟულ საქმიანობას, ისეთს, სადაც არ მოითხოვება მძიმე შრომა, და რისთვისაც ხშირ შემთხვევაში აუცილებელია მომზადების მაღალი დონე და უმაღლესი განათლება. ამიტომ შეიძლება ვივარაუდოთ, რომ მათი უმეტესობა მომავალში თავის ცხოვრებას დაუკავშირებს ბიოინჟინერიას, IT-ტექნოლოგიებს, ვირტუალურ რეალობას, 3D-ბეჭდვას, უპილოტო ავტომობილებს და სხვა სფეროებს, რომლებიც დაკავშირებულია რაღაც ახლის და ამოუცნობის კვლევასთან. უპირობო ლიდერი თაობა Z ში – ეს არის პროფესია პროგრამისტი; ისინი ცდილობენ გაიუმჯობესონ ინფორმაციის აღქმის, დამუშავების და მოლაპარაკებების შემდგომი წაყვანის უნარები. მიმდინარე ტრენდების ცოდნა მათთვის ყველაზე მნიშვნელოვანი ფაქტორია, ხოლო სხვა დანარჩენის გაგება ნებისმიერ მომენტში შეიძლება მსოფლიო ქსელის მეშვეობით. ადრეული ასაკიდანვე ზეტებს უყვართ ცოდნის განახლება და აქვთ უნარი დაიმახსოვრონ და დაამუშაონ დიდი რაოდენობის ინფორმაცია. ძირითად ცნობებს ისინი ინტერნეტიდან ღებულობენ. მათი უმეტესობა თვითნასწავლია და სწავლის სხვადასხვა ინსტრუმენტებს იყენებენ, როგორცაა ვებინარები, ინსტაგრამის პოსტები და იუთუბის ვიდეორგოლები. Z-ის ბავშვებს ყოველთვის აქვთ ჯიბის ფული და ბავშვობიდან იციან მისი განკარგვა²⁹. მათ არ სჭირდებათ კომფორტული პირობები, სტაბილური სამუშაო და ფინანსური პრივილეგიები. ისინი ახლისკენ და უცნობისკენ მიილტვიან. ერთი რამ ნამდვილად ცნობილია, მათ მოტივირება სჭირდებათ.

Z თაობამ ადრეული ასაკიდანვე იცის, რომელი კარიერული გზით სურს სვლა. ბევრი მოზარდი მომავალში თავის თავს ხედავს მეწარმედ, თუმცა მთლიანობაში ფინანსური სფერო ჩამორჩება სხვა სახის საქმიანობას, მაგალითად, სპორტს. არც თუ ისე იშვიათად მოზარდები ირჩევენ იურისპრუდენციას, მარკეტინგს და მასმედიას. Z თაობა („ციფრული აბორიგენები“) მიჯაჭვულია მრავალგვარ მოწყობილობასთან, ენდობა მეგობრების გამოქვეყნებულ ინფორმაციას, ასევე ბლოგერებისა და მოსაზრებათა ლიდერების რეკომენდაციებს. კონცეფცია “Word of Mouth”

²⁹ Generations X, Y, Z and the Others (англ.). W. J. Schroer.

(“ხელიდან ხელში“) ამ თაობის წარმომადგენელთა კომუნიკაციის მოდელის განუყოფელი ნაწილი გახდა; ახასიათებთ დაფიქრებულობა, მრავალფუნქციურობის უნარი, სწორხაზოვნება, ეკონომიურობა, ჩაკეტილობა. Z თაობა არის სტარტაპების და კრეატიული მეწარმეობის თაობა. Z არ დაინტერესდება დაგროვებისა და ძვირადღირებული ნივთების შექმნის მოდელით. მათთვის ფასეულობა იქნება სერვისები „აქვე და ახლავ“ – ქირავნობა, ქარშერინგი, ტაქსი. ზეტებს არ აინტერესებთ პოლიტიკური სიახლეები, ისინი არ ენდობიან ოფიციალურ ახალ ამბებს, თუმცა თვალყურს ადევნებენ აღნიშნულს სოციალური ქსელებით. ზეტ თაობის წარმომადგენელი უფრო მეტად დაინტერესებულია, შექმნას საკუთარი უნიკალური კონტენტი და იმუშავეს საკუთარი უნიკალური სტარტაპების შესაქმნელად, რაც მას ინოვაციების შესაძლებლობას მისცემს მაშინვე ან რამდენიმე წლის მუშაობის შემდეგ. კორპორატიული კულტურა მნიშვნელოვანია, მაგრამ Z თაობისთვის გამორჩეულობის და თვითმყოფადობის უნარიც ძალიან მნიშვნელოვანია. ეს ჯგუფი შექმნის საკუთარ ბრენდებს და განავითარებს დამსაქმებლის ბრენდებს. არ ღირს ვიფიქროთ, რომ იდეის გამო თაობა Z უფასოდ იმუშავეს (ამ თაობის 63%-ის მუშაობა მოტივირებულია პრემიებით და ბონუსებით) ან არ ესაჭიროება სამედიცინო დაზღვევა. საკმაოდ მალე Z - სულ უფრო მეტ ადგილს დაიკავებენ კომპანიებში და დამსაქმებლები, რომლებიც ამისთვის მზად არ იქნებიან – დაკარგავენ ახალგაზრდა, ნიჭიერ კანდიდატებს.

Z თაობისთვის მნიშვნელოვანია უწყვეტი მოძრაობა და შთაბეჭდილებები. ისინი ადვილად სინჯავენ ყოველივე ახალს და სწრაფად გადაერთვებიან ერთიდან მეორეზე. Z თაობის ადამიანები ცდილობენ დაიჭირონ რაც შეიძლება მეტი მრავალგანხრიანი ინფორმაცია და მიიღონ რაც შეიძლება მეტი შთაბეჭდილება. თავისუფლად შეუძლიათ ისწავლონ რამდენიმე ენა, უყვართ მოგზაურობა და სხვადასხვა ჰობის მოსინჯვა. მათ შორის ბევრი შემოქმედებითი ადამიანია³⁰.

³⁰<https://daily.afisha.ru/pokolenie/5472-x-y-z-kak-svyazany-teoriya-pokoleniy-i-istoriya-sovremennoy-kultury/> [23.02.2022]

დამახასიათებელი თავისებურებები

- სრაფვა უწყვეტი განათლებისკენ. მხედველობაშია არა სტანდარტული სასკოლო და საუნივერსიტეტო განათლება, არამედ თვითგანათლება, ყოველივე ახლის შემეცნება. მაგალითად, მათ აინტერესებთ, გაიგონ, როგორ მუშაობს ესა თუ ის გაჯეტი, როგორ გადაიღონ და დაამუშაონ ვიდეო, როგორ გამოიმუშაონ ფული ინტერნეტში. ისინი არ აღიქვამენ დიდი მოცულობის ინფორმაციას – ხანგრძლივ ვიდეოებს, ტექსტებს; მაგრამ არა იმიტომ, რომ ზარმაცები ან სულელები არიან, არამედ იმიტომ, რომ თანამედროვე სამყაროს განვითარების ტემპები და ინფორმაციის ის მოცულობა, რომელსაც ისინი ღებულობენ უბრალოდ საშუალებას არ აძლევთ ერთ რამეზე დიდ ხანს შეჩერდნენ. საჭიროა მოკლე დროში მოასწრონ ინფორმაციის დიდი ნაკადის დამუშავება და იქიდან ყველაზე მნიშვნელოვანის აღება;
- მუშაობას ისე გეგმავენ, რომ დაიცვან სიამოვნების, სიცოცხლით ტკბობის და კარიერული ზრდის ბალანსი. Start up თაობა – დიდ ინტერესს ავლენს მეწარმეობისადმი;
- კომუნიკაციის ოპტიმალურ სახეობებად მიიჩნევენ სოციალურ ქსელებს, ჩატებს, მესენჯერებს – ყოველთვის ქსელში არიან. ინფორმაციას ღებულობენ „ღრუბლის“ ნაკადიდან, ვიდეო-ჩატებიდან, აუდიო-შეტყობინებებიდან, მოკლე ვიდეოებიდან;
- სურთ, იყოს თანასწორობა და დისკრიმინაციის არარსებობა. ისინი ნათლად ხედავენ თავიანთ მომავალს და ისწრაფიან მალე გახდნენ ზრდასრული, რაც მათ ქცევებში ვლინდება. Z თაობის წარმომადგენლები იზიარებენ თანასწორობას და დისკრიმინაციის არარსებობას არა მხოლოდ საზოგადოებაში, არამედ მასმედიაშიც;
- ასევე ეს ადამიანები გლობალურად აზროვნებენ, მათ შორის სულ უფრო მეტია ისეთი, ვისაც სურს სარგებელი მოუტანოს მსოფლიოს და საზოგადოებას და არა მხოლოდ საკუთარი ცხოვრება მოიწყოს;

- ეს თაობა საკმაოდ ოპტიმისტურია და ძალიან აღელვებს საკუთარი ამბიციები³¹.

თაობათა დროის საზღვრები „მცოცავია“, სხვადასხვა ქვეყნებისთვის. ისინი გადაადგილებულია ინდუსტრიალიზაციის, ეკონომიკური განვითარების და საზოგადოებრივ-პოლიტიკური ცვლილებების განსხვავებული ტემპების გამო; ასევე ეს განპირობებულია დემოგრაფიული ცვალებადობის სტადიით – შობადობის და სიკვდილიანობის ტემპების ცვლილებით (ერთის და მეორის კლებით), რის შედეგადაც არ არის რაოდენობრივი ზრდა.

კვლევის საფუძველზე³² შესაძლებელია ითქვას, რომ განათლების სისტემა საქართველოში (განსაკუთრებით კი პანდემიის პერიოდში) საჭიროებს ცვლილებას. რაც შეეხება ზეტ თაობას, შესაძლებელი ხდება შემდეგი დასკვნების გაკეთება:

1. ზეტ თაობა ეს ახალგაზრდა ხალხია, რომლებიც ორი ათასწლეულის მიჯნაზე დაიბადნენ, გლობალური ცვლილებების დროს, როდესაც თანამედროვე ტექნოლოგიები საკმაოდ ახალია, თუმცა სწრაფად ვითარდება. ეს თაობა ან ამ ტექნოლოგიების დანერგვამდე იბადება, ან მათი განვითარების პარალელურად იზრდება. როდესაც ზეტ თაობა სრულწლოვანებამდე აღწევს, ჩნდება ალფა თაობა, ციფრული ტექნოლოგიების თაობა. ამ ფონზე ზეტ თაობის ახალგაზრდებს უვითარდებათ დაუცველობის კომპლექსი, ეშინიათ, რომ ალფა თაობა მათ დაჩრდილავს და მათ ადგილს დაიკავებს. ჩვენი აზრით, ამ შიშს შეუძლია ზეტ თაობაში აღძრას თვითგანვითარების კონკურენტული პროცესი და ალფა თაობად გარდაქმნას. საინტერესოა აღინიშნოს, რომ Z თაობას (ასაკის მიხედვით) აქვს Y, Z და Alpha თაობებისთვის დამახასიათებელი თვისებები;
2. ზეტ თაობას აქვს სურვილი, უნარი და შესაძლებლობა, გააანალიზოს წინა თაობების მიერ დაშვებული შეცდომები, ასევე გამოიტანოს დასკვნები და ისწავლოს ამ შეცდომებზე;

³¹ <<https://ria.ru/20200107/1562255259.html>> [13/02/2022].

³² Педагогический Институт Цхум Абхазской Академии Наук, 2014 год; 12 лет работы сотрудников Комитета Тренеров Педагогов с 2005 года с учащимися беженцами.

3. Z თაობა სერიოზულ ყურადღებას აქცევს ფსიქიკურ და მენტალურ ჯანმრთელობას. ბავშვობაში მათ განიცადეს სტრესი, რაც თან ახლავს საზოგადოებაში გლობალური ცვლილებების პერიოდს, ომებს და ა.შ. ამ ახალგაზრდებს ესმით, თუ როგორი შედეგი შეიძლება ჰქონდეს ამ ყველაფერს მათთვის, სწორედ ამიტომ ისინი ზრუნავენ საკუთარ ჯანმრთელობასა და ფსიქიკაზე, ამისათვის დადიან ფსიქოლოგებთან, ეძებენ მსგავსი პრობლემების მქონე მეგობრებს სოციალურ ქსელებში, ცდილობენ გაუგონ და დაეხმარონ ერთმანეთს. შესაძლოა, ამიტომაც ხდება ახალგაზრდების ტელეფონი ესკეპიზმის საშუალება (რეალობისგან თავის დაღწევის სურვილი). მინდა გავამახვილო ყურადღება იმაზე, რომ მშობლები, უმეტესწილად, ისევ ძველებურად ზრდიან თავიანთ შვილებს, თუმცა არ აქცევენ ყურადღებას იმას, რომ ამით საბოლოო ჯამში ბავშვებს შესაძლოა კომპლექსები ჩამოუყალიბდეთ.

„თაობა ალფა“ „A“ (2010–2025) (ავსტრალიელი მეცნიერის მარკ მაკ კრინდლის ტიპოლოგია)

თაობა ალფას ტიპიური წარმომადგენელი – ეს არის ბავშვი, რომელმაც იცის, როგორ გამოიყენოს Youtube მანამ, სანამ წერა–კითხვას ისწავლიდეს. დაახლოებით 2 წლის ასაკში პატარების 80% უკვე აქტიურად თამაშობს თამაშებს სმარტფონებში და პლანშეტებში. მათთვის დროის გატარების ყველაზე სასურველი სახეობა არის ინტერნეტში ყოფნა. ბავშვებისთვის, რომლებიც ციფრულ ეპოქაში დაიბადნენ, ვირტუალური და რეალური სამყარო თითქმის ერთი და იგივეა.

თაობა ალფას წარმომადგენელთა შესახებ სრული სურათის შექმნაზე საუბარი ჯერ ნაადრევია, თუმცა ძირითადი ტენდენციებისა და წინა თაობებისაგან განსხვავების შემჩნევა ახლაც შესაძლებელია.

ალფა ძირეულად განსხვავდება თავისი წინამორბედებისგან ბევრი პუნქტით. ისინი ადრეული ასაკიდანვე უფრო გაწონასწორებულები, პოზიტიურები, ნაკლებად აგრესიულები არიან, ვიდრე წინა თაობის წარმომადგენლები და უფროსებთან ერთ დონეზე ურთიერთობენ, ისინი უკეთ ეწყობიან მშობლებს. ალფა თაობის ბავშვები მიდრეკილი არიან თვითდისციპლინისკენ და ნაკლებად ექვემდებარებიან კონტროლს გარედან. არ შეიძლება, მათ რამე აიძულო. იძულება,

როგორც სწავლების მეთოდი, მათზე არ მოქმედებს. ისინი ინტერესით მიიღებენ ცოდნას, ოღონდ იმ შემთხვევაში, თუ ესმით, რატომ სჭირდებათ ეს. ისინი ეცდებიან შეუერთდნენ არა სტრუქტურებს ან ორგანიზაციებს, არამედ ცხოვრების და აზროვნების წესს. ისინი არიან მულტიტასკინგის და მობილურობის ადეპტები, დამოკიდებულნი ტექნოლოგიებზე³³.

ამ თაობის წარმომადგენლები პრაქტიკულები არიან თითქმის ყველაფერში, არ ერიდებთ კიდევ ერთხელ იკითხონ „რატომ?“. მათ განსაკუთრებით ალელვებთ კითხვა, როგორ გამოიყენონ შეძენილი ცოდნა ყოველდღიურ ცხოვრებაში. თუ პასუხი არ მოეწონებათ, ამა თუ იმ მოქმედების მნიშვნელობის ახსნა უკიდურესად პრობლემატური იქნება. ისინი სწრაფად კარგავენ ინტერესს რაიმეს მიმართ, ძნელია მათი გაოცება ან გაბედნიერება.³⁴

ალფამ იცის მთელი რიგი ფსიქოლოგიური ილეთი, რაც მშობლებზე მოქმედებს. ადვილად შეუძლიათ ანალიზი გაუკეთონ თავიანთ შინაგან მდგომარეობას და ჩასწვდნენ დეპრესიის წარმოშობის, ან პირიქით, განწყობის ამალღების, მიზეზებს. ისინი მზად იქნებიან აიტანონ ნებისმიერი სასჯელი, მაგრამ, რაც არ უნდა დაუჯდეთ, თავის აზრზე დარჩებიან. ალფა ინფორმირებული და კომპეტენტურია მრავალ საკითხში, რაც მიუწვდომელი იყო ბავშვის აღქმისთვის ჯერ კიდევ 10 წლის წინ, როგორცაა მშობლების ურთიერთობები, ოჯახის ფინანსური პრობლემების მიზეზები და, პრინციპში, რისთვის არის საჭირო ფული. მათი აზროვნება კარდინალურად განსხვავდება ყველა წინამორბედისგან. მათთვის მნიშვნელოვანია არა მისამართების, თარიღების ან სახელების დამახსოვრება, არამედ იმის ცოდნა, რომელი წყაროდან ჯობია საჭირო ინფორმაციის მოპოვება, როგორი კლასიფიკაცია გაუკეთოს მას და როგორ გამოიყენოს მომავალში. მათ შეუძლიათ აღიქვან დიდი მოცულობის ინფორმაცია, არიან მგრძნობიარე, სათუთი და ვერ იტანენ ძალადობას, არც ფიზიკურს, არც მორალურს³⁵.

³³<https://creativity.ua/marketing-and-advertising/pokolenie-alfa-kto-oni-i-v-chjom-ih-osobnosti/> [13.02.2022].

³⁴<https://creativity.ua/marketing-and-advertising/pokolenie-alfa-kto-oni-i-v-chjom-ih-osobnosti/> [13.02.2022].

³⁵ <https://www.vedomosti.ru/society/articles/2020/10/12/843012-zagadochnaya-tochka> [13.02.2022].

განათლების სისტემა, ზოგი ექსპერტის აზრით, ონლაინ რეჟიმში გადავა. ამ ბავშვებს წინამორბედებზე უკეთ ეცოდინება, რა სურთ ისწავლონ. შესაძლოა, თავად განათლებულობის ცნებაც შეიცვალოს. ალფა თაობის სწავლება სხვა სცენარით წავა. ის პერსონიფიცირებული იქნება, ბავშვებს მეტი არჩევანი ექნებათ. ალფა ადამიანებს მოუწევთ ინტუიციით მიხვდნენ, რა უნარ-ჩვევებს უნდა დაეუფლონ, რომ მომავალში წარმატებული იყონ. ასეთი მუდმივი ცვლილებების გარემოში 4–7 წლის დახარჯვა ფუნდამენტალური უმაღლესი განათლების მისაღებად უცნაურად ჩანს. ასე რომ უმაღლესი განათლების დიპლომი დაკარგავს ადრინდელ ფასეულობას. ახალ თაობას მოუწევს გამუდმებით შეიძინოს ახალი უნარ-ჩვევები ან სულაც შეიცვალოს საქმიანობა, რადგან მათი შემოსავალი დამოკიდებული იქნება პროცესში ოპერატიულ ჩართვაზე. გარდა ამისა, ალფა ადამიანები ძალიან ერუდირებულები იქნებიან, რადგან მათი განათლება დაიწყება ჩვილობიდანვე და გაგრძელდება მთელი ცხოვრების მანძილზე. ალფა არა მარტო შექმნიან ახალ პროფესიებს, ისინი ერთდროულად რამდენიმე პროფესიას აითვისებენ. ალფა თაობისთვის, ინტერნეტის საყოველთაო გავრცელების გამო, საზღვრები წაიშლება: კულტურული, პოლიტიკური და ა.შ. ამიტომ ალფა თაობისთვის მნიშვნელოვანი იქნება გლობალური მსოფლიოს მოწყობა, რომელიც იქნება უფრო მოქნილი და სოციალური პასუხისმგებლობის მქონე, სადაც დიდი ყურდღება მიექცევა ისეთ მნიშვნელოვან პრობლემებს, როგორცაა ტერორიზმი, ეკოლოგია, რესურსების კლება³⁶.

გარდა ამისა, დღეს სულ უფრო მეტი სწავლული საუბრობს ხელოვნურ ინტელექტზე, რომელიც ისე ინტენსიურად ვითარდება, რომ შესაძლოა, მალე ადამიანებს მათთან კონკურენცია მოუწიოთ. ხოლო რობოტებთან კონკურენციის ერთადერთი საშუალება ემოციური ინტელექტის განვითარებაა, რომელიც მანქანებისთვის მიუწვდომელია, და ესეც იქნება ალფას ამოცანა.

ალფა თაობის ძლიერი მხარეები: ერუდირებულობა, ტექნოლოგიურობა, პორსონალიზირება, გულწრფელობა.

³⁶<<https://www.adme.ru/svoboda-kultura/na-smenu-pokoleniyu-z-idet-novoe-alfa-pochemu-k-nemu-stoit-prismotretsya-priamo-sejchas-225>> [13.02.2022]

თაობა ალფას სუსტი მხარეები: ტექნოლოგიებზე დამოკიდებულება, კოორდინაციის და ყურადღების დარღვევა, ემოციის ამოცნობის გაძნელება.

ჩვენ ვთვლით, რომ შესაძლო მიზეზი, რის გამოც ალფა თაობა არ შორდება ტელეფონს, შეიძლება იყოს სტრესის მაღალი დონე და მასთან გამკლავების შეუძლებლობა, გაზრდილი და შეუსაბამოდ მაღალი მოთხოვნები მათ მიმართ და, განსაკუთრებით პატარა ქალაქებში, გართობის ნაკლებობა, რაც განსაკუთრებით მნიშვნელოვანია პანდემიის დროს.

ჩვენი აზრით, ალფა თაობა საკუთარ თავს დროის მეპატრონედ თვლის, ზეტ თაობასაც კი ისინი უყურებენ, როგორც წარსულის თაობას. ეს უკანასკნელი განსაკუთრებით ვლინდება საერთო ჰობის განხილვისას. ასევე გვინდა ხაზგასმით აღვნიშნოთ, რომ ალფა თაობას ახასიათებს ემოციების გამოხატვის საკმაოდ დაბალი უნარი და თანაგრძნობის დაბალი დონე, თუმცა მათ ახასიათებთ პატიოსნება.

ექსპერტები ვარაუდობენ, რომ ალფა თაობის წარმომადგენლები დღეგრძელი იქნებიან. მათ მოემსახურება განვითარებული მედიცინა. ასეთი ადამიანების სიცოცხლის ხანგრძლივობამ შესაძლოა 100 წელს მიაღწიოს.

დემოგრაფები თვლიან, რომ სწორედ ალფა თაობის ბავშვები გახდებიან პროგრესის მამოძრავებელი ძალა ჩვენს ასწლეულში. ისინი არიან უფრო გაწონასწორებულები, პოზიტიურები, ნაკლებად აგრესიულები და შეეცდებიან შეუერთდნენ უკვე არა სტრუქტურებს, კონფესიებს და ორგანიზაციებს, არამედ ცხოვრებისა და აზროვნების წესს.

მიიჩნევა, რომ ალფებისთვის მნიშვნელოვანი იქნება საინტერესო სამუშაო, ამასთანავე მხოლოდ 40% მიიღებს უმაღლეს განათლებას. ისინი დამოკიდებული არიან ტექნოლოგიებზე, დაკავებული არიან რამდენიმე საქმით, ძალიან მობილურები არიან³⁷.

³⁷<https://osvitanova.com.ua/posts/1807-osobennosty-pokoleniya-alfa-sovremennye-dety-novoi-formaty>
[13.02.2022]

ლიტერატურა:

1. ალფა თაობა - ბავშვები დაბადებული 2001 წლის მერე/Поколение Альфа – дети, появившиеся на свет после 2010 года.
2. Alsop, Ron (2008-10-21). «The Trophy Kids Go to Work». The Wall Street Journal. Retrieved 2008-10-24.
3. Brittani Lusk — DAILY HERALD (2007-12-05). «Lusk, Brittani. „Study Finds Kids Take Longer to Reach Adulthood.“ Provo Daily Herald 5 December 2007».
4. Francesc Pedró. The New Millenium Learners: Challenging our Views on ICT and Learning. OECD-CERI May 2006.
5. Generations X, Y, Z and the Others (англ.). W. J. Schroer. Дата обращения: 2 апреля 2018.
6. Hoover, Eric (11 October 2009). «The Millennial Muddle: How stereotyping students became a thriving industry and a bundle of contradictions». The Chronicle of Higher Education (The Chronicle of Higher Education, Inc.) Retrieved 11 January 2011.
7. Listen to the Natives // Marc Prensky Архивировано 31 января 2010 года.
8. Shaputis Kathleen. The Crowded Nest Syndrome: Surviving the Return of Adult Children. Clutter Fairy Publishing, 2004. Print ISBN 978-0-9726727-0-2.
9. Strauss & Howe 1997, pp. 14-15,101,102,58,62,101,102, 254—260.
10. «The Trophy Kids Go to Work».(The Wall Street Journal. Retrieved 2008-10.
11. Travis, Alan (2009-08-12). «Youth unemployment figures raise spectre of Thatcher’s Britain». The Guardian (London). Retrieved 2010-05-03 .
12. Анипкин М. "Поколение лишних людей": антропологический портрет последнего советского поколения. (рус.) // Неприкосновенный запас : научный журнал. — 2018. — № 117. — С. 290—308. — ISSN1815-7912.
13. Архивная копия от 17 августа 2010 на Wayback Machine Heraldextra.com. Retrieved 2010-08- Brittani Lusk — DAILY HERALD (2007-12-05).
14. «Дети поколения альфа как новый вызов классической педагогике» Журнал: Вопросы устойчивого развития общества. №6. 2021 год.
15. История будущего Америки. 1584–2069 (1991) и Millennials Rising: The Next Great Generation (2000).
16. Карина Салтыкова <https://tass.ru/obschestvo/11492951>.
17. Молодежь новой России: образ жизни и ценностные приоритеты // Москва-2007. Институт социологии РАН.
18. <https://osvitanova.com.ua/posts/1807-osobennosty-pokolenyia-alfa-sovremennye-dety-novoi-formatsy>
19. <http://spsu.ru/news/4525-teoriya-pokolenij-x-y-z-i-a-al-fa-kto-est-kto>

20. <https://greatuse.ru/pokoleniya-xyz/>
21. <https://trends.rbc.ru/trends/futurology/5dfcabbf9a7947a532b7f9a5>
22. [https://hurma.work/ru/blog/teoriya-pokolenij-ot-x-do-z-hto-nuzhno-znat-htoby-rabotat-vmeste/;](https://hurma.work/ru/blog/teoriya-pokolenij-ot-x-do-z-hto-nuzhno-znat-htoby-rabotat-vmeste/)
23. <https://www.adme.ru/svoboda-psihologiya/hto-takoe-teoriya-pokolenij-i-k-kakomuz-pokolenij-otnosites-vy-1694865/>
24. [https://womo.ua/generations-x-y-z/:](https://womo.ua/generations-x-y-z/)
25. <https://daily.afisha.ru/pokolenie/5472-x-y-z-kak-svyazany-teoriya-pokoleniy-i-istoriya-sovremennoy-kultury/>
26. <https://externat.foxford.ru/polezno-znat/osnovy-teorii-pokolenij-xyz>
27. <http://www.oecd.org/dataoecd/1/1/38358359.pdf>
28. https://ru.wikipedia.org/wiki/%D0%9F%D0%BE%D0%BA%D0%BE%D0%BB%D0%B5%D0%BD%D0%B8%D0%B5_Y
29. [https://prostudio.ru/journal/generation-x-y-z/\)](https://prostudio.ru/journal/generation-x-y-z/)
30. https://www.e-xecutive.ru/wiki/index.php/%D0%9F%D0%BE%D0%BA%D0%BE%D0%BB%D0%B5%D0%BD%D0%B8%D0%B5_Y
31. https://www.e-xecutive.ru/wiki/index.php/%D0%9F%D0%BE%D0%BA%D0%BE%D0%BB%D0%B5%D0%BD%D0%B8%D0%B5_Y
32. <https://www.affde.com/ru/common-characteristics-of-generation-y-professionals.html>
33. [https://daily.afisha.ru/pokolenie/5472-x-y-z-kak-svyazany-teoriya-pokoleniy-i-istoriya-sovremennoy-kultury/ \(](https://daily.afisha.ru/pokolenie/5472-x-y-z-kak-svyazany-teoriya-pokoleniy-i-istoriya-sovremennoy-kultury/)
34. <https://postium.ru/pokoleniya-x-y-z-kto-eto/>
35. <https://ria.ru/20200107/1562255259.html>
36. <https://creativity.ua/marketing-and-advertising/pokolenie-alfa-kto-oni-i-v-chjom-ih-osobennosti/>
37. <https://creativity.ua/marketing-and-advertising/pokolenie-alfa-kto-oni-i-v-chjom-ih-osobennosti/>
38. <https://www.vedomosti.ru/society/articles/2020/10/12/843012-zagadochnaya-tochka>
39. <https://www.adme.ru/svoboda-kultura/na-smenu-pokoleniyu-z-idet-novoe-alfa-pochemu-k-nemu-stoit-prismotretsya-pryamo-sejchas-225>

Gradation of Generations

Mediko Antia

Doctor of Technics, Academician of the Tskhum-
Abkhazian Academy of Sciences
E-mail: medeaantia1@gmail.com

Presented by the Institute of Pedagogy and Methodology of the Tskhum-Abkhazian Academy of Sciences

Abstract. Basic articles and characteristics of X, Y, Z and alpha generations are included in the article.

The generation is determined by the coexistence of people, born in the course of approximately 20 years, during which its representatives stand with different key historical events and social events. e. they perpetuate another kind of "transgression", they separate common beliefs and models of behavior (archetypes) and they express a sense of belonging to a given generation.

Keywords: *Generations, generation X, generation Y, generation Z, generation Alpha.*

სარჩევი — Content

გამოყენებითი მათემატიკა

Applied Mathematics

George Pochkhua, Leila Sulava

About One Mathematical and Computer Model for Resolving Political Conflicts with the Participation of International Investment Institutions .. 3

გიორგი ფოჩხუა, ლეილა სულავა

საერთაშორისო საინვესტიციო ინსტიტუტების მონაწილეობით პოლიტიკური კონფლიქტების გადაწყვეტის ერთი მათემატიკური და კომპიუტერული მოდელის შესახებ 20

კომპიუტერული მეცნიერებები

Computer Sciences

Nugzar Kereselidze

About Optimal Control Task of the Fight Against Disinformation 22

ნუგზარ კერესელიძე

დებინფორმაციასთან ბრძოლის ოპტიმალური მართვის ამოცანის შესახებ 27

ეკონომიკა და ბიზნესი, დემოგრაფია

Economics and Business, Demography

Vazha Kakabadze

Main Determinants of the Doctrine of Preservation of Independence of the Former USSR (Georgia, Ukraine) 29

ვაჟა კაკაბაძე

ყოფილი სსრკ-ს რესპუბლიკების დამოუკიდებლობის შენარჩუნების (საქართველო, უკრაინა) დოქტრინის ძირითადი განმსაზღვრელები 35

სოფლის მეურნეობა

Agriculture

Nugzar Ebanoidze

New Machines in Georgia for the Future Development of the Tea Industry 36

ნუგზარ ებანოიძე	
ახალი მანქანები - საქართველოში მეჩაიეობის შემდგომი განვითარებისთვის	40
Vitali Dundua, Soso Tavberidze	
Issues of Mechanization of Harvesting in Fruit Orchards	41
ვიტალი დუნდუა, სოსო თავბერიძე	
ხეხილოვან ბაღებში მოსავლის აღების მექანიზაციის საკითხები ..	48

ქართული ენა და ლიტერატურა
Georgian Language and Literature

ეკა ვარდოშვილი	
ხალხური შემოქმედების ასახვისათვის ალექსანდრე ყაზბეგის თხზულებებში	50
Eka Vardoshvili	
For Reflection of Folk Creativity in the Writings of Alexander Kazbegi ..	59
ჯონი მარღანია	
სინამდვილის მხატვრული გარდასახვა	60
Joni Margania	
Artistic Transformation of Reality	69

საქართველოს ისტორია, ისტორია
History of Georgia, History

იზოლდა ბელთაძე	
ჰოლანდიის ოსტ-ინდოეთის საპაიო კომპანია	70
Izolda Beltadze	
Dutch East India Bond Company	80

ეთნოლოგია
Ethnology

ირმა კვაშილავა	
პატიოსანი ესე მონასტერი ახალი ათონისა	81
Irma Kvashilava	
This New Honest Monastery of New Athos (Akhali Atoni)	93
ნინო ხარჩილავა	
მიცვალებულთან დაკავშირებული წეს-ჩვეულებები	94
Nino Kharchilava	
Customs Related to the Dead	108

სხვა ფილოლოგია
Other Philology

Rusudan Gogokhia

Working on Foreign Text and Reading Strategies in Language Teaching 109

რუსუდან გოგოხია

უცხო ტექსტზე მუშაობა და კითხვის სტრატეგიები ენის
სწავლებისას 115

სოციალური მეცნიერებები და მართვა
Social Sciences and Management

Marina Chichua

Current Trends of Public Participation in the Enviromental Decision
Making Process in Georgia 117

მარინა ჩიჩუა

გარემოსდაცვითი გადანყვეტილებების მიღების პროცესში
საზოგადოების მონაწილეობის ტენდეციები საქართველოში 124

პედაგოგია და მეთოდოლოგია
Pedagogy and Methodology

მედიკო ანთია

თაობათა გრადაცია 126

Mediko Antia

Gradation of Generations 150